

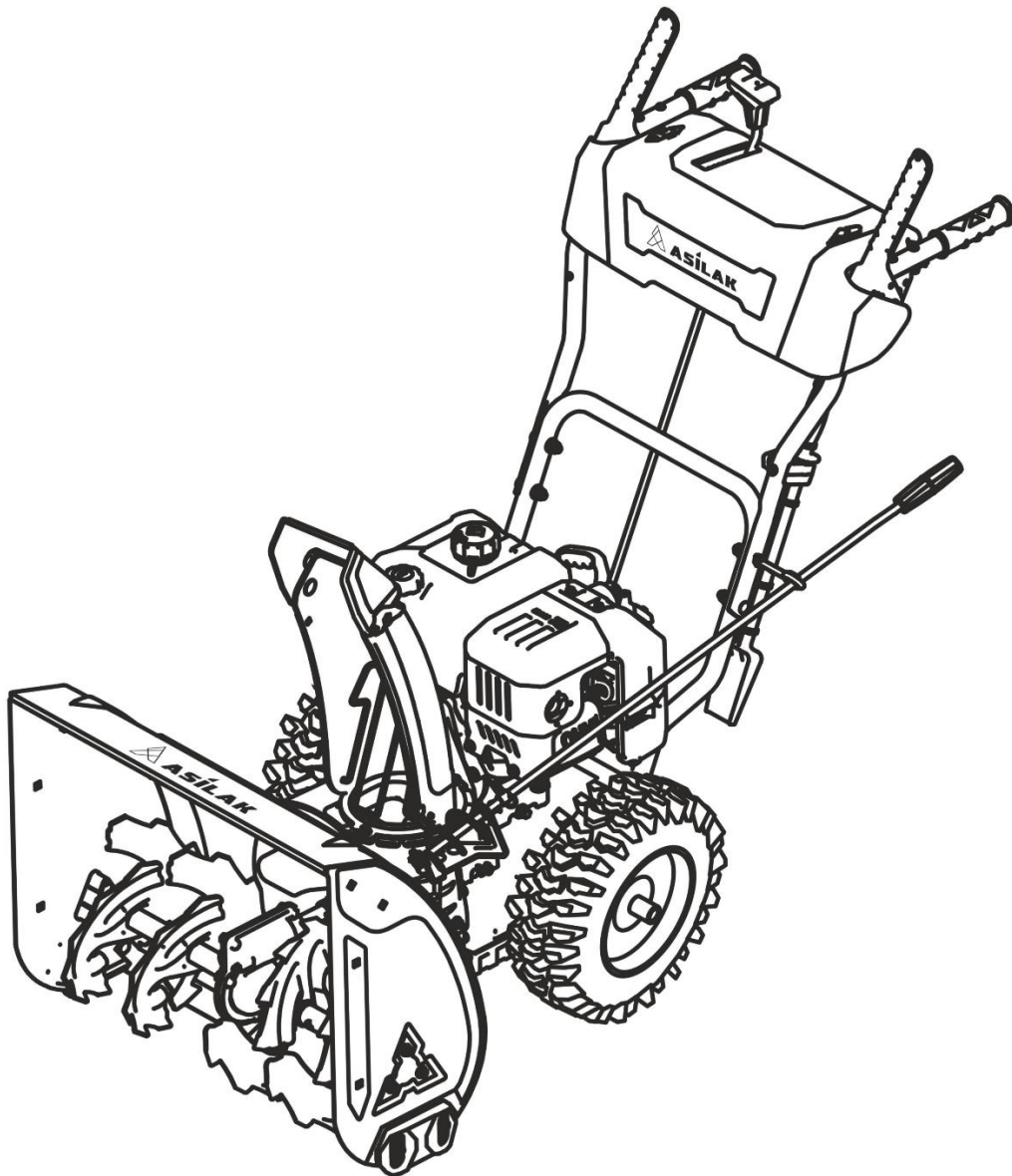

# ASILAK

Снегоуборщик  
SBG-756 / SBG-761



РУКОВОДСТВО ПО ЭКСПЛУАТАЦИИ

EAC



<b>Символы на устройстве</b>			
	Перед началом работы прочитайте руководство по эксплуатации.		Работайте в защитных очках.
	Работайте в защитных наушниках.		Работайте в защитных перчатках.
	Работайте в защитной обуви.		Внимание. Опасность!
	Осторожно. Горячая поверхность.		Остерегайтесь вдыхания выхлопных газов и масляных паров. Они токсичны. Не запускайте двигатель в закрытых или плохо проветриваемых помещениях.
	Проверьте, нет ли утечки топлива. Заправка топливом при включенном двигателе запрещена.		Запрещается курить или приближать открытое пламя и искрящие предметы к местам заправки топливом, а также к местам хранения емкостей с бензином.
	Не пытайтесь очистить желоб во время работы двигателя. Опасность получения тяжелой травмы		Не прикасайтесь к вращающимся частям. Опасность получения травмы!
	При работе следите, чтобы люди и животные находились на достаточном расстоянии		Очистку желоба делайте с заглушенным двигателем, с использованием очистного инструмента.
	Обеспечьте отсутствие наблюдателей в зоне ближе 15 метров от Вас. Если Вам мешают - выключите устройство немедленно.		Опасность вылетающих элементов. Сохраняйте безопасное расстояние
	Уходя, выключите устройство и достаньте ключ зажигания.		Гарантированный уровень звуковой мощности

## **БЛАГОДАРИМ ВАС ЗА ПРИОБРЕТЕНИЕ СНЕГОУБОРЩИКА ТОРГОВОЙ МАРКИ ASILAK!**

Снегоуборочная машина (далее по тексту снегоуборщик, снегоотбрасыватель или устройство) предназначена для непрофессионального использования. Может использоваться для уборки снега с ровных и твердых поверхностей, с соблюдением всех требований Руководства по эксплуатации. Производитель не несет ответственности за использование снегоотбрасывателя не по назначению. Любое другое использование рассматривается как противоречащее назначению устройства.

Руководство по эксплуатации содержит информацию об эксплуатации и техническом обслуживании снегоуборщика ASILAK SBG-756 / SBG-761. Производитель оставляет за собой право без уведомления потребителя вносить изменения в конструкцию изделий, технические характеристики и комплектацию для улучшения их технологических и эксплуатационных параметров.

Изделия под торговой маркой ASILAK постоянно совершенствуются и улучшаются. Поэтому технические характеристики, дизайн и комплектация могут быть изменены без предварительного уведомления. Также внешний вид различных элементов изделия может отличаться от приведенных иллюстраций в данном руководстве.

Использование устройства не по назначению или внесение несанкционированных изменений в устройство исключает какую-либо ответственность со стороны производителя. Пользователь несет ответственность за ущерб, нанесенный третьим лицам и их имуществу в результате использования устройства.

**ВНИМАНИЕ!** *Устройство сконструировано таким образом, что оно безопасно и надежно, если эксплуатируется в соответствии с Руководством. Прежде чем приступить к эксплуатации устройства прочтите и усвойте Руководство по эксплуатации. Если Вы этого не сделаете, результатом может явиться травма или повреждение устройства*

**ВНИМАНИЕ!** *Использование устройства в любых других целях, не предусмотренных настоящим руководством, является нарушением условий безопасной эксплуатации и прекращает действие гарантийных обязательств поставщика. Производитель и поставщик не несут ответственности за повреждения, возникшие вследствие использования устройства не по назначению. Выход из строя устройства при использовании не по назначению не является гарантийным случаем.*

**ВНИМАНИЕ!** *Используйте для ремонта и обслуживания расходные материалы, рекомендованные заводом-изготовителем и оригинальные запасные части. Использование не рекомендованных расходных материалов, не оригинальных запчастей лишает Вас права на гарантийное обслуживание устройства.*

**ВНИМАНИЕ!** *Запрещается уборка льда, утрамбованного и/или мокрого снега. Запрещается использовать для уборки любых материалов, кроме снега.*

### **1. ОБЩИЕ ПРАВИЛА БЕЗОПАСНОСТИ И ИСПОЛЬЗОВАНИЯ СНЕГОУБОРОЧНОЙ МАШИНЫ**

При правильном использовании снегоуборочная машина является простым и безопасным Инструментом.

Пожалуйста, внимательно прочитайте данную инструкцию. Назначение данных правил - информирование Вас о возникновении возможных опасностей при работе со снегоуборочной машиной. Используйте снегоуборочную машину только по назначению.

Обратите внимание на действующие национальные правила, если вы управляете устройством на общественных дорогах или тропинках, в местах общего пользования. Никогда не используйте машину для перевозки людей.

### **1. Ознакомьтесь с устройством.**

Прочитайте и убедитесь, что Вы поняли положения настоящей инструкции, а также значение всех предупреждающих наклеек и этикеток, находящихся на корпусе изделия. Изучите область применения и ограничения по использованию данного устройства, также, как и возможные угрозы, связанные с его применением.

Полностью ознакомьтесь с устройством и правилами его правильного использования. Знайте, как остановить устройство и при необходимости быстро его отключить.

### **2. Рабочая зона.**

Никогда не заводите устройство внутри закрытого помещения. Выхлопные газы очень вредны и опасны для здоровья. Они содержат угарный газ - газ без цвета и запаха. Используйте устройство только в хорошо проветриваемых местах. Никогда не работайте с устройством в местах с плохой видимостью и/или освещением.

Не используйте устройство на крутых склонах.

### **3. Личная безопасность.**

Никогда не работайте с устройством, если Вы находитесь под действием наркотических средств, алкоголя или медицинских препаратов, которые могут повлиять на Вашу способность правильно использовать его.

Работайте в плотно облегающей одежде. Не носите широкую одежду и украшения, так как они могут попасть в движущиеся части устройства. Наденьте прочные защитные перчатки. Перчатки снижают передачу вибрации на Ваши руки. Продолжительное воздействие вибрации может вызвать онемение пальцев и другие болезни. Носите прочную обувь на не скользящей подошве для большей устойчивости. Всегда используйте защитные очки при работе. Во избежание повреждения органов слуха рекомендуется во время работы с устройством использовать защитные наушники.

Проверяйте состояние устройства перед каждым запуском. Все защитные элементы устройства должны быть установлены и находиться в рабочем состоянии. Убедитесь, что все болты, гайки, шпильки и т.д. надежно затянуты.

Никогда не используйте устройство, если оно нуждается в ремонте или находится в плохом техническом состоянии. Заменяйте поврежденные, пропавшие или сломанные части перед использованием устройства. Проверяйте топливную систему на предмет наличия утечек топлива. Своевременно производите техническое обслуживание.

Содержите Ваше устройство в рабочем и чистом состоянии.

Никогда не используйте устройство, если рычаг дроссельной заслонки двигателя не работает. Любое изделие с бензиновым двигателем, которое не может контролироваться дроссельной заслонкой является опасным и подлежит немедленному ремонту.

Не помещайте руки и ноги под вращающиеся элементы снегоуборщика, в шнек/крыльчатку или желоб для выброса снега. Существует опасность получения травмы конечностей.

Запрещено работать со снегоуборщиком в том случае, если желоб не установлен или поврежден. Следите за тем, чтобы все защитные устройства были установлены и находились в исправном состоянии.

Возьмите себе за привычку проверять, что все ключи и отвертки, необходимые для регулировки и настройки устройства, убраны из изделия перед началом работы. Ключ или отвертка, оставленные в месте регулировки или зоне вращающихся деталей могут стать причиной травмы или поломки устройства.

Будьте всегда начеку, следите за тем, что Вы делаете, и пользуйтесь здравым смыслом при выполнении тех или иных операций с изделием.

Не тянитесь. Всегда сохраняйте равновесие и устойчивое положение. Это даст Вам больше контроля при работе с устройством в неожиданных ситуациях.

Перед началом выполнения технического обслуживания, выключите двигатель и отсоедините провод свечи зажигания. Эти предохранительные меры безопасности снижают риск произвольного запуска снегоуборочной машины. Если существует необходимость работы двигателя во время технического обслуживания, прежде всего, убедитесь, что место хорошо вентилируемое. Выхлопной дым содержит отравляющий угарный газ.

Избегайте нечаянных запусков двигателя. Убедитесь, что двигатель заглушен перед любой перевозкой устройства или его обслуживанием и ремонтом.

#### **4. Работа с топливом.**

Бензин является легковоспламеняемым веществом, его пары могут воспламениться от искры. Будьте особенно внимательны при работе с бензином, чтобы максимально исключить риск получения травмы. Производить все операции с бензином исключительно на открытых, хорошо вентилируемых пространствах (на улице). НЕ КУРИТЕ и не позволяйте любым источникам пламени или искрвозникать возле места заправки или работы снегоуборочной машины. Никогда не заправляйте устройство внутри помещений.

Уберите все заземленные проводящие объекты (инструмент) от открытой электропроводки и электрических соединений, чтобы избежать возникновения искр или электрической дуги. Искра или электрическая дуга могут привести к воспламенению паров бензина.

Перед заправкой всегда глушите двигатель и дайте ему остыть. Никогда не откручивайте крышку бензобака для заправки двигателя, когда двигатель работает или когда двигатель еще горячий. Не работайте с устройством, если Вы знаете о наличии протечек в топливной системе.

Крышку бензобака следует откручивать медленно, чтобы дать возможность давлению внутри бака выровняться с атмосферным. Никогда не заливайте слишком много бензина в бак. Уровень бензина не должен превышать отметку на горловине бака для того, чтобы в оставшемся месте могли расширяться пары бензина, которые нагреваются от двигателя и/или солнца.

В случае пролива бензина на бак и/или иные части снегоуборочной машины следует немедленно откатить устройство от места пролива, ни в коем случае не заводить его до тех пор, пока бензин не испарится сам с поверхностей. Пролитый бензин нужно тщательно вытереть сухой тряпкой.

Бензин следует хранить исключительно в специально предназначенных для этого контейнерах и емкостях. Храните бензин в прохладных, хорошо проветриваемых помещениях, вдали от любых источников тепла, открытого пламени, искр. Никогда не храните изделие с бензином в баке внутри помещений, где пары могут достичь источников пламени или искр.

#### **5. Использование и обслуживание устройства.**

Никогда не поднимайте устройство при включенном двигателе.

Не нагружайте устройство. Используйте его только для той работы, для которой он предназначен.

Правильное использование изделия позволяет достигать лучших результатов, работать безопаснее и значительно продлить срок службы.

Не изменяйте заводские настройки двигателя и настройки элементов управления. Элементы управления настроены так, чтобы обеспечить наиболее безопасную и производительную скорость двигателя.

Избегайте контакта с вращающимися частями устройства.

Избегайте контакта с горячим бензином, маслом, выхлопными газами и горячими поверхностями.

Не прикасайтесь к двигателю или глушителю. Эти части изделия становятся очень горячими в процессе работы. Эти части также остаются горячими в течение некоторого времени после того, как двигатель останавливается. Дайте им остыть, прежде чем проводить любые операции по обслуживанию и регулировке.

Если изделие начинает необычно шумно работать, увеличивается вибрация, то следует немедленно заглушить мотор, отключить свечу зажигания и выявить причину. Обычно шум или вибрация являются признаком возможной неисправности.

Используйте аксессуары и навесное оборудование для изделия, которые рекомендуются производителем. Невыполнение данного пункта может привести к травмам.

Проводите осмотры и обслуживайте изделие. Проверяйте подвижные части на предмет износа, погнутости, целостности, так как их повреждение может привести к неправильной работе устройства. При наличии повреждений, необходимо произвести их ремонт перед началом работы. Многие травмы случаются из-за плохого состояния частей изделия.

Никогда не погружайте в воду. Держите рукоятки сухими и чистыми. Очищайте изделие после каждого использования. Следуйте правилам утилизации бензина и масла, чтобы максимально защитить окружающую среду.

Храните не используемое устройство вдали от детей и не позволяйте лицам, не знакомым с его устройством или этими инструкциями работать с изделием.

## **6. Сервис.**

Перед очисткой, ремонтом, проверкой или регулировкой устройства следует выключить двигатель и убедиться, что все подвижные части остановились. Всегда ставьте рычаг дроссельной заслонки в положение STOP (минимальных оборотов двигателя). Отсоедините провод свечи зажигания и отведите его от свечи зажигания, чтобы избежать нежелательного запуска двигателя.

Ваше устройство должен обслуживать только квалифицированный персонал в авторизованном сервисном центре ASILAK, поврежденные части должны быть заменены только на идентичные. Это обеспечит безопасность при работе изделия.

## **7. Особые правила безопасности.**

Тщательно проверяйте зону уборки. Уберите все посторонние предметы и твердые или острые объекты такие как камни, палки, стекло, проволока, кости и т.д. Не работайте с устройством на земле с большими камнями, так как они могут повредить изделие.

Посторонние люди, дети и животные должны находиться на безопасном расстоянии вне рабочей зоны. Обеспечьте отсутствие наблюдателей в зоне ближе 15 метров от Вас. Если Вам мешают - выключите устройство немедленно.

У данного изделия есть сцепление. Прижмите рукоятку сцепления к ручке и отпустите ее. Убедитесь, что рукоятка возвращается в исходное положение и движение колёс и вращение шнеков - прекращается. Если этого не происходит, Вам следует обратиться к квалифицированному персоналу в авторизованном сервисном центре ASILAK для регулировки.

Всегда стойте за устройством. Никогда не переходите и не стойте перед ним, когда он включен. Во время работы удерживайте устройство за рукоятки обеими руками. Обеспечьте себе устойчивое положение. Если устройство в процессе работы ударяется о твердый предмет, немедленно заглушите двигатель, отсоедините свечу зажигания и проведите осмотр частей. Поврежденные части следует сразу же заменить перед продолжением

работы. Будьте особенно внимательны при развороте устройства или при движении назад. При включенном двигателе покидать место оператора (за ручками) запрещается. Всегда глушите двигатель при перерыве в работе. Содержите устройство в чистоте. Очищайте его от снега, травы и иных материалов. Остановите двигатель и отсоедините свечу зажигания перед очисткой шнеков.

При появлении сильной вибрации во время работы заглушите двигатель и проверьте снегоочиститель на наличие неисправности. Если необходимо провести ремонт, обратитесь в авторизованный сервисный центр.

Перед чисткой, наладкой или осмотром устройства верните все рычаги управления в исходное положение и остановите двигатель. Дождитесь, пока шнек полностью остановится. Отключите провод от свечи зажигания во избежание случайного запуска.

Чтобы снизить воздействие от вибрации, сократите время непрерывной работы и обеспечьте оператору регулярные перерывы, чтобы снизить нагрузку на руки.

Выключайте двигатель, вынимайте ключ зажигания и отсоединяйте разъем свечи зажигания, если:

- Вы не работаете с машиной.
- Вы оставляете ее работать без присмотра.
- Вы производите регулировку, или техническое обслуживание, или ремонт.

**ВНИМАНИЕ!** Снегоуборочная машина не предназначена для использования лицами (включая детей) с пониженными физическими, чувственными или умственными способностями, или при отсутствии у них жизненного опыта или знаний, если они не находятся под контролем или не проинструктированы об использовании прибора лицом, ответственным за их безопасность. Дети должны находиться под контролем для недопущения игры с изделием.

**ВНИМАНИЕ!** Мелкие объекты могут быть подобраны шнековым механизмом и выброшены из желоба. Запрещено направлять желоб для выброса снега в сторону находящихся поблизости людей, а также позволять кому-либо находиться перед снегоуборщиком. Несоблюдение данных правил безопасности может стать причиной тяжелых травм, в т.ч. со смертельным исходом.

Работая со снегоотбрасывателем, следите за окружающей обстановкой. Скрытые под снегом мелкие предметы могут быть выброшены через желоб или застрять в шнековом механизме.

Проявляйте особую осторожность при работе на дороге или пешеходной дорожке, покрытой гравием, а также пересекая их.



## 2. ТЕХНИЧЕСКИЕ ХАРАКТЕРИСТИКИ

Параметры	SBG-756	SBG-761
Артикул	AS2311-1	AS2311-3
Система выброса снега	Двухступенчатая	Двухступенчатая
Привод на колеса	Самоходный	Самоходный
Скорости движения	6 вперед / 2 назад	6 вперед / 2 назад
Стартер	Ручной	Ручной
Тип шин	Пневматические	Пневматические
Размер колес	13 x 4,1 - 6 "	13 x 4,1 - 6 "
Ширина ковша, мм	560	610
Высота ковша, мм	520	520
Панель управления	Морозостойкий пластик	Морозостойкий пластик
Рабочий объем, куб.см	209	209
Мощность двигателя, л.с. / кВт	7 / 5.2	7 / 5.2
Крутящий момент, Н.м	11.5	11.5
Уровень экологичности	CARB, EPA, EURO V	CARB, EPA, EURO V
Мин. температура запуска	-25 °C	-25 °C
Тип топлива	Бензин АИ-92	Бензин АИ-92
Тип моторного масла	SAE 5W-30	SAE 5W-30
Объем топливного бака, л	2,3	2,3
Объем масляного картера, л	0,6	0,6
Диаметр шнека, см	25,4	25,4
Ремень привода шнека	4LXA727E	4LXA727E
Скорость шнека, об/мин	150	150
Количество срезных штифтов	4	4
Габариты упаковки, мм	770 x 585 x 640	770 x 625 x 630
Габариты в сборе, мм	1250 x 635 x 1100	1250 x 640 x 1100
Масса НЕТТО / БРУТТО, кг	54.5 / 62	56,5 / 64
Артикул СЦ	<b>SBG-756.01</b>	<b>SBG-761.01</b>

### 3. УСТРОЙСТВО СНЕГОУБОРОЧНОЙ МАШИНЫ

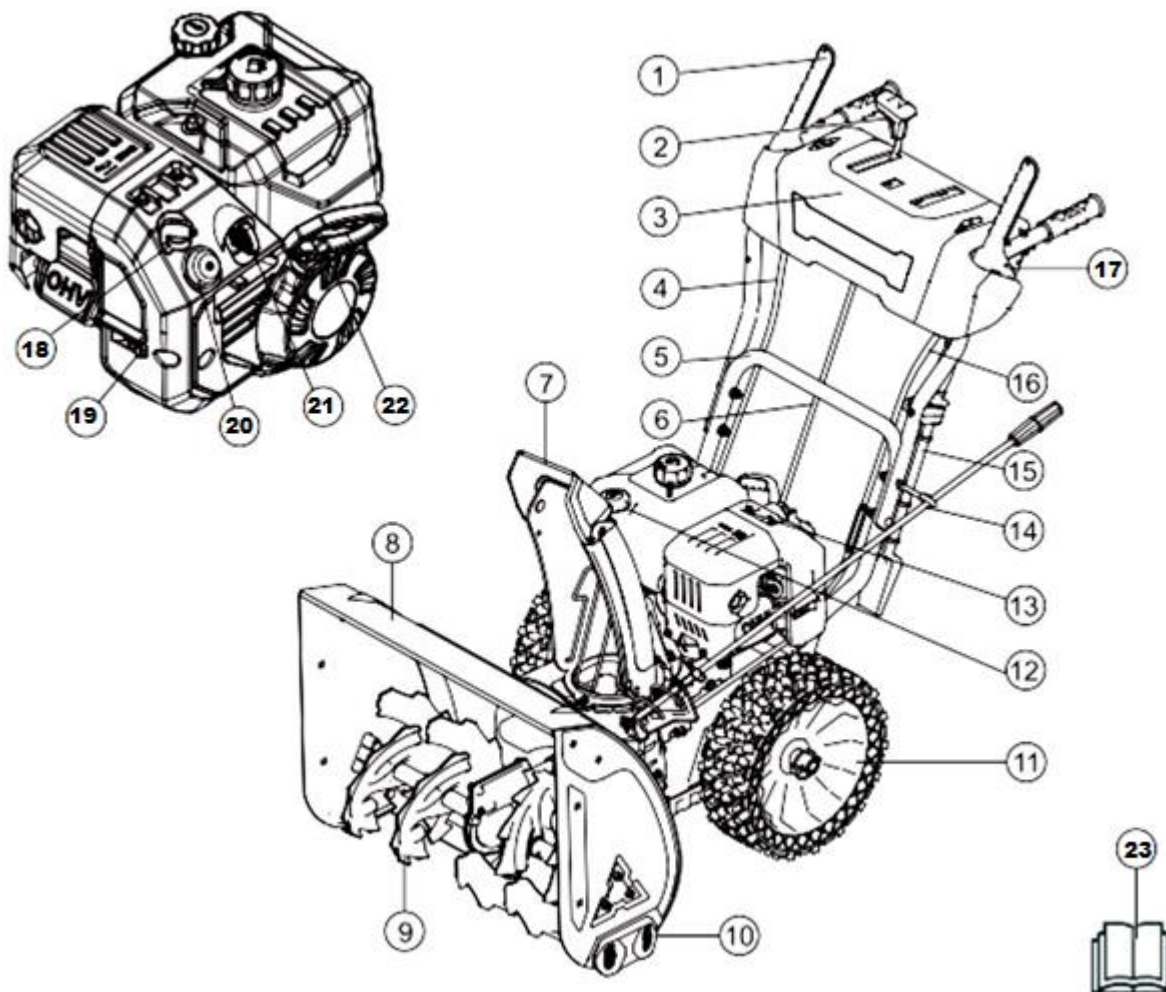

1. Рычаг управления приводом
2. Рычаг управления скоростью
3. Панель управления
4. Тяга привода
5. Нижняя ручка
6. Тяга управления скоростью
7. Дефлектор желоба
8. Корпус шнеков
9. Шнеки
10. Опорные лыжи
11. Пневматические колеса\* (тип колёс может изменяться в зависимости от комплектации)

12. Маслоналивная горловина
13. Бензиновый двигатель
14. Управление поворотным устройством желоба
15. Очистной инструмент (от снега)
16. Тяга управления шнеком
17. Рычаг управления шнеком
18. Дроссель
19. Рычаг подачи топлива
20. Кнопка подкачки топлива
21. Ключ зажигания
22. Ручной стартер
23. Руководство по эксплуатации

#### 4. КОМПЛЕКТАЦИЯ

Комплектность устройства представлена в Таблице 1.

Производитель оставляет за собой право без предварительного уведомления вносить изменения в комплектность.

**ТАБЛИЦА 1. Комплектность устройства**

№	Наименование	Количество
1	Устройство	1 шт.
3	Рукоятки рабочие с панелью в сборе	1 шт.
2	Стойка рабочих рукояток	1 шт.
4	Желоб выброса снега	1 шт.
5	Руководство по эксплуатации	1 шт.
6	Ключ свечной	1 шт.
7	Вал управления поворотом желоба	1 шт.
8	Тяга переключения передач	1 шт.
9	Комплект крепежа	1 шт.
10	Опорные лыжи	2 шт.
11	Лопатка для прочистки желоба	1 шт.
12	Штифты срезные со шплинтами	4 шт.

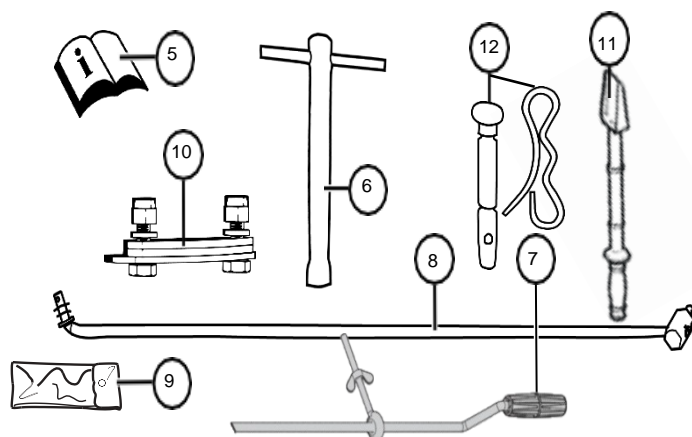
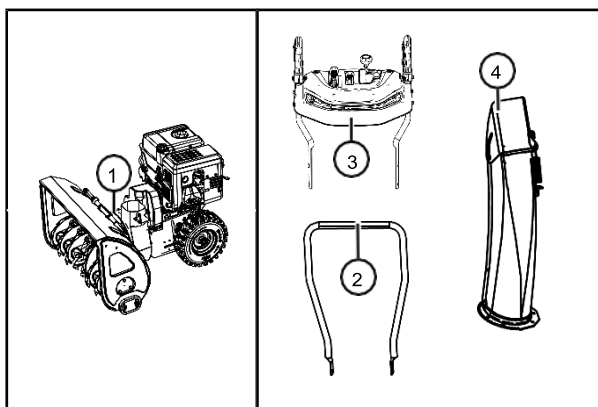

Устройство поставляется в практически собранном состоянии.

Для окончательной сборки устройства выполните следующее:

#### 5. СБОРКА СНЕГОУБОРОЧНОЙ МАШИНЫ

**ВНИМАНИЕ!** Перед началом использования изделия усвойте приведенные ниже инструкции.

Удобнее и рекомендовано проводить сборку силами 2 человек.

Снимите упаковку со снегоочистителя, извлеките снегоочиститель из коробки.

##### Установка рукояток (1,2)

1. Демонтируйте 4 фланцевых болта М8х25 (А).
2. Установите нижнюю рукоятку (В) в 2 отверстия по сторонам корпуса.
3. Закрепите нижнюю рукоятку (В) при помощи 4 фланцевых болтов М8х25 (А).
4. Установите верхнюю рукоятку с панелью управления (А) на нижнюю рукоятку.

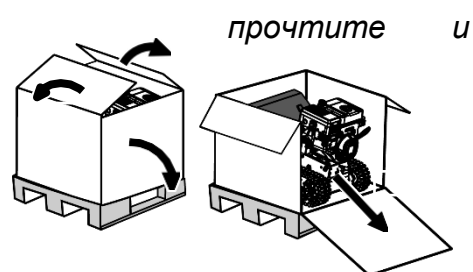

- При помощи 3 крепежных болтов рукоятки M8x45 (B) и 3 стопорных гаек (C) зафиксируйте панель (A).
- Установите чистящий инструмент (D) на панель управления.

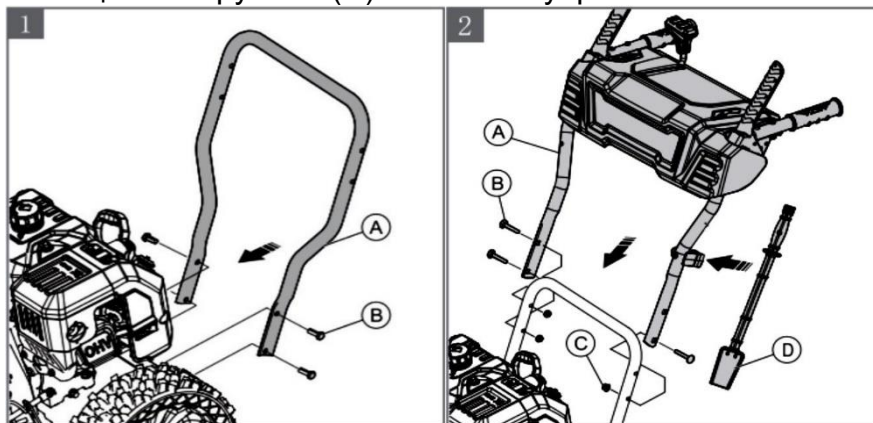

### Сборка тяги управления скоростью привода (3,4)

- Поднимите соединительную пластину переключения передач и установите тягу управления скоростью движения (A).
- Установите тягу управления скоростью привода (B) на панель управления и закрепите ее при помощи 1 шплинта (A).

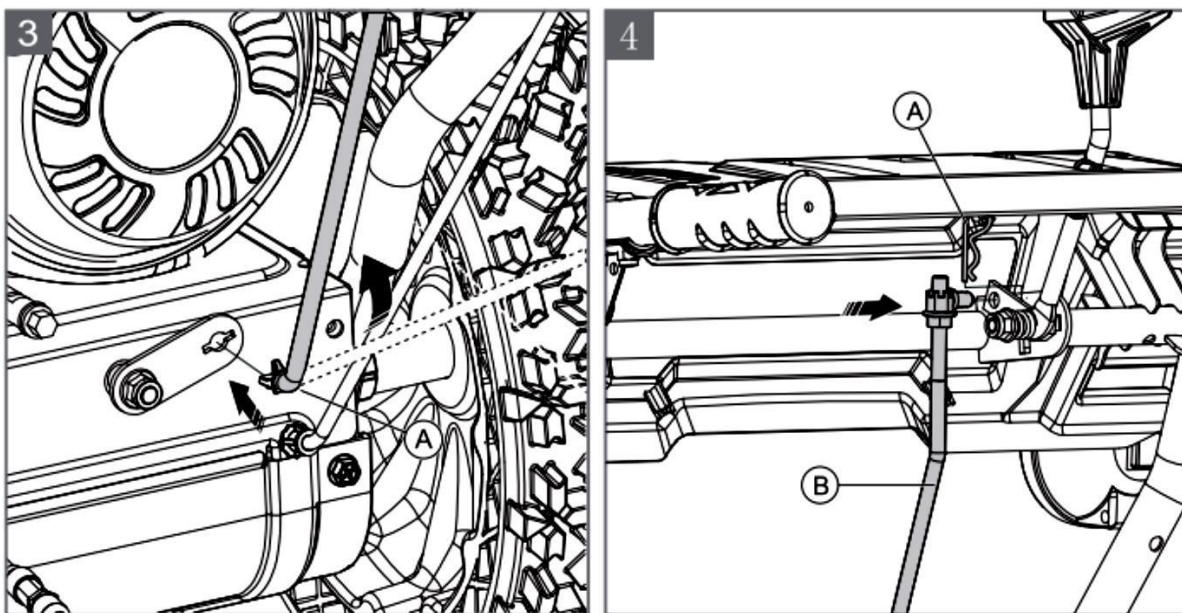

### Сборка дефлектора желоба (5)

- Демонтируйте диск вращателя (C) и 4 фланцевых болта с шестигранной головкой (B) с корпуса.
- Прикрепите диск вращателя (C) и дефлектор желоба (A) к основанию желоба.
- При помощи 4 фланцевых болтов с шестигранной головкой (B) зафиксируйте диск (C).

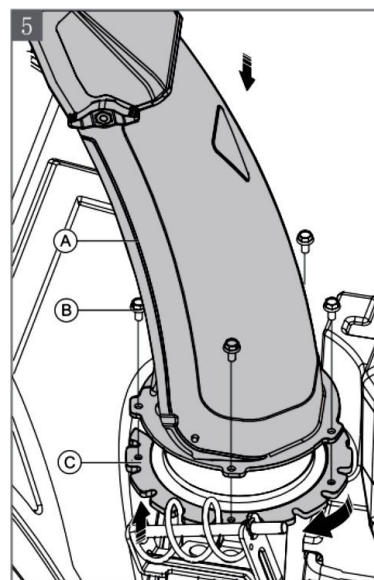

### Установка вращателя желоба (6,7)

1. При помощи 1 гайки М8 (А) закрепите вращатель желоба (В) в отверстиях на рукоятке.
2. Соберите переднюю часть вращателя желоба.
3. Закрепите вращатель желоба 1 шпилькой (С).

### Установка тросиков шнека и привода (8)

1. Установите 2 тросика (В) в зажим (А) на рукоятке.

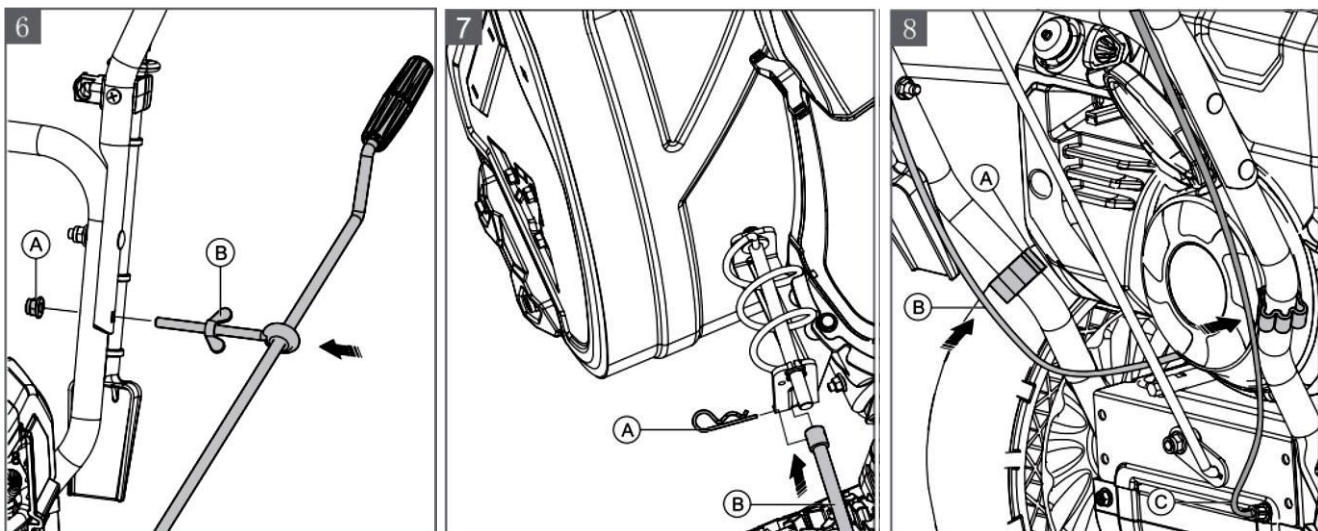

### Установка опорных лыж (9)

1. Установите опорные лыжи (В) в 2 отверстия с каждой стороны кожуха шнека.
2. При помощи 4 болтов М8х20 (С) и 4 гаек М8(А) зафиксируйте опорные лыжи на (В) корпусе.

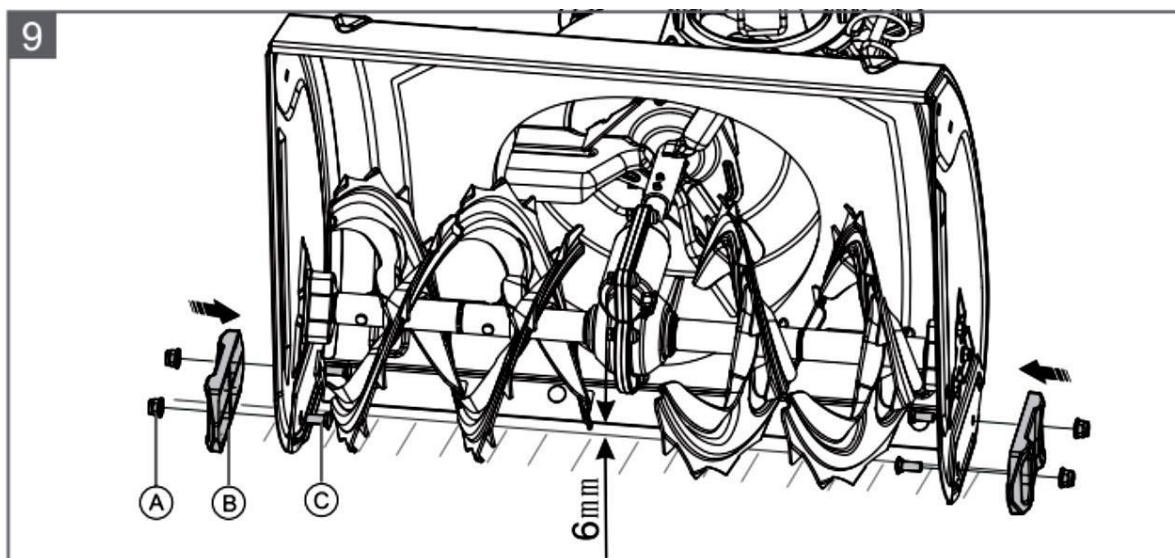

## 6. ПОДГОТОВКА К РАБОТЕ И ЭКСПЛУАТАЦИЯ

### ПОДГОТОВКА К РАБОТЕ

Перед началом работы необходимо сделать следующее:

1. Приготовить моторное масло и заправить двигатель нового устройства или проверить уровень масла и долить его при необходимости. Используйте сертифицированные синтетическое масло 5W-30.
2. Приготовить топливо и заправить топливный бак. *Используйте только НЕЭТИЛИРОВАННЫЙ бензин АИ-92.*
3. Проверить затяжку резьбовых соединений крепежных элементов.
4. Проверить исправность органов управления и предохранительных элементов.
5. Проверить исправность шнеков, срезных штифтов, крыльчатки выброса.

**ПРИМЕЧАНИЕ!** *Перед началом работы имейте запас срезных штифтов и шплинтов.*

6. Подготовить рабочую зону, при необходимости оградить ее предупреждающими табличками.
7. Отрегулировать высоту забора снега.
8. Отрегулировать угол выброса снега.
9. Убедитесь, что провод зажигания надежно прилегает к свече зажигания.

### ЗАЛИВКА МОТОРНОГО МАСЛА

Проверьте уровень масла и добавьте, если необходимо

**ВНИМАНИЕ:** *Двигатель поставляется с завода-изготовителя без залитого в картер масла. Перед запуском двигателя обязательно залейте масло в соответствии с инструкциями в данном руководстве. Если вы запустите двигатель без масла, то он может быть поврежден до состояния, не подлежащего ремонту, и не будет покрываться гарантией.*

Используйте сертифицированные синтетическое масло 5W-30 для наилучшей работы двигателя. Могут использоваться другие высококачественные масла, если они имеют категорию SG, SH, SJ или выше по классификации API и соответствующего вязкости по классификации SAE в зависимости от температуры окружающего воздуха. Не используйте абразивные материалы.

1. Установите устройство на ровную поверхность.
2. Очистите область вокруг маслосливной горловины.
3. Извлеките масляный щуп (A). Используйте чистую ткань, чтобы удалить масло с щупа.
4. Вставьте масляный щуп и проверьте уровень масла. Убедитесь, что уровень масла

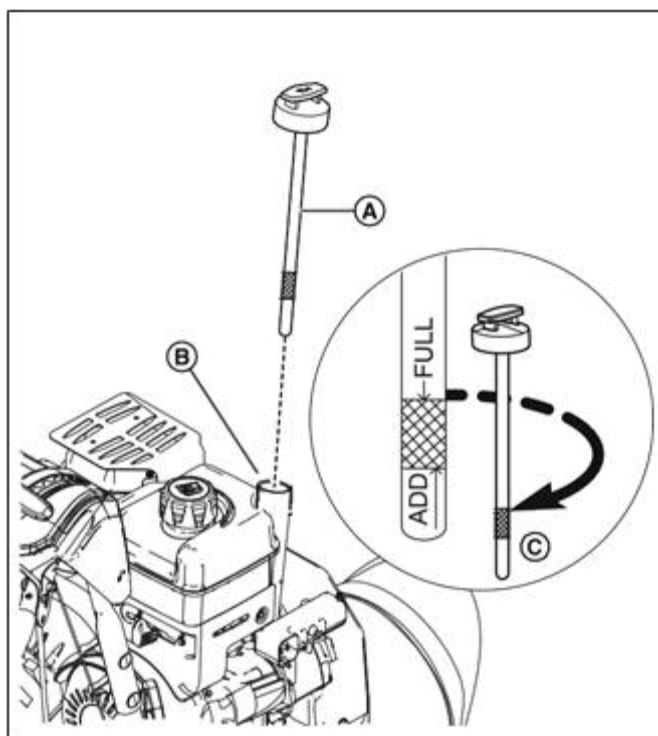

находится на верхней отметке индикатора ЗАПОЛНЕНИЯ (FULL) (С).

5. Если уровень масла находится ниже отметки индикатора ЗАПОЛНЕНИЯ (FULL), то аккуратно влейте масло в маслоналивную горловину двигателя (В). НЕ добавляйте слишком много масла в маслоналивную горловину.

6. Подождите одну минуту. Проверьте уровень масла снова.

7. Когда уровень масла находится на верхней отметке индикатора ЗАПОЛНЕНИЯ (FULL), вставьте и закрутите масляной щуп.

<b>A</b>	<b>SAE 30:</b> использование масла SAE 30 при температуре ниже 40 °F (4 °C) приведет к затрудненному запуску двигателя – не допускается для использования в двигателе снегоуборщика.
<b>B</b>	<b>10W-30:</b> использование масла 10W-30 при температуре выше 80 °F (27 °C) может привести к повышенному расходу масла. Чаще проверяйте уровень масла.
<b>C</b>	<b>5W-30</b>
<b>D</b>	<b>Синтетическое 5W-30 - рекомендуется</b> для использования в двигателе снегоуборщика.
<b>E</b>	<b>Синтетическое масло 15W-50</b>

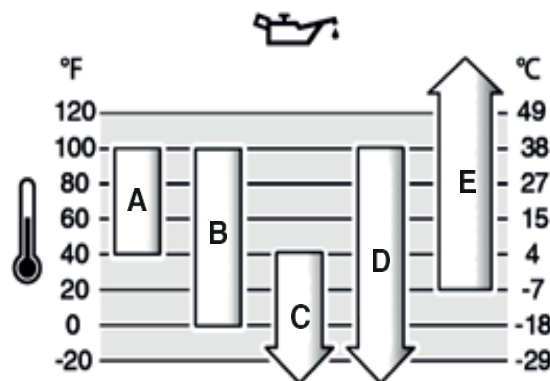

**ВНИМАНИЕ!** Не допускайте длительного контакта кожи рук с маслом. Всегда тщательно мойте руки чистой водой с мылом. Храните отработанное масло в специальной емкости. Запрещается выливать отработанное масло на землю или в канализацию.

**ВНИМАНИЕ!** Несвоевременная замена масла, работа на масле, отработавшем свой ресурс, работа на постоянно пониженном уровне масла, работа на масле не соответствующем температуре окружающей среды приведет к выходу из строя двигателя устройства, и не подлежит ремонту по гарантии.

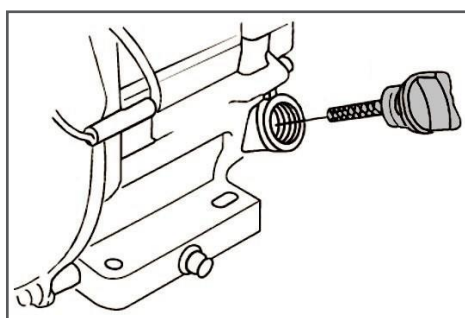

Крышка-щуп маслоналивной горловины

#### ВНИМАНИЕ!

После заправки, замены или проверки уровня масла визуальным осмотром проверяйте отсутствие протечек масла из картера. Проверяйте надежность установки крышки-щупа маслоналивной горловины перед каждым запуском двигателя.

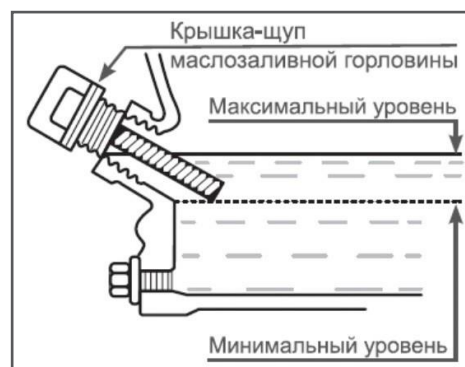

Проверка уровня масла в картере

## ЗАПРАВКА ТОПЛИВОМ

**ВНИМАНИЕ:** Используйте только чистый НЕЭТИЛИРОВАННЫЙ бензин АИ-92. Использование неподходящего топлива может привести к повреждению двигателя.

Топливо и его пары легко воспламеняются и взрывоопасны. Всегда обращайтесь с топливом с особой осторожностью. Несоблюдение этих инструкций по безопасности может привести к возгоранию или взрыву, что может привести к серьезным травмам или к смертельному исходу.

- Заглушите двигатель, дайте ему остыть не менее 3 минут и только после этого снимите крышку топливного бака.

- Заполнение топливного бака следует осуществлять за пределами помещения или в хорошо вентилируемом помещении.

- Не следует переполнять топливный бак. Чтобы учесть тепловое расширение топлива, не заполняйте топливный бак выше нижней части горловины.

- Храните топливо вдали от источников искр, открытого огня, зажженных горелок и других источников возгорания.

- Регулярно проверяйте топливные трубки, бак, крышку и патрубки на наличие трещин и протеканий. При необходимости замените.

- Если топливо пролилось, дождитесь его испарения перед тем, как заводить двигатель. НЕ создавайте другие источники возгорания.

- Используйте только одобренные к применению канистры для топлива.

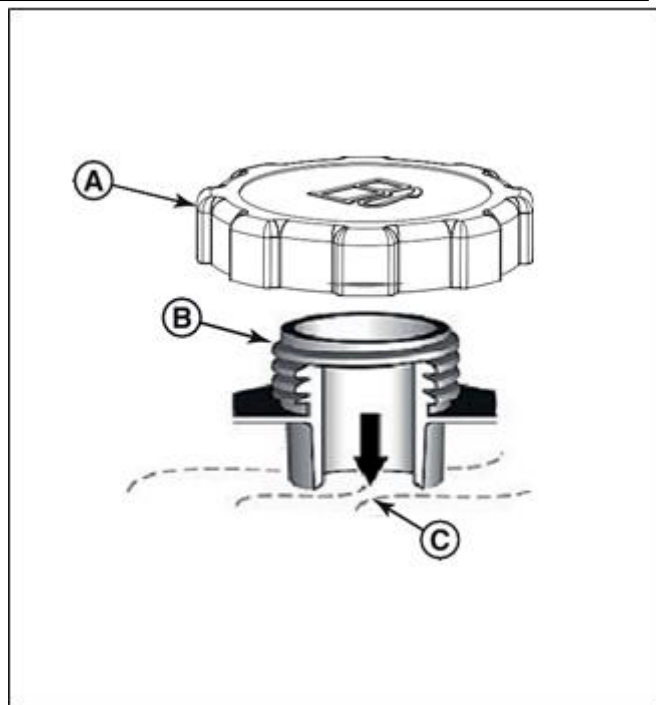

1. Удалите снег, воду, мусор, посторонние предметы из области вокруг крышки топливного бака.

2. Снимите крышку топливозаправочной горловины (топливного бака) (A).

3. Наполните бак (B) топливом. НЕ наливайте выше нижней части горловины топливного бака (C).

4. Установите крышку топливного бака.

## ЗАПУСК ДВИГАТЕЛЯ

**ВНИМАНИЕ:** Двигатель поставляется с завода-изготовителя без залитого в картер масла. Перед запуском двигателя обязательно залейте масло в соответствии с инструкциями в данном руководстве. Если вы запустите двигатель без масла, то он может быть поврежден до состояния, не подлежащего ремонту, и не будет покрываться гарантией.

**ВАЖНО:** Чтобы избежать повреждения двигателя необходимо проверять уровень масла перед каждым использованием.

**ВАЖНО:** Перед запуском всегда проверяйте стартер, шнековый механизм и крыльчатку на отсутствие льда, который может привести к поломке устройства.

1. Выключите передачу. Переведите рычаг управления скоростью в первое положение.

2. Вставьте и нажмите ключ в положение ВКЛ (РАБОТА).

4. Переведите рычаг топливного крана в положение ВКЛ (ОТКРЫТО).

3. Переведите рычаг воздушной заслонки в положение ВЫКЛ (ЗАКРЫТО).

5. При холодном запуске используйте ручной топливный насос (топливный праймер) нажмите на него 3-5 раз.

6. Плавнo потяните рукоятку стартера, пока барабан стартера не войдет в зацепление с храповым механизмом. Только после этого сделайте более резкий, но не длинный рывок. При



этом трос вытягивайте примерно на 2/3 его длины.

Верните ручку стартера медленно в исходное положение.

7. После запуска двигателя, прежде чем начнете убирать снег, дайте двигателю поработать на холостых оборотах пару минут (прогреться).

8. Когда двигатель прогреется (через 1-2 минуты работы на холостых (в зависимости от температуры окружающего воздуха)), плавно переместите воздушную заслонку в положение ВКЛ (ОТКРЫТО).

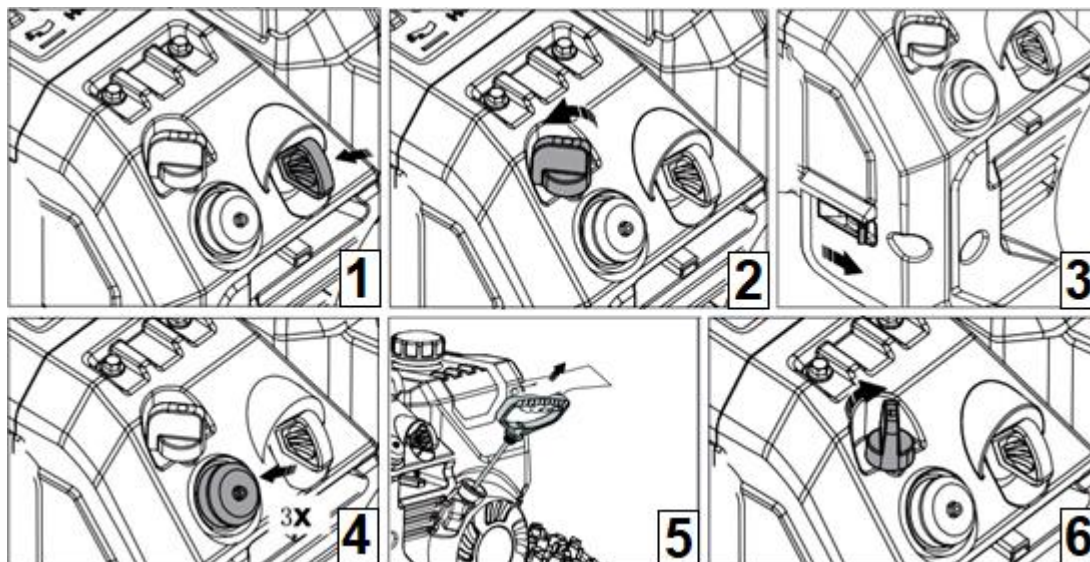

**ВНИМАНИЕ!** Не пытайтесь запустить двигатель более 5 раз подряд. После 5 попыток, проверьте порядок последовательности действий описанный выше, положение ключа и всех рычагов, состояние свечи зажигания, наличие топлива в топливном баке и уровень масла в картере двигателя, прежде чем повторить попытку запуска.

Если рукоятка ручного стартера замерзла, медленно и плавно вытяните ее.

**ОСТОРОЖНО!** Не бросайте рукоятку стартера резко. Медленно верните ее в исходное положение.

## ЗАПУСК ШНЕКА, ДВИЖЕНИЕ

Перед началом работы проверьте работу рычагов включения хода и привода вращения шнека. Включение хода снегоотбрасывателя и вращение шнека должно происходить только при полностью нажатых рычагах.

Если при включении двигателя начинает двигаться снегоуборщик или вращаться шнек, значит троса привода хода и шнека слишком короткие. Если при нажатии на рычаги отсутствует движение устройства или вращение шнека, значит троса слишком длинные. В любом случае необходимо выключить двигатель и отрегулировать длину тросов привода хода и шнека.

**ВНИМАНИЕ!** Рукоятки управления шнеком/импеллером – защитное устройство. Не фиксируйте их. Это делает работу машины небезопасной и может вызвать серьезную травму или повреждение устройства. Рукоятки управления должны легко двигаться в обоих направлениях и автоматически возвращаться в исходное положение при отпускании.

**Запрещается переключать передачи при нажатом рычаге включения хода.**

**ВАЖНО!** Не меняйте положение рычага переключения скоростей (не переключайте

скорость), не отпустив рычаг управления приводом в исходное положение и не дождавшись пока снегоуборочная машина полностью остановится. Это может вызвать преждевременный износ в системе сцепления.

Рычаг переключения передач позволяет задать движение снегоочистителя передним или задним ходом.

Рычаг работает в диапазонах малой, средней и высокой скорости.

Скорость движения снегоочистителя можно увеличивать и уменьшать в пределах этих диапазонов.

**ВАЖНО!** При движении вперед или назад не пытайтесь удерживать/тянуть устройство в сторону, противоположную движению. Существует опасность повреждения сцепления.

#### Для движения вперед:

Передвиньте рычаг переключения передач вперед в положение F1 или F2, F3, F4, F5, F6.

#### Для движения назад:

Передвиньте рычаг переключения передач в положение назад R1 или R2

Если снегоочиститель должен оставаться неподвижным, не выжимайте рычаг сцепления ходового механизма на правой рукоятке.

- Задайте скорость движения, установив рычаг переключения передач в желаемое положение в пределах нижнего диапазона скоростей в соответствии с характером снега, и приступайте к очистке территории от снега.
- До начала движения снегоочистителя задайте скорость движения в соответствии с состоянием поверхности грунта и прочими внешними условиями.

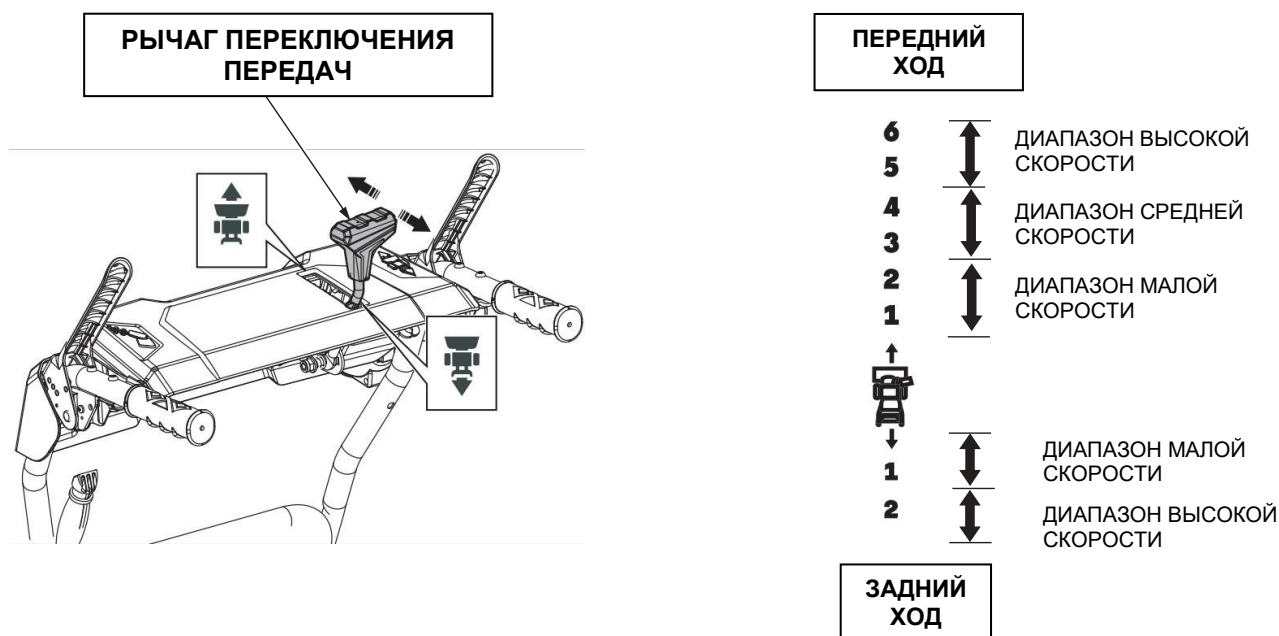

#### Рычаг сцепления ходового механизма

При сжатии рычага сцепления начинается движение снегоочистителя вперед или назад в соответствии с позицией рычага переключения передач.

Если вы транспортируете снегоочиститель с одного места на другое, выжмите только рычаг сцепления.

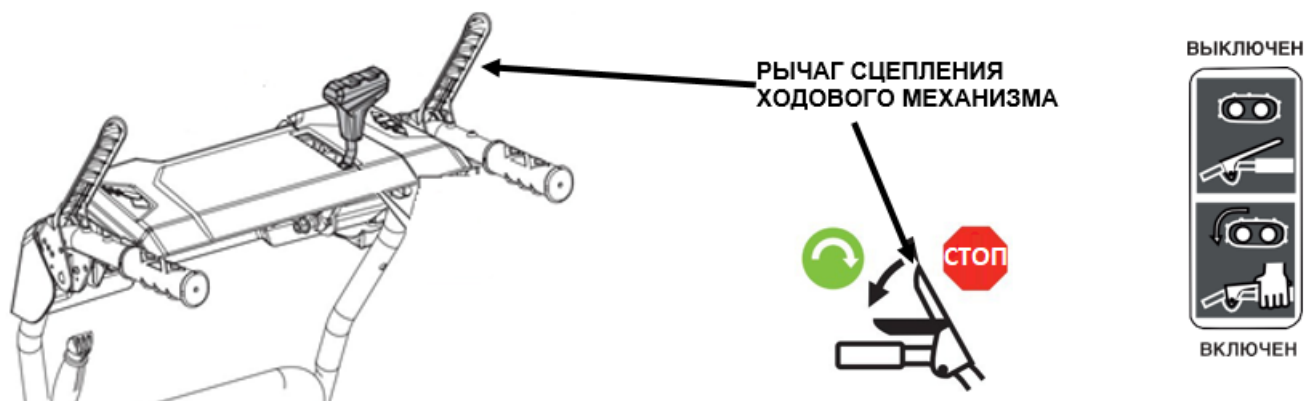

### Рычаг управления шнеком

Если вы нажали на рычаг управления шнеком и не отпускаете его, то шнек и ротор снегоочистителя начинают вращаться. При отпускании рычага вращение рабочих механизмов прекращается.



Отключайте вращение шнека при транспортировке или когда машина не используется.

### ОСТАНОВКА СНЕГОУБОРОЧНОЙ МАШИНЫ

1. Чтобы остановить вращение колес, отпустите ручку сцепления привода вращения колес.
2. Чтобы остановить вращение шнеков, отпустите ручку сцепления привода вращения шнеков.
3. Дайте поработать двигателю 3-5 минут без нагрузки
4. Потяните вверх ключ вкл./выкл. двигателя.
5. Переведите переключатель подачи топлива в положение ВЫКЛЮЧЕНО.

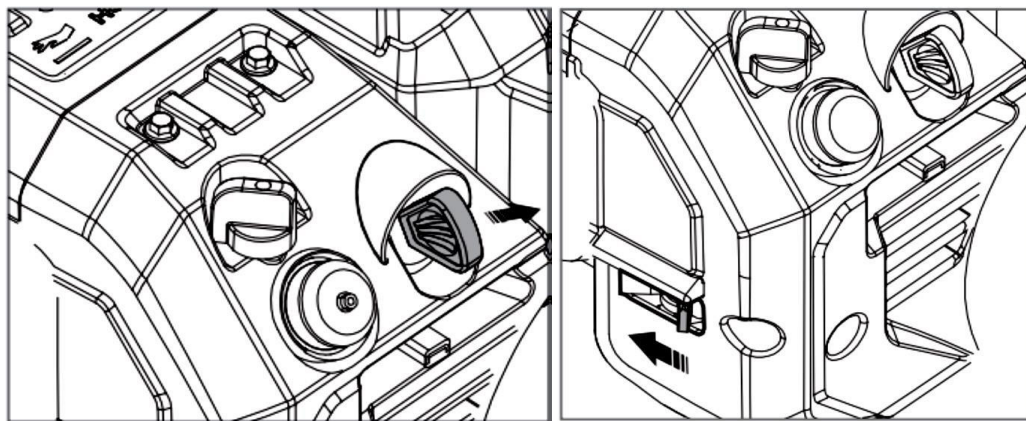

## РЕГУЛИРОВКА ОПОРНЫХ ЛЫЖ

Опорные лыжи предотвращают повреждение ковша снегоборочной машины.

**ВНИМАНИЕ!** Регулировку положения лыж необходимо проводить на остановленном снегоочистителе с выключенным двигателем.

- Установите выключатель двигателя в положение ВЫКЛ. (OFF).
- Установите корпус шнека в горизонтальное положение. Если рычаг управления корпусом шнекового питателя в конструкции снегоочистителя не предусмотрен, подложите под корпус шнека деревянные бруски, соответствующие желаемому зазору между скребком и очищаемой поверхностью.
- Ослабьте болты и отрегулируйте лыжи по высоте в соответствии с состоянием поверхности, которая подлежит очистке.
- Затяните болты.

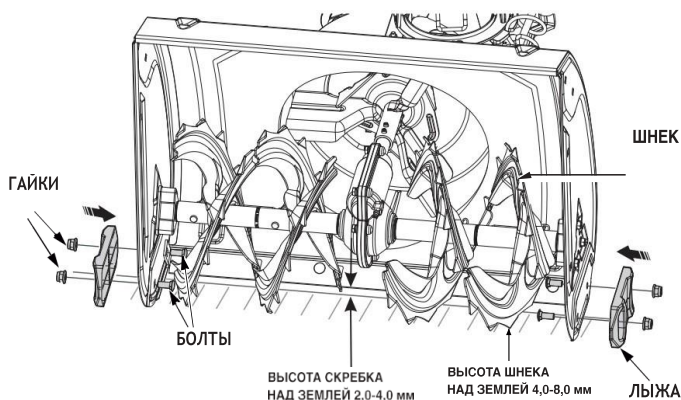

### ПРИМЕЧАНИЕ:

- Регулировка должна быть одинаковой с обеих сторон. Убедитесь, что ковш снегоборщика поднят на одинаковую высоту с обеих сторон.
- Убедитесь, что после регулировки болты крепления лыж затянуты надежно.

**ВНИМАНИЕ!** Не допускается работа снегоочистителя на неровных участках при зазоре от корпуса шнека до обрабатываемой поверхности, рассчитанном на уборку твердого снега или зачистку ровной площадки. Это может привести к повреждению рабочих механизмов снегоочистителя.

Для наиболее аккуратной очистки территории от снега:

Приведите лыжи в контакт с поверхностью грунта так, чтобы шнек был поднят примерно на 10 мм от поверхности. Закрепите лыжи в этом положении. Закрепите скребок, находящийся в контакте с грунтом.

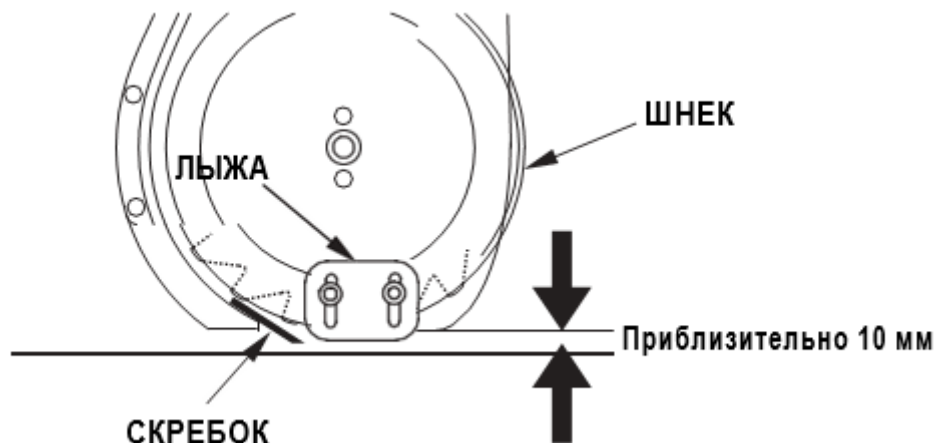

## РЕГУЛИРОВКА ДЕФЛЕКТОРА ЖЕЛОБА

Направление выброса снега можно регулировать поворотным механизмом желоба, установленным на левой рукоятке.

Спланируйте направление выброса снега так, чтобы избежать попадания в окна, стены, машины и т.д. Таким образом, чтобы избежать порчи имущества и возможные травмы, вызванные рикошетом.

**ВНИМАНИЕ!** *Никогда где направляйте выброс снега в сторону людей или в те места, где может быть причинён вред имуществу.*

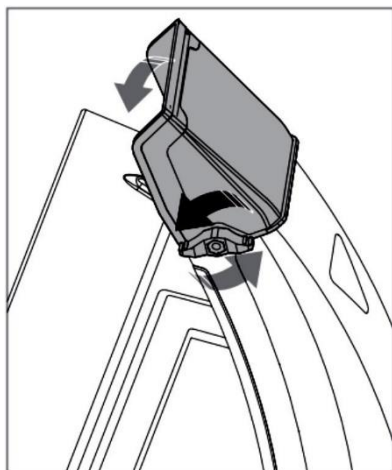

1. Чтобы установить направление выброса снега поверните ручку привода поворота желоба.

2. Чтобы снег выбрасывался вправо, поверните ручку вращателя желоба по часовой стрелке.

3. Чтобы снег выбрасывался влево, поверните ручку вращателя желоба против часовой стрелки.

4. Чтобы отрегулировать

дальность выброса снега, переместите угловой дефлектор вверх-вниз.

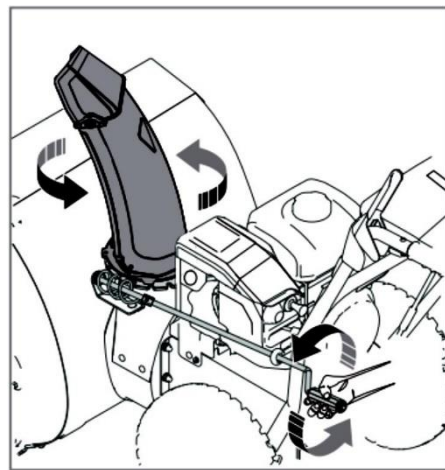

## ОБКАТКА

Первые 5 часов работы снегоотбрасывателя являются временем, в течение которого происходит приработка деталей друг к другу. Поэтому на этот период соблюдайте следующие требования.

**ВНИМАНИЕ!** При эксплуатации нового двигателя первая замена масла производится через 5 часов работы двигателя.

1. Не перегружайте снегоотбрасыватель длительной непрерывной работой с высокой нагрузкой, особенно при уборке большого объема снега.

2. Не обкатывайте двигатель на средних оборотах, оборотах холостого хода и без нагрузки.

3. После обкатки обязательно замените масло в двигателе. Масло лучше всего сливать пока двигатель еще не остыл после работы, в этом случае масло сольется более полно и быстро. Проверяйте уровень масла и, при необходимости, доливайте масло в соответствии с предписаниями в разделах ПОДГОТОВКА К РАБОТЕ И ЭКСПЛУАТАЦИЯ, ЗАМЕНА МОТОРНОГО МАСЛА.

4. После обкатки обязательно проверьте состояние приводных ремней и ведомого фрикционного колеса. Проверьте и, при необходимости, произведите регулировку тросов включения шнека и хода.

## ДЛЯ ЛУЧШЕЙ ПРОИЗВОДИТЕЛЬНОСТИ

При очистке от мокрого, тяжелого или плотного снега рекомендуется снизить скорость движения устройства, не двигаться на полном газу и не пытаться очистить участок во всю ширину шнека (ковша).

Для эффективной уборки снега и обеспечения требуемой дальности его отбрасывания необходимо правильно выбрать частоту вращения вала двигателя. Если после перевода рычага переключения передач в диапазон низких скоростей обороты двигателя продолжают

падать, примените следующие приемы уборки снега.

• **Очистка от снега узкими захватками.**

Очищая территорию от глубокого или слежавшегося снега, установите рычаг переключения передач в диапазон малой скорости и захватывайте снег только частью ширины рабочего механизма.

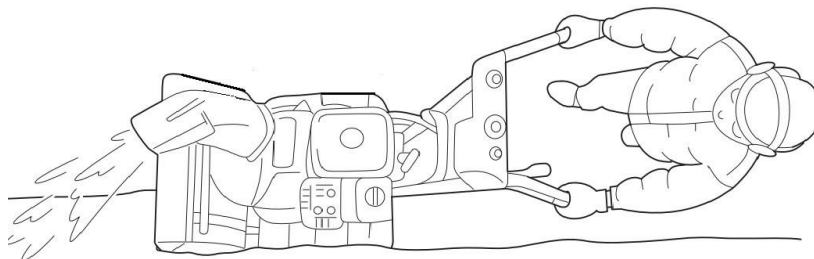

• **Очистка от снега с переменным возвратно-поступательным движением**

Если снег слишком твердый, и машина стремится переехать через него, отодвиньте ее назад и снова продвиньте вперед для постепенной уборки снега.

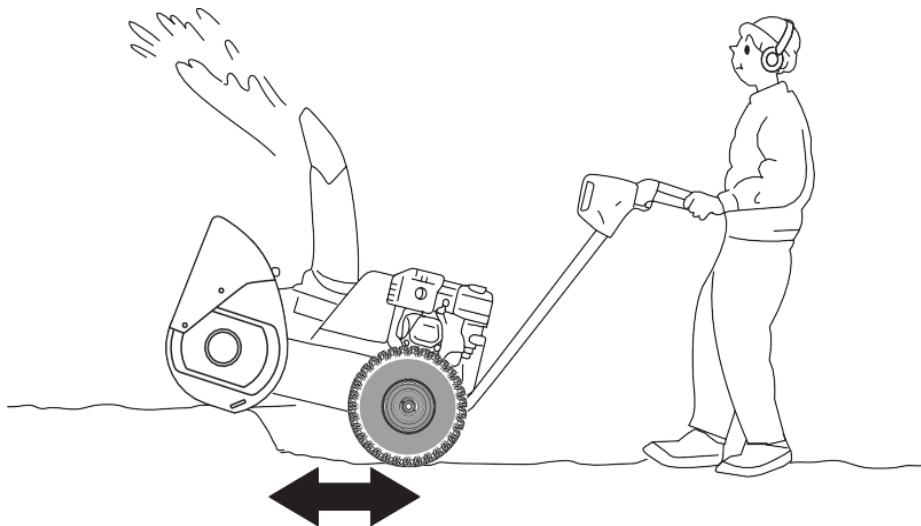

• **Послойная уборка снега**

Если высота снежного покрова превышает высоту рабочего механизма, то уборку снега следует производить в несколько заходов.

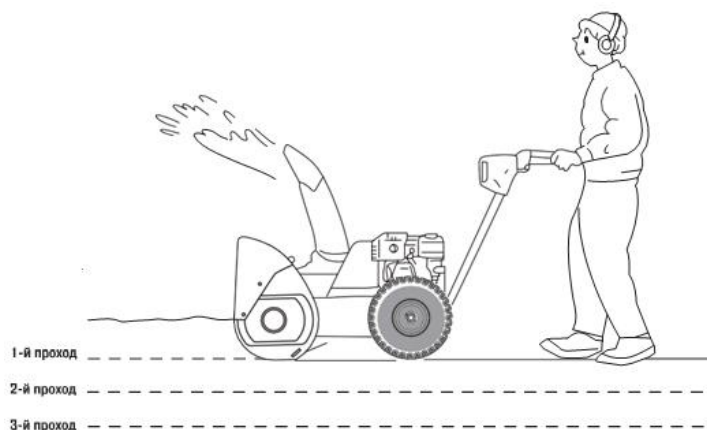

Двигатель должен по возможности работать на полном или почти полном газу.

Всегда корректируйте скорость движения машины в зависимости от ситуации со снегом, регулируйте ее с помощью рычага управления скоростью движения. Следите за тем, чтобы изделие отбрасывало снег равномерно.

Снег легче и эффективнее убирать сразу после его выпадения. Всегда старайтесь отбрасывать снег по ветру.

На ровных поверхностях, таких как асфальтированные дороги, поднимайте шнек с помощью регулировки опорных лыж на 5...6 мм от поверхности.

Не выбрасывайте дефлектор желоба, если он забит. Не работайте на уклонах более, чем 15 градусов.

Если машина не движется вперед из-за непредвиденных обстоятельств, отпустите сцепление привода колес или переведите ключ двигателя в положение ВЫКЛЮЧЕНО.

**ВНИМАНИЕ!** Убедитесь, что во время работы в машину не попадают гравий и камни. Предметы, выбрасываемые с большой скоростью, могут нанести серьезные травмы или дорогостоящие повреждения имуществу.

## ЗАМЕНА СРЕЗНОГО ШТИФТА ШНЕКА

Для предотвращения выхода из строя редуктора шнеков в случае попадания твердых предметов, каждый шнек прикреплен к валу с помощью специального срезного штифта, рассчитанного на срезание в случае, если посторонний предмет приведет к заклиниванию шнека.

Если во время работы производительность уборки снега снизилась, проверьте шнеки и наличие срезных штифтов.

**ВНИМАНИЕ!** Срезной штифт является расходным материалом и не подлежит замене по гарантии. Для обеспечения безопасной и надлежащей работы используйте для замены только оригинальные срезные штифты.

1. Остановите снегоотбрасыватель, заглушите двигатель и убедитесь, что все вращающиеся части остановились.

2. Совместите отверстие в шнеке с отверстием на валу шнека и, при необходимости, удалите обломок старого срезного штифта. Нанесите на новый срезной штифт и в отверстие вала шнека многоцелевую смазку ECO OG-101 и вставьте новый срезной штифт (А) в отверстие. Зафиксируйте срезной штифт пружинным фиксатором (В).

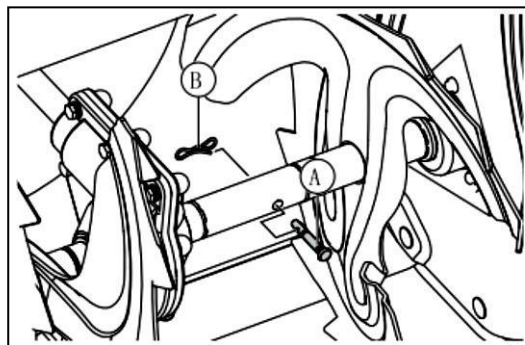

**ВНИМАНИЕ!** Не используйте вместо оригинальных срезных штифтов обычные болты и другие крепежные элементы. Выход редуктора из строя в результате использования неоригинального крепежа шнеков не будет являться гарантийным случаем.

**ПРИМЕЧАНИЕ!** Для бесперебойной работы снегоотбрасывателя всегда имейте в запасе оригинальные срезные штифты. Приобрести оригинальные срезные штифты Вы можете в авторизованном сервисном центре ASILAK.

## 7. ТРАНСПОРТИРОВКА

**ВНИМАНИЕ!** Пролитое топливо может воспламениться. Чтобы избежать вытекания топлива, при транспортировке снегоочистителя сохраняйте его горизонтальное положение.

Погрузка снегоочистителя в грузовик или на трейлер должна выполняться на прочной горизонтальной площадке.

**ВНИМАНИЕ!** Не подвешивайте снегоочиститель на стропках. Подъем снегоочистителя

на стропях приведет к его повреждению.

1. Рампа для заезда на трейлер должна выдерживать суммарную массу снегоочистителя, устройств для его крепления и оператора. Длина ramпы должна обеспечивать уклон не более  $15^\circ$  (26 %).
2. Полностью опустите козырек направляющего желоба.
3. Установите рычаг переключения передач в диапазон МАЛОЙ СКОРОСТИ и, перемещая снегоочиститель задним ходом с малой скоростью, поднимите его на погрузочную рампу.

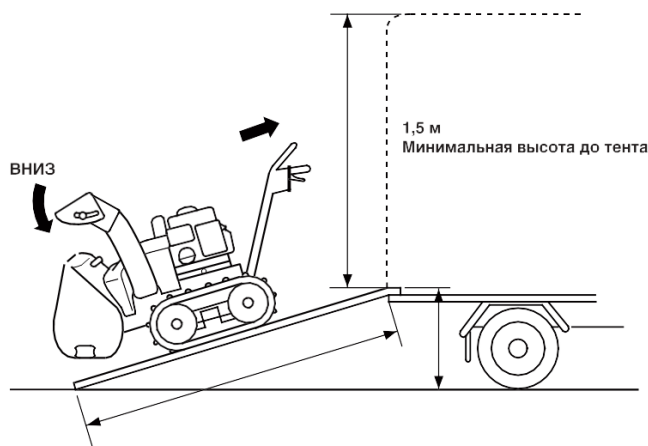

4. После заезда снегоочистителя на платформу транспортирующей машины остановите двигатель и перекройте топливный кран. Этим вы предотвратите переполнение карбюратора и снизите риск утечек топлива.
5. Закрепите снегоочиститель с помощью ремней или веревок и подложите под колеса противооткатные бруски. Стропы и веревки не должны прокладываться вблизи органов управления и проводов.

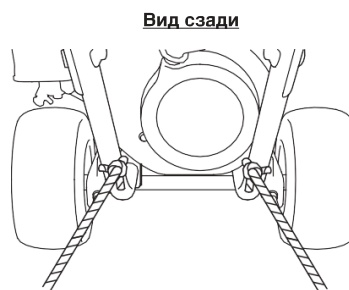

7. Производите выгрузку снегоочистителя в последовательности, обратной погрузке.

## 8. ТЕХНИЧЕСКОЕ ОБСЛУЖИВАНИЕ

**ВНИМАНИЕ!** Перед выполнением любых операций по техобслуживанию дайте оборудованию остыть, закройте топливный кран и снимите колпачок со свечи зажигания во избежание несанкционированного запуска. Все операции выполняйте только на ровной поверхности, генератор должен стоять устойчиво.



## Виды работ и сроки технического обслуживания

Виды работ		Сроки работ						
Работа	Операции	Перед работой	Каждые 25 часов	Каждые 50 часов	Каждые 6 месяцев или 100 часов	Каждый год или 300 часов	При повреждении	При необходимости
Контрольный осмотр		x					x	x
Техническое обслуживание двигателя								
Проверка крепежных деталей*	Проверить	x					x	x
	Затянуть	x					x	x
Замена моторного масла*	Проверить уровень	x						
	Заменить	Первые 5 часов	Первые 25 часов	x				
Обслуживание воздушного фильтра*	Проверить	x						
	Очистить			X(1)				
	Заменить				X(1)			
Обслуживание фильтра топливного бака*	Проверить	x				x		
	Очистить					x		
	Заменить					x		
Обслуживание топливного бака*	Очистить					x		
Обслуживание фильтра-отстойника карбюратора*	Промыть				x			x
Регулировка зазоров клапанов	Проверить					x(2)		
	Отрегулировать							x(2)
Регулировка оборотов двигателя	Проверить					x(2)		
	Отрегулировать							x(2)
Обслуживание топливпровода	Проверить	x						
	Заменить						x(2)	
Обслуживание свечи зажигания*	Проверить			x				
	Заменить				x			x
Контрольный осмотр		x					x	x
Техническое обслуживание снегоотбрасывателя								
Проверка крепежных деталей*	Проверить	x						
	Затянуть				x			x
Обслуживание приводных ремней*	Проверить			x(2)				
	Заменить						x(2)	x(2)
Обслуживание фрикционного ведомого колеса*	Проверить					x(2)	x(2)	
	Заменить						x(2)	x(2)
Обслуживание трансмиссии	Проверить					x		
	Смазать					x		
Регулировка тросов управления	Проверить	x						
	Отрегулировать							x

(\*) Данные запчасти и расходные материалы не подлежат замене по гарантии.

(1) Сервисное обслуживание должно осуществляться более часто, при работе в пыльных условиях.

(2) Данные работы должны осуществляться в авторизованном сервисном центре.

## ЗАМЕНА МОТОРНОГО МАСЛА

1. Запустите двигатель и дайте ему поработать несколько минут, чтобы масло прогрелось. Теплое масло обладает лучшей текучестью и содержит больше загрязняющих веществ.
2. Установите изделие на ровную поверхность.
3. Запустите двигатель и дайте ему выработать все топливо.
4. Выньте ключ зажигания.
5. Поместите емкость под пробку слива масла.
6. Извлеките пробку сливного отверстия, наклоните изделие и слейте старое масло.
7. Верните изделие в рабочее положение.
8. Установите пробку слива масла.
9. Залейте масло в двигатель по инструкции.

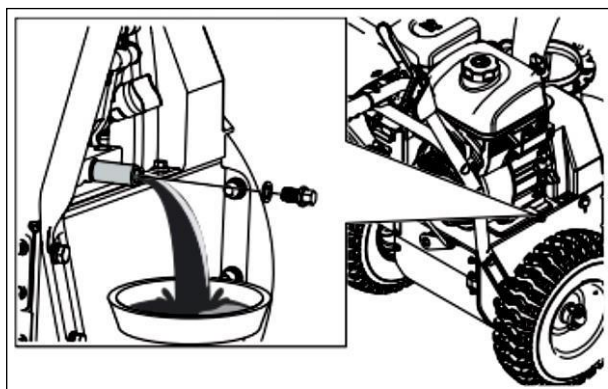
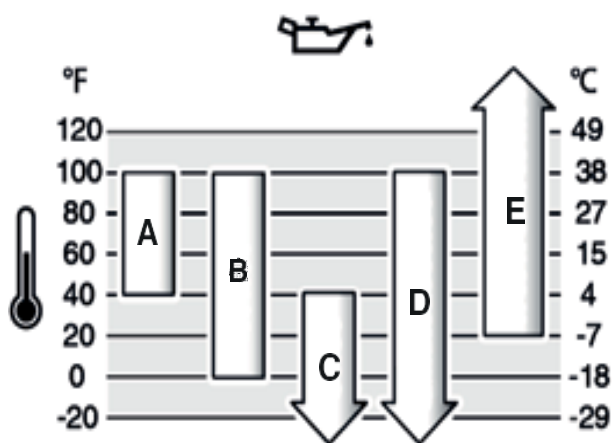

**ВНИМАНИЕ!** Моторное масло горячее. Избегайте попадания отработанного моторного масла на кожу.

## ОБСЛУЖИВАНИЕ ВОЗДУШНОГО ФИЛЬТРА

Загрязнение воздушного фильтра может препятствовать проходу воздуха для образования воздушно-топливной смеси. Для предотвращения неисправностей двигателя надо осуществлять регулярное обслуживание воздушного фильтра. При работе в условиях повышенной запыленности необходимо чаще обслуживать воздушный фильтр.

**ВНИМАНИЕ!** Запрещается работа двигателя с грязными или поврежденными фильтрующими элементами. Запрещается работа двигателя без фильтрующих элементов. В противном случае, попадание грязи и пыли приведет к быстрому износу и выходу двигателя из строя, что не будет являться гарантийным случаем.

**ПРЕДУПРЕЖДЕНИЕ!** Поролоновый фильтрующий элемент можно промывать теплым мыльным раствором. Запрещается использовать бензин или горючие растворители.

1. Открутите барашковую гайку 1А и снимите крышку 2 воздушного фильтра
2. Открутите барашковую гайку 1В и снимите воздушный фильтр 3 в сборе

3. Проверьте целостность и чистоту фильтрующих элементов. Поролоновый (предварительный) фильтрующий элемент 5 установлен на корпусе бумажного фильтрующего элемента 4

4. При незначительном загрязнении промойте поролоновый фильтрующий элемент теплым мыльным раствором и просушите. Поврежденный или сильно загрязненный поролоновый фильтрующий элемент замените.

5. Смочите поролоновый фильтрующий элемент специальным или чистым моторным маслом, после чего излишки масла отожмите.

6. Установите воздушный фильтр на место в обратной последовательности.

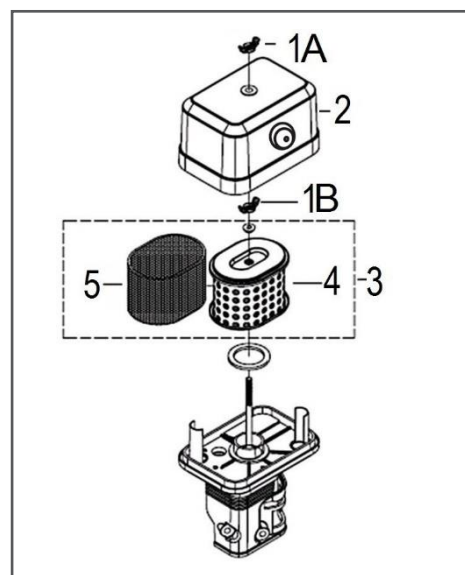

1. Гайка барашковая
2. Крышка воздушного фильтра
3. Фильтр в сборе
4. Основной (бумажный) фильтрующий элемент
5. Предварительный (поролоновый) фильтрующий элемент

**ВНИМАНИЕ!** Эксплуатация двигателя с грязными или поврежденными фильтрующими элементами, или без фильтрующих элементов приведет к попаданию грязи и пыли в карбюратор и двигатель, что в свою очередь, станет причиной его быстрого износа и выхода из строя. Двигатель в этом случае не подлежит ремонту по гарантии.

**ВНИМАНИЕ!** Бумажный фильтрующий элемент 4 не подлежит очистке, необходима его замена. Не продувайте бумажный фильтрующий элемент сжатым воздухом, не промывайте его в бензине и других растворителях.

## ОБСЛУЖИВАНИЕ ФИЛЬТРА ТОПЛИВНОГО БАКА

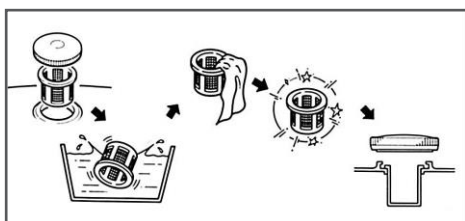

Обслуживание фильтра топливного бака

В топливном баке установлены два сетчатых топливных фильтра. Один фильтр устанавливается в заливной горловине топливного бака. Второй фильтр конструктивно объединен со штуцером топливного бака и установлен внутри бака.

Топливный фильтр 2, установленный в горловине бака, проверяйте при каждой заправке бака топливом. При необходимости вынимайте сетчатый фильтр из бака и производите его очистку. Регулярно проверяйте целостность сетчатого фильтра, при обнаружении механических повреждений замените сетчатый фильтр.

Через каждые 300 часов работы необходимо производить очистку топливного бака от грязи и конденсата. Одновременно с очисткой топливного бака необходимо проверять и очищать фильтр 4, установленный внутри бака. Поврежденный или сильно загрязненный фильтр необходимо заменить.

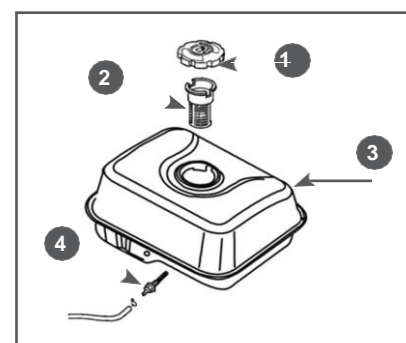

Топливные фильтры

1. Крышка топливного бака
2. Сетчатый фильтр в горловине топливного бака
3. Топливный бак
4. Штуцер топливного бака с фильтром

## ПОРЯДОК ОЧИСТКИ ТОПЛИВНОГО БАКА

Перед очисткой топливного бака рекомендуется полностью выработать топливо.

1. Открутите гайки и болты крепления топливного бака.
2. Извлеките топливный бак из посадочного места и снимите топливный шланг с выходного штуцера топливного бака.
3. Выкрутите из топливного бака выходной штуцер 4 и произведите его очистку. Внимательно осмотрите сетчатый фильтр. При обнаружении механических повреждений замените штуцер топливного бака.
4. Промойте топливный бак чистым бензином.
5. Установку топливного бака и фильтров произведите в обратной последовательности.

## ОБСЛУЖИВАНИЕ ФИЛЬТРА-ОТСТОЙНИКА КАРБЮРАТОРА

1. Установите рычаг топливного крана 3 в положение «ЗАКРЫТО».
2. Установите под карбюратор подходящую емкость.
3. Открутите болт 1 сливного отверстия и слейте топливо из поплавковой камеры карбюратора.
4. Открутите стакан отстойника 5, вылейте из него топливо в заранее подготовленную емкость.
5. Промойте стакан отстойника.
6. Закрутите стакан отстойника и болт сливного отверстия.

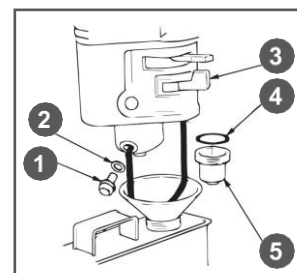

Обслуживание фильтра-отстойника

1. Болт
2. Шайба
3. Рычаг топливного крана
4. Кольцо уплотнительное
5. Стакан отстойника

## ОБСЛУЖИВАНИЕ СВЕЧИ ЗАЖИГАНИЯ

Рекомендованная свеча зажигания ECO GTP-X040 или её аналоги (IGP-F7RTC, CHAMPION-RN7YC, NGK-BPR7ES, BOSCH-WR6DC+, DENSO-W22EPR-U).

1. Снимите со свечи зажигания колпачок высоковольтного провода и удалите грязь вокруг свечи зажигания.
2. Открутите свечу зажигания свечным ключом.

**ВНИМАНИЕ!** *Никогда не откручивайте свечу, пока двигатель полностью не остыл – существует опасность повреждения резьбовой части головки цилиндра.*

3. Проверьте свечу зажигания, если электроды изношены или повреждена изоляция, замените свечу.
4. Измерьте зазор между электродами свечи зажигания специальным щупом. Зазор должен быть 0,7-0,8. При увеличении, или уменьшении требуемого зазора, рекомендуется заменить свечу, так как регулировка зазора может привести к изменению качества искрообразования.

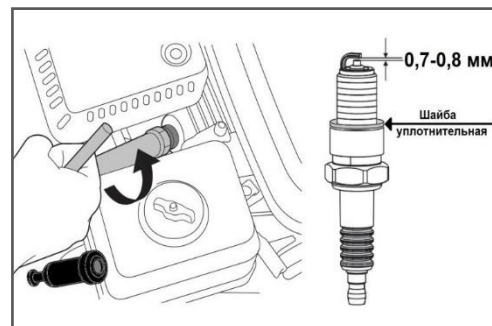

5. Аккуратно закрутите свечу зажигания руками.
6. После того, как свеча зажигания установлена на место, затяните её свечным ключом.
7. Установите на свечу колпачок высоковольтного провода.

**ВНИМАНИЕ!** *При установке новой свечи зажигания для обеспечения требуемой затяжки, закрутите свечу ключом еще на 1/2 оборота после посадки буртика свечи на уплотнительную шайбу. При установке бывшей в эксплуатации свечи зажигания, для*

обеспечения требуемой затяжки закрутите свечу ключом еще на 1/4-1/8 оборота после посадки буртика свечи на уплотнительную шайбу.

**ВНИМАНИЕ!** Свеча зажигания должна быть надежно затянута. Не затянутая должным образом или чрезмерно затянутая свеча зажигания может привести к повреждению двигателя.

## **ОБСЛУЖИВАНИЕ ШИН СНЕГООТБРАСЫВАТЕЛЯ**

Эксплуатация и обслуживание шин снегоотбрасывателя производится с соблюдением обычных правил эксплуатации пневматических шин. Необходимо поддерживать давление в пределах нормы (в диапазоне 0,12-0,18 МПа или 1,2-1,8 кгс/см<sup>2</sup>) в зависимости от характеристик используемых шин и производить ежедневный осмотр колес на наличие повреждений и дефектов. При установке колеса нужно ориентироваться на изображение стрелки на боковине шины, которое показывает направление вращения шины, при котором протектор обеспечивает наибольшее тяговое усилие колеса. Эксплуатация снегоотбрасывателя с пониженным/повышенным давлением в шинах приводит к их преждевременному выходу из строя.

По крайней мере, один раз в сезон снимайте оба колеса. Перед установкой колес очистите валы колес и нанесите на них тонким слоем многоцелевую смазку ECO OG-101.

## **ОБСЛУЖИВАНИЕ МЕХАНИЗМА ПОВОРОТА ЖЕЛОБА**

Перед началом сезона оси рычагов управления, наконечники тросов и тросы управления должны быть смазаны многоцелевой смазкой ECO OG-101

**Дополнительно:** Перед началом сезона снимите желоб выброса снега и нанесите тонким слоем на пружину и посадочное место желоба многоцелевую смазку ECO OG-101. Смажьте ось дефлектора, резьбу шпилек и гаек фиксации дефлектора желоба многоцелевой смазкой ECO OG-101.

## **ОБСЛУЖИВАНИЕ ВАЛА ШНЕКОВ**

По крайней мере, один раз в сезон извлекайте срезные штифты из вала шнеков. Нанесите смазку в отверстия для срезных штифтов.

## **ОБСЛУЖИВАНИЕ РЕДУКТОРА**

Редуктор снегоотбрасывателя заправлен консистентной смазкой на заводе. Смазка в редукторе рассчитана на весь срок службы снегоотбрасывателя и замены не требует.

Если редуктор был разобран по какой-либо причине, после сборки заполните корпус редуктора многоцелевой смазкой ECO OG-101. Объем смазки в редукторе (45 – 50 г).

## **ОБСЛУЖИВАНИЕ РЕМНЕЙ ПРИВОДА**

**ПРЕДУПРЕЖДЕНИЕ!** Никогда не пытайтесь проверить ремень при работающем двигателе. В случае попадания рук между ремнем и шкивом возможны серьезные травмы. Всегда используйте защитные перчатки.

**ПРИМЕЧАНИЕ!** Ремни привода необходимо проверять через каждые 50 часов работы.

Проверка ремней:

1. Открутите болты крепления и снимите кожух защитный ремней.
2. Проверьте состояние ремней. Если ремень протерт, надорван или заметны иные повреждения, он должен быть незамедлительно заменен.
3. Проверьте состояние натяжных роликов. Если на поверхности пластикового ролика есть трещины и продольные канавки – ролик необходимо заменить. Отожмите ремни от роликов и проверьте, как вращаются ролики без нагрузки. Если при вращении ролика ощущаются

затруднение, подклинивание и большой люфт подшипника, ролик необходимо заменить.

**ВНИМАНИЕ!** Работа по замене ремней привода является очень трудоемкой. Для замены ремней обратитесь в авторизованный сервисный центр ASILAK.

## ЗАМЕНА ШНЕКА ИЛИ ПРИВОДНОГО ВАЛА

Шнек изнашивается из-за контакта с грунтом и камнями. Снегоочиститель с сильно изношенным шнеком работает плохо. Замените изношенный шнек новым шнеком.

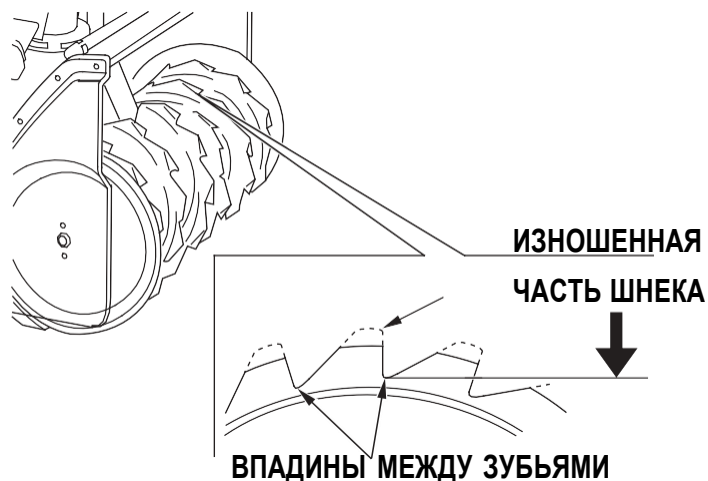

## ПРЕДЕЛЬНЫЙ ИЗНОС

Способность снегоочистителя к уборке снега снижается по мере износа шнека.

Замените изношенный шнек новым шнеком, если заметите, что его способность к перемещению снега снизилась.

Для предотвращения преждевременного износа шнека не допускайте его контакта с поверхностью дороги.

**ВНИМАНИЕ!** Если обнаружите деформацию шнека или вала, не пытайтесь выправить их, прилагая внешнюю силу. Это приведет к появлению трещин на шнеке, что увеличивает риск получения травм.

Замените изношенный шнек и ротор, если заметите, что эти узлы при вращении задевают за корпус, а также при ухудшении очистки от снега или уменьшении дальности его отбрасывания.

## ОБСЛУЖИВАНИЕ ФРИКЦИОННОГО КОЛЕСА

Если при нажатом рычаге включения хода снегоотбрасыватель не движется или при нажатии на рычаг включения хода слышны посторонние звуки, а регулировка длины троса включения хода не позволяет устранить проблему, возможно, фрикционное колесо полностью износилось и его необходимо заменить.

**ВНИМАНИЕ!** Работа по замене фрикционного колеса является очень трудоемкой. Для его замены обратитесь в авторизованный сервисный центр ASILAK.

## ОБСЛУЖИВАНИЕ ТРАНСМИССИИ

Не реже одного раза в год необходимо смазывать шестигранный вал фрикционного колеса и шестерни трансмиссии.

1. Слейте масло из двигателя и топливо из топливного бака и карбюратора.
2. Наклоните снегоотбрасыватель вперед и установите его вертикально на кожух шнеков.
3. Открутите болты крепления и снимите нижнюю крышку рамы.
4. Нанесите многоцелевую смазку ECO OG-101 тонким слоем на шестигранный вал фрикционного колеса и зубья шестерен.

**ВНИМАНИЕ!** Не допускайте попадания смазки на резиновое фрикционное колесо и ведущий диск.

5. Проверьте состояние фрикционного колеса. Если резиновое кольцо колеса выступает за буртики половинок диска на 2 мм и менее, если на резиновом кольце имеются

повреждения и разрывы, фрикционное колесо необходимо заменить.

6. Проверьте состояние ведущего диска. Если на его поверхности имеются задиры, борозды или другие повреждения, диск необходимо заменить.

**ВНИМАНИЕ!** Работа по замене фрикционного колеса и ведущего диска является очень трудоемкой. Для их замены обратитесь в авторизованный сервисный центр ASILAK.

### ОБСЛУЖИВАНИЕ КОЖУХА ШНЕКОВ

Нижняя накладка кожуха шнеков и опорные лыжи на кожухе шнеков снегоотбрасывателя подвергаются износу. Они должны периодически проверяться и заменяться, когда это необходимо.

Для снятия опорных лыж:

1. Открутите гайки крепления полозков 1 и снимите полозки с кожуха шнеков.
2. Установите новые опорные лыжи и закрепите их двумя болтами и гайками. Перед окончательной затяжкой гаек отрегулируйте высоту забора снега.

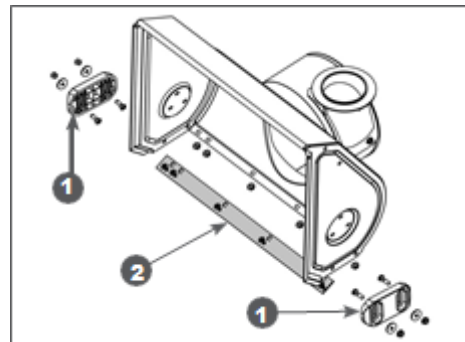

Для наглядности на рисунке кожух шнеков показан без шнеков, редуктора и валов.

Для снятия нижней накладки кожуха:

1. Открутите гайки крепления и снимите нижнюю накладку 2 с кожуха шнеков.
2. Установите новую нижнюю накладку и закрепите ее болтами и гайками.

### ОСВОБОЖДЕНИЕ КОЛЕСА - СТОПОРНЫЕ ШТИФТЫ

Для удобства транспортировки машины вы можете временно отсоединить одно или оба колеса от приводных осей.

1. Откройте защелкивающееся кольцо А над ступицей колеса.
2. Вставьте стопорный штифт через внешнее отверстие в оси и закройте натяжное кольцо над осью.
3. Чтобы включить колесо и ось, совместите ступицу колеса и внутреннее отверстие в оси, затем полностью установите стопорный штифт и закройте натяжное кольцо над ступицей колеса.

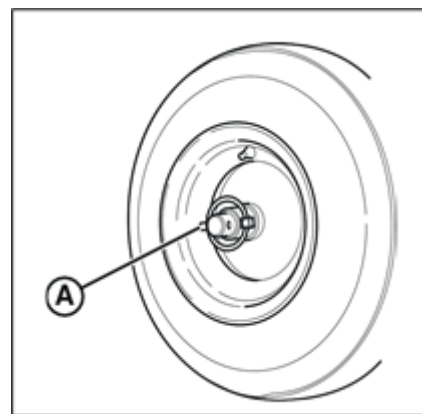

### ЧИСТКА ОБОРУДОВАНИЯ

Очищайте пластиковые детали чистой и сухой тканью.

Для удаления листьев, травы и грязи используйте щетку.

Не используйте мойку высокого давления для очистки изделия, не смывайте воду непосредственно на двигатель.

## ЧИСТКА ЗАСОРЕННОГО ДЕФЛЕКТОРА ЖЕЛОБА

Запрещается прочищать дефлектор выпускного желоба, пока не будут выполнены следующие действия:

1. Отпустите и сцепление шнека, и сцепление привода колес.
2. Подождите 10 секунд и убедитесь, что шнеки остановились.
3. Остановите снегоуборочную машину.
4. При помощи прочищающего инструмента (D) удалите засор.

**ВНИМАНИЕ!** Не засовывайте руки в дефлектор разгрузочного желоба, внутрь ковша шнека, не допускайте животных, посторонних и детей.

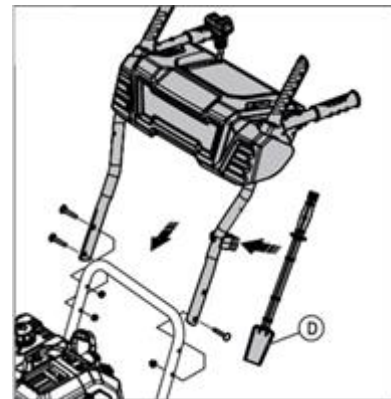

## 9. ХРАНЕНИЕ

Проверьте, чтобы выключатель зажигания был в положении OFF (ВЫКЛ.), после чего установите снегоочиститель на хранение в сухом, чистом месте, не подверженном прямому контакту солнечных лучей.

### ВНИМАНИЕ!

- Бензин чрезвычайно легко воспламеняем и взрывоопасен при определенных условиях.
- Будьте осторожны, чтобы не пролить топливо. Подтеки топлива или его пары могут воспламениться. При пролитии топлива протрите досуха соответствующую зону.
- Избегайте частых или продолжительных контактов кожи с бензином, не вдыхайте пары бензина. НЕ ДОПУСКАЙТЕ ПРЕБЫВАНИЯ ДЕТЕЙ В ОПАСНОЙ ЗОНЕ.
- Не производите слив топлива при горячей выпускной системе.

Перед установкой машины на длительное хранение:

1. Слейте топливо из топливного бака и карбюратора.

- Слейте топливо из карбюратора и топливного бака в предназначенную для этого емкость. Для слива топлива рекомендуется использовать имеющийся в свободной продаже ручной насос. Не используйте электрические насосы.
- Поверните топливный кран в положение «Открыто».
- Ослабьте сливную пробку карбюратора и слейте бензин в подходящую емкость.
- Тщательно затяните сливную пробку.
- Переведите рычаг топливного крана в положение «Закрыто».

2. Очистите топливный фильтр-отстойник.

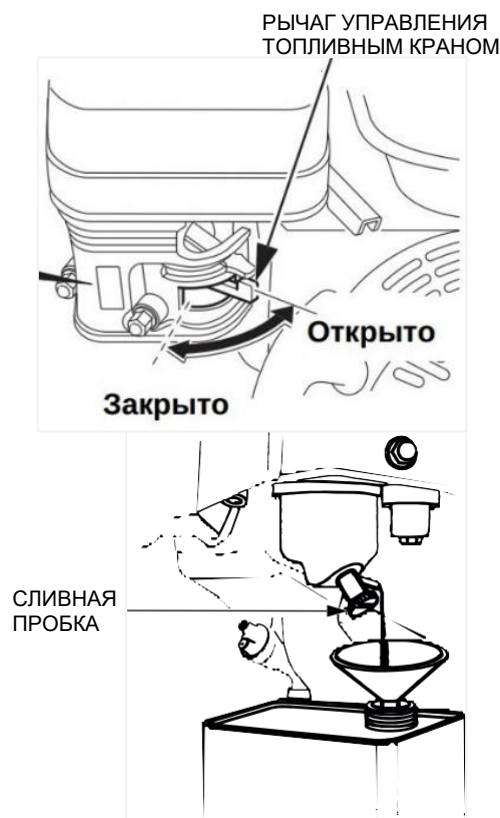



- Закройте топливный кран, снимите чашку фильтра-отстойника с уплотнительным кольцом и фильтр, а затем промойте всё в очищающем растворе. Не снимайте уплотнительное кольцо с отстойника. Убедитесь, что кольцо установлено правильно и не повреждено.
- Установите на место фильтр и чашку отстойника. Если необходима замена уплотнительного кольца, обратитесь к официальному дилеру для заказа.

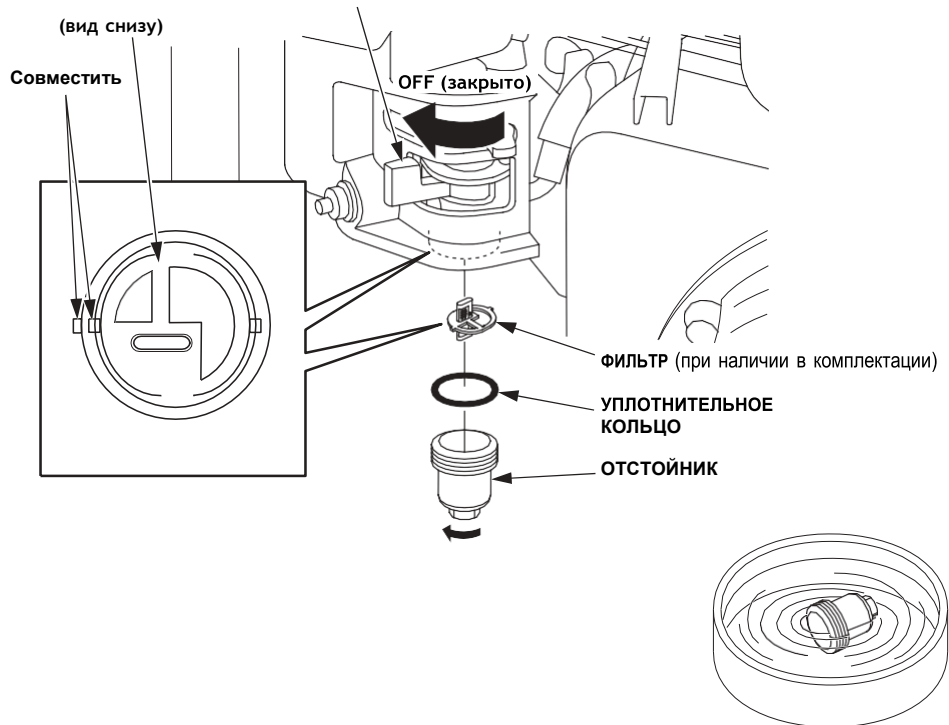

3. Нанесите масло или смазку на указанные ниже элементы для их защиты от коррозии.

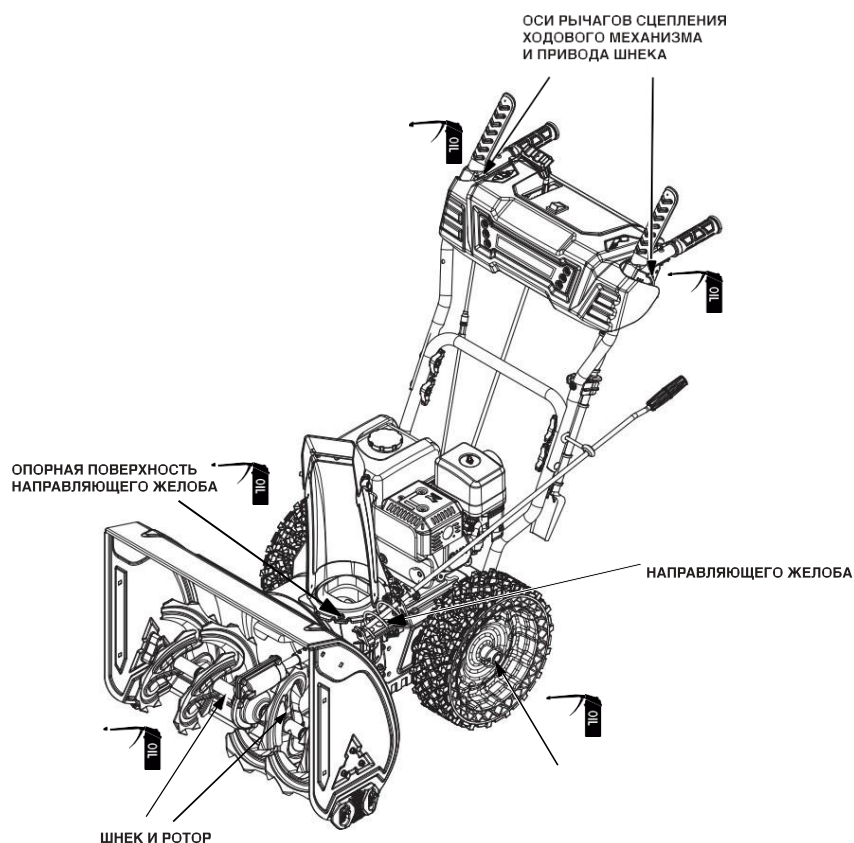

## 10. ПОИСК И УСТРАНЕНИЕ НЕИСПРАВНОСТЕЙ

### НЕИСПРАВНОСТИ ДВИГАТЕЛЯ

<i>Возможная причина</i>	<i>Способ устранения</i>
<b>Двигатель не запускается</b>	
Пустой топливный бак	Залейте топливо в топливный бак
Не поступает топливо в карбюратор	Откройте топливный кран
Некачественное или старое топливо	Замените топливо
Выключатель зажигания находится в положении OFF (ВЫКЛ.)	Установите выключатель зажигания в положение ON (ВКЛ.)
Воздушная заслонка карбюратора открыта	Закройте воздушную заслонку карбюратора
Неисправна свеча зажигания	Замените свечу зажигания
<b>Двигатель останавливается</b>	
Закончилось топливо	Залейте топливо в топливный бак
Засорен воздушный фильтр	Проведите техническое обслуживание фильтра
Неправильная работа карбюратора	Отрегулируйте или замените карбюратор
Неисправна свеча зажигания	Замените свечу зажигания
<b>Двигатель не развивает мощности</b>	
Проверьте положение рычагов управления	Установите рычаг управления воздушной заслонкой карбюратора в положение ОТКРЫТО
Засорен воздушный фильтр	Проведите техническое обслуживание фильтра
Износ поршневых колец	Замените поршневые кольца*
Неправильная работа карбюратора	Отрегулируйте или замените карбюратор*
<b>Двигатель дымит, выхлопные газы голубого цвета</b>	
Повышенный зазор между стержнем клапана и направляющей втулкой	Замените изношенные детали*
Повышенный износ поршня, цилиндра	Замените изношенные детали*
Повышенный износ поршневых колец	Замените кольца*
Повышенный уровень масла в картере	Слейте излишки масла из картера
<b>Двигатель дымит, выхлопные газы черного цвета</b>	
Перегрузка двигателя	Уменьшите нагрузку на двигатель
Засорен воздушный фильтр	Проведите техническое обслуживание фильтра
<b>В картере увеличивается уровень масла, бензин в масле</b>	
Топливный кран постоянно открыт	После остановки двигателя всегда закрывайте топливный кран. Замените масло в двигателе
<b>Повышенный расход масла</b>	
Повышенный зазор между стержнем клапана и направляющей втулкой	Замените изношенные детали*
Износ цилиндропоршневой группы	Замените*
Засорен воздушный фильтр	Проведите техническое обслуживание фильтра
Износ маслосъемного колпачка	Замените маслосъемный колпачок*
<b>Посторонний шум</b>	
Внутренние повреждения двигателя	Обратитесь в авторизованный сервисный центр
<b>Неустойчивая работа двигателя</b>	
Неправильные зазоры клапанов	Проверьте и отрегулируйте зазоры клапанов*

Неисправность регулятора оборотов	Найдите и устраните причину*
Неправильная работа карбюратора, либо его засорение	Отрегулируйте, прочистите карбюратор*
Стук в головке цилиндра	
Повышенный зазор в клапанном механизме	Отрегулируйте зазор, при большом износе замените изношенные детали*
Повышенный зазор между шатуном и поршневым пальцем	Замените изношенные детали *
<b>НЕИСПРАВНОСТИ СНЕГООТБРАСЫВАТЕЛЯ</b>	
Снегоотбрасыватель не движется	
Трос включения хода не отрегулирован	Отрегулируйте длину троса включения хода
Порван ремень привода	Замените ремень привода*
Слишком сильный износ ремня	Произведите замену ремня*
Масло на ремне и шкивах ременной передачи	Удалите грязь и масло. Замените ремень*
Растянулась пружина кронштейна натяжного ролика ремня	Замените пружину*
Изношено фрикционное колесо	Замените фрикционное колесо*
Сильная вибрация	
Ослаблено крепление деталей, либо поврежден шнек или крыльчатка выброса снега	Проверить крепление, заменить неисправные детали*
Передачи переключаются с трудом	
Грязь или коррозия на шестигранном валу трансмиссии	Очистите и смажьте вал многоцелевой смазкой ECO OG-101
Переключение передачи происходит при нажатом рычаге включения хода	Перед переключением передачи отпустите рычаг включения хода
Неправильно отрегулирован трос включения хода (трос слишком натянут)	Отрегулируйте длину троса в соответствии с разделом СБОРКА
Шнеки не вращаются	
Трос включения шнеков не отрегулирован	Отрегулируйте длину троса включения шнеков
Порван ремень привода	Замените ремень привода*
Слишком сильный износ ремня	Произведите замену ремня*
Масло на ремне и шкивах ременной передачи	Удалите грязь и масло. Замените ремень*
Срезаны штифты шнеков	Установите новые штифты
Неисправен редуктор	Замените или отремонтируйте редуктор*

(\*) Данные запчасти и расходные материалы не подлежат замене по гарантии.

(\*\*) Данные работы по ремонту и обслуживанию должны осуществляться в авторизованном сервисном центре.

Если неисправность своими силами устранить не удалось, обратитесь в авторизованный сервисный центр.

Если возникли другие неисправности, не указанные в таблице, обратитесь в авторизованный сервисный центр.

## **11. КРИТЕРИИ ПРЕДЕЛЬНЫХ СОСТОЯНИЙ, КРИТИЧЕСКИЕ ОТКАЗЫ И ДЕЙСТВИЯ ПЕРСОНАЛА**

### **Критерии предельных состояний**

Критериями предельного состояния являются: необратимая деформация деталей (узлов) исключающая эксплуатацию техники в нормальном режиме;

необратимая деформация рамы агрегата, исключающая эксплуатации агрегата в нормальном режиме;

достижение назначенных показателей;

нарушение геометрической формы и размеров деталей, препятствующее нормальному функционированию;

необратимое разрушение деталей, вызванное коррозией, эрозией и старением материалов.

### **Перечень критических отказов**

- Выход из строя элементов управления двигателем внутреннего сгорания.
- Выход из строя элементов управления трансмиссии.
- Критический износ рабочих органов.

### **Действие персонала в случае инцидента, критического отказа или аварии**

В случае инцидента, критического отказа и (или) аварии следует прекратить дальнейшие работы и оценить причину инцидента.

При отказе оборудования, и отсутствии информации в инструкции по эксплуатации по устранению неполадки необходимо обратиться в сервисную службу торговой марки ASILAK.

Замена изношенных частей должна производиться квалифицированными специалистами сервисной службы торговой марки ASILAK.

### **Ошибочные действия персонала, которое приводят к инциденту или аварии**

Для предотвращения ошибочных действий, персоналу перед началом использования снегоуборщика необходимо внимательно изучить руководство по эксплуатации. Выполнение требований и рекомендаций руководства по эксплуатации предотвратит возможные ошибочные действия при работе с инструментом, и обеспечит оптимальное функционирование снегоуборщика и продление срока его службы.

Основные ошибочные действия:

начало эксплуатации устройства без прочтения руководства по эксплуатации и ознакомления с устройством снегоуборщика;

оставление работающего устройства без присмотра;

допуск к эксплуатации устройства лиц с пониженными физическими, чувственными или умственными способностями, или при отсутствии у них жизненного опыта или знаний, или детей;

эксплуатация устройства без средств индивидуальной защиты (наушников, очков или защитной маски).

## **12. УТИЛИЗАЦИЯ**

Изделие не относится к обычным бытовым отходам. В случае утилизации необходимо руководствоваться правилами по утилизации отходов в Вашем регионе. Устройство

необходимо доставить к месту приема соответствующих отходов.

Утилизация использованных отработанных масел, отработанных фильтров и конденсата должна осуществляться с соблюдением норм и правил по охране окружающей среды.

Упаковку следует утилизировать без нанесения экологического ущерба окружающей среде в соответствии с действующими нормами и правилами на территории страны использования данного оборудования.

### **13. ГАРАНТИЙНЫЕ ОБЯЗАТЕЛЬСТВА**

Гарантийный срок эксплуатации изделия составляет 12 месяца со дня продажи конечному покупателю.

Производитель ECO GROUP HONG KONG LIMITED, UNIT 617, 6/F, 131-132 CONNAUGHT ROAD WEST, SOLO WORKSHOPS, HONG KONG, Китай, на заводе-производителе в Китае для компании ASILAK™.

Завод-изготовитель: Схонгкинг Шайнери Агрикултурал Машинери Со, Лтд. 8 Шайнрэй Роад, Хангу Таун, Гаоксин Дистрикт, Схонгкинг, Китай.

Импортеры в Республике Беларусь: ООО «ТД Комплект», 220103, г. Минск, ул. Кнорина, 50-302А. Тел.: +375 (17) 511-33-33.

ООО «Инструменткомплект Борисов», 222518, г. Борисов, ул. Демина, д.16. Тел.: +375 (177) 72-00-00.

Импортер в Российской Федерации: ООО «Садовая техника и инструменты», 105082, г. Москва, ул. Большая Почтовая, дом 40, строение 1, этаж 3, комната 7А. Тел.: +7 (495) 748-50-80.

Импортер в Республике Казахстан: ТОО «ECO Group Kazakhstan (ЭКО Групп Казахстан)», г. Алматы, Турксибский р-н, ул. Бекмаханова, 92А. Тел.: +7 (771) 760-02-76.

Срок службы изделия - 5 лет при его правильной эксплуатации.

По истечении срока службы необходимо произвести техническое обслуживание квалифицированными специалистами в сервисной службе за счет владельца, с удалением продуктов износа и пыли.

Использование изделия по истечении срока службы допускается только в случае его соответствия требованиям безопасности, данного руководства

В случае если изделие не соответствует требованиям безопасности, его необходимо утилизировать.

Дефекты сборки изделия, допущенные по вине изготовителя, устраняются бесплатно после проведения сервисным центром диагностики изделия.

### **ГАРАНТИЙНЫЙ РЕМОНТ ОСУЩЕСТВЛЯЕТСЯ ПРИ СОБЛЮДЕНИИ СЛЕДУЮЩИХ УСЛОВИЙ:**

1. Имеется в наличии товарный или кассовый чек и гарантийный талон с указанием в нем заводского (серийного) номера инструмента, даты продажи, подписи покупателя, штампа торгового предприятия.
2. Предоставление неисправной продукции в комплекте с рабочим органом, в чистом виде.
3. Гарантийный ремонт производится только в течение срока, указанного в данном гарантийном талоне.

**ГАРАНТИЙНОЕ ОБСЛУЖИВАНИЕ НЕ ПРЕДОСТАВЛЯЕТСЯ:**

1. При неправильном и нечетком заполнении гарантийного талона;
2. На инструмент, у которого не разборчив или изменен серийный номер;
3. На последствия самостоятельного ремонта, разборки, чистки и смазки инструмента в гарантийный период (не требуемых по инструкции эксплуатации), о чем свидетельствует, например: заломы на шлицевых частях крепежа корпусных деталей;
4. На инструмент, который эксплуатировался с нарушениями инструкции по эксплуатации или не по назначению;
5. На повреждения, дефекты, вызванные внешними механическими воздействиями, воздействием агрессивных средств и высоких температур или иных внешних факторов, таких как повышенная влажность и др.;
6. На неисправности, вызванные попаданием в инструмент инородных тел, небрежным или плохим уходом, повлекшим за собой выход из строя инструмента;
7. На неисправности, возникшие вследствие перегрузки снегоуборщика, которые повлекли за собой выход из строя двигатель или другие узлы и детали;
8. На неисправности, вызванные использованием некачественного бензина и топливной смеси, которые повлекли за собой выход из строя детали цилиндра-поршневой группы;
9. На неисправности, вызванные использованием неоригинальных запасных частей, принадлежностей и моторного масла не соответствующей классификации, что вызвало повреждение двигателя, уплотнительных колец, топливопроводов или топливного бака;
10. На естественный износ изделия и комплектующих в результате интенсивного использования;
11. На такие виды работ, как регулировка, чистка, смазка и прочий уход, относящиеся к техническому обслуживанию оборудования;
12. Предметом гарантии не является неполная комплектация изделия, которая могла быть обнаружена при продаже изделия;
13. Выход из строя деталей в результате кратковременного блокирования при работе.



**Полный актуальный список сервисных центров смотрите на сайте**

**Республика Беларусь**



remont.tools.by/address

**Российская Федерация**



remont.tools.by/services/ru

**другие страны**



remont.tools.by/services/other

**Сервисные центры в Республике Беларусь. Горячая телефонная линия импортера: +375 (44) 554-05-12, +375 (29) 532-26-62.**

**Минск**, ул. Машиностроителей, 29А, +375 (17) 33-66-556, +375 (29) 325-85-38 (+Viber). Режим работы для физических лиц: пн-пт 9:00-19:00. ООО "Ремонт инструмента" **Брест**, ул. Краснознаменная, 8, +375 (29) 168-20-72, +375 (29) 820-07-06. ООО "Ремонт инструмента" **Витебск**, ул. Двинская, 31, +375(212)65-73-24, +375 (29) 168-40-14. **Гомель**, ул. Карбышева, 9, +375 (44) 492-51-63, +375(25)743-35-19. ООО "Ремонт инструмента" **Гродно**, ул. Гаспадарчая, 23а, +375 (152) 43-63-68, +375 (29) 169-94-02. ООО "Ремонт инструмента" **Могилев**, ул. Вишневецкого, 8А, к. 1-3, +375 (222) 709-877, +375 (29) 170-33-94. ООО "Ремонт инструмента"

**Адреса сервисных центров в Российской Федерации. Горячая телефонная линия импортера: +7 (495) 748-50-80. WhatsApp, Telegram, Viber: +375 (44) 554-05-12.**

**Астрахань**, ул. 5-я Литейная, д.30, 8 (989) 791-00-11. ИП Киревнина Е.В. **Барнаул**, ул. 1-я Западная, 50, +7 (962) 814-60-44. ООО ЮМА. **Белгород**, ул. Есенина, 8, 8 (980) 384-53-23, ООО «Техно». **Белгород**, ул. Студенческая, 28, офис 29, 8 (4722) 41-73-75. ООО «Спектр-сервис». **Бор**, пер. Полевой, 2, оф.13, +7 (908) 161-99-51, ИП Заболотный С.В. **Боровичи**, ул. Ленинградская, 27, +7 (921) 020-17-17, ИП Чернышенко Р.А. **Боровичи**, ул. Ленинградская, 40, 8 (81664) 4-48-27. ИП Кульчев В.Б. **Брянск**, ул. Флотская, 99А, 8 (919) 190-94-67, ИП Тимошкин С.Н. **Великий Новгород**, ул. Большая Санкт-Петербургская, 39, стр.11. 8 (8162) 332-043. ООО «РемСервис». **Великий Новгород**, ул. Большая Санкт-Петербургская, 9, стр.11, +7 (8162) 50-00-38, +7 (8162) 60-10-61, ООО «Аква драйв». **Владимир**, ул. Куйбышева, 26, 8 (930) 745-54-65. ИП Позволев И.К. **Волгоград**, ул. Борьбы, 5, +7 (906) 169-80-36. ИП Синицкий В. В. **Волгоград**, ул. Электрослесовская, 55, +7 (8442) 46-10-07, ООО «Торгово-сервисный центр "Нижняя Волга-ППК"» **Вологда**, ул. Ярославская, 30, 8 (8172) 71-64-53. СЦ «Бываловский». **Воронеж**, ул. Беговая, 205, оф. 209, 8 (473) 333-0-331. ИП Русин А.А. **Грозный**, ул. Старосунженская, 20, +7 (928) 478-88-40, ИП Садулаев М.С. **Димитровград**, ул. Гоголя, д. 28, 8-84235-72698. ИП Шубин В.Н. **Елец**, Московское шоссе 18к, +7 (906) 594-81-45. Сервисный центр "Партнер". **Ессентуки**, ул. Боргустанское шоссе, 19, 8 (909) 750-32-48, 8 (938) 300-98-97, ИП Астахов А.Е. **Иваново**, ул. Станко, 1, 8 (4932) 45-21-08, 45-21-09. Сервисный центр «ЗУБИЛО Центр». **Иваново**, ул. Станкостроителей, 1Г, 8 (4932) 59-22-44 ИП Стецкий Д.Л. **Казань**, ул. Техническая, 27, 8 (960) 04-888-35; 8 (843) 25-888-35; 8-9-656-097-097, Р-Сервис. **Казань**, ул. Яремашева, 51, 8 (987) 296-84-84. ООО «Стэки». **Калуга**, ул. Дзержинского, 58, 2, 8 (4842) 57-58-46; 8 (4842) 79-50-60. ООО «ЗВОХ». **Кириши**, пр. Победы, 20, стр. 1., +7-911-127-16-31, ООО «Техно-Сервис». **Киров**, д. Шубино, ул. Тихая, 6, +7 (912) 369-83-54, ИП Мошонкин А.С. **Кострома**, ул. Магистральная, 37, 8 (4942) 53-12-03. ИП Проворов О.В. **Кострома**, ул. Смирнова Юрия, 28 А, корпус 3, +7 (903) 895-03-73, +7 (4942) 30-21-09, ИП Ржаницын И.А. **Краснодар**, ул. Российская, 388 офис 5, 8 (918) 188-52-68. ИП Челиков А.И. **Краснодар**, ул. Уральская, 134Б, 8 (918) 368-11-90, ИП Зайцев А.С. **Красноярск**, ул. Академика Вавилова, д.1, стр. 50, склад 10, +7 (391) 2-728-768, +7 (923) 294-95-87. ИП Артюшенко Е.И. **Кузнецк**, ул. Калинина, 214 маг. «Спецтехника», +7 (937) 424-04-17, ИП Кисурин А.Д. **Курган**, ул. Коли Мяготина, 155-13, +7 (3522) 46-55-33, ИП Кокорин И.С. **Курск**, ул. Александра Невского, 13-В, корп. 2, 8 (4712) 44-60-44. ООО «Дядько». **Липецк**, ул. Мичурина, 46, 8(474) 40-10-72; 8 (952) 598-08-24. ИП Соболев Г.Ю. **Липецк**, ул. Студенческая, 126, +7 (4742) 56-92-00. Сервисный центр «Арсенал». **Лиски**, ул. Коммунистическая, 5, +7 (952) 753-27-35, ИП Мсхаки Махмоуд. **Лиски**, ул. Коммунистическая, 54, +7 (47391) 4-29-79, ИП Ирхина Л.В. **Москва**, ул. Касимовская вл26, эт. 7 пом. 411, 8 (495) 150-57-49 (доб. 666), 8 (926) 769-30-11, ООО «Олпливер». Московская обл., Можайский г.о, д. Язеве, 64, 8 (916) 345-46-34. ИП Беркут С.В. **Нижевартовск**, ул. Северная, 39, стр. 8, +7 (3466) 56-57-56, ООО «СВ-АС». **Новосибирск**, ул. Электрозаводская, 2/2, оф. 20, 8 (913) 928-78-86. ИП Картышев А.А. **Новосибирск**, ул. Волочаевская, 64 к1, (383) 325-11-49. ИП Ванеева Г.М. **Окуловка**, ул. М. Маклая, 41, +7 (81657) 2-13-61. ИП Карышев А.Е. **Омск**, ул. Заводская, д. 1, 8 (983) 563-33-23, 8 (983) 563-33-83. ООО «СЕРВИС-ПРЕМИУМ». **Оренбург**, ул. 16 линия, 2а, +7 (3532) 45-80-55, ИП Гамов Д.А. **Оренбург**, пр-т. Дзержинского, 2а, 8 (3532) 56-11-44. ООО «Технодром». **Орехово-Зуево**, ул. Ленина, 111, +7 (926) 828-58-16. ИП Потапкин И.В. **Орёл**, ул. Горькая, 98-б, +7(4862)71-48-80, 8(4862)71-48-81. ИП Рыбаков И.А. **Пенза**, ул. Перспективная, 1, +7 (8412) 205-540. ИП Загоруйко Е.В. **Петрозаводск**, ул. Попова, 7, 8 (8142) 59-22-02. ИП Федотов Н.Г. **Ростов-на-Дону**, пер. Крепостной 181/3, (863) 266-61-01, 266-61-05, 288-95-97, ИП Писарев С.А. **Рыбинск**, ул. Плеханова, 17, +7 (930) 118-73-01, ИП Тихомирова С.А. **Самара**, ул. Гастелло, 35а, 8 (846) 206-04-64. ООО «ВСС». **Самара**, Совхозный проезд, д. 28, 1 этаж, комната № 10, 8 (846) 214-01-76. ООО «Салмет». **Самара**, ул. Товарная, 70, 8 (846) 931-24-63. ООО «Самара Техсервис». **Санкт-Петербург**, ул. Чернышевского, 15, 8 (812) 572-30-20. ООО «ЭДС». **Саранск**, ул. Строительная, д. 11/1 оф. 101, 8 (927) 276-32-96. ООО «ПРОФИ М». **Саратов**, ул. Гвардейская, 2а, (8452) 53-13-61. ИП Наконечных М.В. **Симферополь**, ул. Аральская, 71/88, 8 (978) 704-69-72. ИП Меринда В.И. **Сочи**, ул.Луначарского 24, 8 (918) 408-94-88, ИП Егоров Д.А. **Старый Оскол**, пр-т Алексея Угарова, 9А, +7 (920) 555 34 89, ООО «Стимул». **Тольятти**, ул. Громовой 33, 8 (917) 123-00-10. ЭКО-ТЕХНИКА. **Томск**, ул. Герцена, 76, 8 (382) 226-44-62, ИП Карпова Н.А. **Тула**, Одоевское шоссе, 78 оф. 1, 8 (4872) 39-23-96. ООО «Инструмент-Сервис». **Тула**, ул. Павшинский мост, 2, 8 (920) 274-71-77. ИП Романов Р.А. **Тюмень**, 2 км. Старотобольского тракта, 8, стр. 97, +7 (922) 260-02-70, +7 (932) 470-64-83, ИП Долматов Р.Ф. **Уфа**, пр-т Октября, д.23/5, +7 (987) 098 43 01, ООО «Согласие». **Уфа**, ул. Трамвайная, 15а, 8 (347) 298-5-222, Уфагаз. **Чебоксары**, Марпосадское шоссе, 9, 8 (8352) 38-02-22. ООО «Новый свет». **Череповец**, Гоголя, 54а, 8 (8202) 28-14-84. ИП Ермолаев Д.И. **Ярославль**, ул. Чкалова, 2, ТД «Эстет» 8 (4252) 79-58-01. ИП Клиническая

Модель	<b>SBG-756</b>	<b>SBG-761</b>
Артикул	<b>AS2311-1</b>	<b>AS2311-3</b>
Артикул СЦ	<b>SBG-756.01</b>	<b>SBG-761.01</b>

