

ПАЙДАЛАНУ БОЙЫНША БАСШЫЛЫҚ

Руководство по эксплуатации

СТАВР

Надёжен. Нацелен на результат.

ПДС-250/2100

ПДС-250/2200П



Только для бытового использования
Тек тұрмыстық пайдалануға арналған

EAC

Пила дисковая стационарная
Стационарлық дискілі ара

RUS

KAZ

www.stavr.pf

С ЭТОЙ МОДЕЛЬЮ ПОКУПАЮТ:



ДА-24/2УК

ДРЕЛЬ-ШУРУПОВЕРТ АККУМУЛЯТОРНАЯ

Напряжение питания	24 В
Емкость аккумулятора	2,0 А·ч
Число оборотов на холостом ходу	0-400 / 0-1500 об/мин
Число ступеней крутящего момента	21-3 (режимы завинчивания, сверления и сверления с ударом)
Макс. крутящий момент	44 / 22 Н·м
Патрон	Одномуфтовый, быстрозажимной
Диаметр зажима	0,8-10 мм
Максимальный диаметр сверления: дерево / металл / кирпич	36 / 14 / 10 мм
Масса	1,4 кг



ЛЭ-110/950Л

ЛОБЗИК ЭЛЕКТРИЧЕСКИЙ

Номинальное напряжение / частота	220-240 В - 50 Гц
Потребляемая мощность	950 Вт
Число оборотов на холостом ходу	0-3000 об/мин
Глубина пропила	110
дерево	20
алюминий	12
металл	3 м
Длина шнура питания	2,5 м
Масса	220-240 В - 50 Гц



РЭ-82/900

РУБАНОК ЭЛЕКТРИЧЕСКИЙ

Номинальное напряжение / частота	220-240 В - 50 Гц
Потребляемая мощность	900 Вт
Число оборотов на холостом ходу	16000 об/мин
Глубина строгания	0-3 мм
Ширина строгания	82 мм
Размер лезвия	82x5,8x1,3 мм
Выборка четверти	0-15 мм
Стационарное крепление	имеется
Длина шнура питания	2 м
Масса	3,1 кг



ЛШМ-1000СТ

ЛЕНТОЧНАЯ ШЛИФОВАЛЬНАЯ МАШИНА

Номинальное напряжение / Частота	220-240 В - 50 Гц
Номинальная потребляемая мощность	1100 Вт
Скорость ленты	200-400 м/мин
Размер шлифовальной ленты	533x76 мм
Длина сетевого кабеля	3 м
Масса	3,4 кг

Наша компания благодарит Вас за Ваш выбор и надеется, что настоящее изделие торговой марки «Ставр» будет полностью отвечать Вашим ожиданиям. Для того, чтобы Ваше изделие прослужило Вам долгое время, необходимо правильно его использовать, хранить и проводить техническое и сервисное обслуживание, в связи с чем настоятельно рекомендуем Вам перед использованием тщательно изучить информацию, изложенную в настоящем руководстве.

УВАЖАЕМЫЙ ПОКУПАТЕЛЬ!

При покупке изделия необходимо удостовериться в его работоспособности, отсутствии механических повреждений, проверить комплектацию и наличие штампа торгующей организации, даты продажи и подписи продавца с номером модели и серийным номером на гарантийном талоне, являющемся неотъемлемой частью настоящего руководства.

Біздің компания Сіздің таңдауыңыз үшін Сізге алғысын білдіреді және «Ставр» сауда таңбасындағы аталған бұйымның Сіздің күтулеріңізге толықтай жауап беретін болады деп үміттенеміз. Сіздің бұйымыңыз Сізге ұзақ уақыт қызмет етуі үшін оны дұрыс қолдану, сақтау және техникалық және сервистік қызмет көрсетуді жүргізіп отыру қажет, осыған байланысты Сізге қолданудың алдында осы нұсқаулықта мазмұндалған ақпаратты мұқият оқып шығуды үзілді-кесілді ұсынамыз.

ҚҰРМЕТТІ САТЫП АЛУШЫ!

Бұйымды сатып алу кезінде оның жұмысқа қабілеттілігіне, механикалық бүлінулердің жоқтығына көз жеткізу, сонымен бірге жиынтықтылықты және осы нұсқаулықтың ажырамасы бөлігі болып табылатын кепілдік талонында үлгінің сериясы мен сериялық нөмірімен сатушы ұйым мөртабанының, сатылған күні мен сатушының қолтаңбасының болуын тексеріп алу қажет.

СОДЕРЖАНИЕ / МАЗМҰНЫ

1 Общие указания	4
2 Технические требования	5
3 Комплектность	6
4 Требования безопасности	6
5 Функциональные элементы	11
6 Подготовка к работе	12
7 Порядок работы	14
8 Техническое обслуживание	15
9 Правила хранения	15
10 Срок службы	16
11 Возможные неисправности и методы их устранения	16
12 Гарантии изготовителя	17
13 Прочая информация	18
1 Жалпы нұсқаулар	19
2 Техникалық талаптар	20
3 Жиынтықтылық	21
4 Қауіпсіздік талаптары	21
5 Атқарымдық элементтер	26
6 Жұмысқа дайындау	27
7 Жұмыс тәртібі	29
8 Техникалық қызмет көрсету	31
9 Сақтау шарттары	31
10 Қызметтік мерзімі	32
11 Ықтимал ақаулықтар және оларды жою тәсілдері	32
12 Дайындаушының кепілдіктері	32
13 Өзге ақпарат	34

1 ОБЩИЕ УКАЗАНИЯ

Пила дисковая стационарная ПДС-250/2100, ПДС-250/2200П (далее пила, станок, инструмент, электроинструмент, оборудование, изделие) предназначена для выполнения продольных, поперечных, наклонных и комбинированных распилов массивной древесины, облицованной, древесностружечных плит, столярных плит и других материалов.

Изделие имеет бытовое назначение и предназначено для использования частными лицами. Обращаем Ваше внимание на то, что данное оборудование не предназначено для тяжелых промышленных работ. Использование изделия не по назначению является основанием для отказа в гарантийном ремонте.



Настоятельно рекомендуется ознакомиться со всеми пунктами настоящего руководства по эксплуатации перед использованием изделия во избежание возникновения опасных ситуаций.

EAC Данное изделие соответствует требованиям:

Технического регламента Таможенного союза ТР ТС 010/2011 «О безопасности

машин и оборудования», утвержденный Решением Комиссии Таможенного союза от 18 октября 2011г. № 823; Технического регламента Таможенного союза ТР ТС 020/2011 «Электромагнитная совместимость технических средств», утвержденный Решением Комиссии Таможенного союза от 9 декабря 2011г. №879; Технического регламента Таможенного союза ТР ТС 037/2016 «Об ограничении применения опасных веществ в изделиях электротехники и радиоэлектроники», утвержденный Решением Совета Евразийской экономической комиссии от 18 октября 2016 г. №113.



Данный знак в маркировке означает наличие в изделии двойной изоляции, заземлять изделие не требуется.



Данное руководство по эксплуатации является неотъемлемой частью изделия. Храните руководство по эксплуатации в течение всего срока службы изделия.



Запрещено подвергать изделие воздействию неблагоприятных атмосферных и внешних воздействий, таких как дождь, снег, повышенная влажность, нагрев и прочее.



ЗАПРЕЩЕНО работать с изделием без средств защиты. Настоятельно рекомендуется использовать средства индивидуальной защиты рук, а также органов слуха и зрения. Также рекомендуется работать в предназначенной для этого одежде, чтобы никакие её части не мешали работе и не могли вызывать нежелательные последствия.

Приобретенное вами изделие может иметь некоторые отличия от настоящего руководства, не влияющие на его эксплуатацию.

2 ТЕХНИЧЕСКИЕ ТРЕБОВАНИЯ

Таблица 1

Параметр / Модель	ПДС-250/2100	ПДС-250/2200П
Номинальное напряжение	220-240 В ~	
Номинальная частота	50 Гц	
Номинальная потребляемая мощность, Вт	2100	2200
Число оборотов на холостом ходу, об/мин	4800	4500
Диаметр диска, мм	250	
Посадочный диаметр диска, мм	30	
Ширина пропила, мм	2,8	
Угол пропила	0-45°	
Максимальная глубина пропила (90°), мм	85	80
Максимальная глубина пропила (45°), мм	53	55
Размер рабочего стола, мм	630x546	608x586
Размер дополнительного стола (слева и справа), мм	630x190	130x586
Размер дополнительного стола (сзади), мм	250x546	608x65
Колеса для перемещения	нет	да
Лазер	нет	да
Длина шнура питания	3 м	
Класс безопасности	II класс	
Класс защиты	IPX0	
Габаритные размеры, мм	930x940x1040	896.5x674.5x1041.5
Масса, кг	22,0	35,8
Температура окружающей среды / влажность при эксплуатации	+ 1 °C ... + 40 °C / ≤ 80 %	
Температура окружающей среды / влажность при хранении и транспортировке	+5 °C ... + 50 °C / ≤ 80 %	

Шумовибрационные параметры

Таблица 2

Параметр	Значение
Шум	LpA = 79,8 dB(A), KpA = 2,26 dB LwA = 93 dB(A), KwA = 2,26 dB
Вибрация	ah = 2,25 м/с ² , K = 1,5 м/с ²

3 КОМПЛЕКТНОСТЬ

Таблица 3

Наименование	Количество
Пила дисковая стационарная	1 шт.
Руководство по эксплуатации	1 шт.
Пильный диск	1 шт.
Дополнительный стол с кронштейнами для крепления	3 комплекта
Опорные ножки	1 комплект
Параллельный упор с ручкой фиксации	1 шт.
Упор для поперечного распила	1 шт.
Толкатель	1 шт.
Защитный кожух пильного диска с креплением	1 шт.
Шестигранный ключ	1 шт.
Гаечный ключ	2 шт.

4 ТРЕБОВАНИЯ БЕЗОПАСНОСТИ

Безопасная и стабильная работа изделия гарантируется только при соблюдении следующих условий:

4.1.1 Не используйте изделие для любых иных целей, кроме указанных в данном руководстве по эксплуатации. Эксплуатация, обслуживание и хранение изделия должны осуществляться строго в соответствии с данным руководством по эксплуатации.

4.1.2 Не разрешайте детям контактировать с изделием, даже если оно выключено и отключено от питающей электросети.

4.1.3 Не погружайте изделие или отдельные его части в воду или другие жидкости.

4.1.4 Не используйте изделие, если есть риск возгорания или взрыва, например, вблизи легковоспламеняющихся жидкостей и газов.

4.1.5 Не производите никаких работ с изделием, если Вы утратили концентрацию внимания, больны, почувствовали недомогание или находитесь под воздействи-

ем наркотических средств, алкоголя или медикаментов. Именно момент потери внимания при использовании изделия может привести к серьезным несчастным случаям и ранениям.

4.1.6 Переносите изделие, держа его только за рукоятку (или за основание), при этом запрещено удерживать палец на выключателе. Запрещено перемещать изделие, удерживая его за шнур питания.

4.1.7 Не переносите изделие во включенном состоянии или в случае подключения его к электросети.

4.1.8 Перед началом работы убедитесь в том, что параметры источника питания соответствуют требованиям, указанным на изделии и в настоящем руководстве эксплуатации.

4.1.9 Подключайте изделие к питающей электросети только после того, как Вы убедитесь, что выключатель работает исправно и находится в положении ОТКЛ.

4.1.10 При работе с изделием пользуйтесь средствами индивидуальной защиты. В случае необходимости воспользуйтесь респиратором, специальными перчатками, очками и наушниками.

4.1.11 При работе с изделием рекомендуется надевать подходящую одежду, чтобы никакие части не контактировали с изделием и обрабатываемой заготовкой/материалом. Также убедитесь, что на Вас нет ничего, что могло бы помешать работе или вызвать нежелательные последствия.

4.1.12 Прежде чем нажать на выключатель, убедитесь, что рабочий инструмент (пильный диск) правильно установлен и надежно зафиксирован, обрабатываемая заготовка/материал достаточно устойчива или зафиксирована, а дополнительная съемная рукоятка (при наличии) установлена правильно.

4.1.13 При работе крепко удерживайте заготовку.

4.1.14 Не используйте поврежденный или сильно изношенный рабочий инструмент (пыльный диск).

4.1.15 Запрещается устанавливать изделие не горизонтально (например, на неровной поверхности, под уклоном, класть на бок и пр.).

4.1.16 Не оставляйте включенное или подключенное к источнику питания изделие без внимания.

4.1.17 Ничего, кроме обрабатываемой заготовки/материала, не должно контактировать с вращающимися частями изделия.

4.1.18 Запрещено закрывать вентиляционные отверстия изделия чем-либо или ограничивать доступ воздуха.

4.1.19 Избегайте попадания шнура питания на обрабатываемую изделие заготовку/ материал или посторонние предметы, которые могут его повредить.

4.1.20 Держите шнур питания вдали от источника нагрева, масла и острых предметов.

4.1.21 Во время работы с изделием не прикасайтесь к заземленным предметам (например, трубопроводам, радиаторам отопления, газовым плитам, холодильнику).

4.1.22 При необходимости работы изделием во влажной среде используйте источник питания, оборудованный устройством защитного отключения.

4.1.23 При отключении изделия от источника питания держитесь за штекер шнура питания.

4.1.24 Всегда отключайте изделие от источника питания, когда Вы его не используете, перед проведением технического или сервисного обслуживания, а также:

- в случае любых неполадок;
- перед установкой/сменой рабочего инструмента;
- перед чисткой;
- перед установкой/снятием дополнительной рукоятки (при наличии);
- после окончания работ.

4.1.25 Поддерживайте рукоятку изделия

в сухом, чистом состоянии, без следов масла или смазки. Рукоятка, испачканная маслом или смазкой, становится скользкой и может привести к потере контроля.

4.1.26 Не пользуйтесь изделием после его падения или если на нем видны какие-либо следы повреждения, а также с поврежденным шнуром питания или штекером. Обратитесь в авторизованный сервисный центр для диагностики или ремонта изделия.

4.1.27 При повреждении шнура питания во избежание опасности его должен заменить изготовитель, его агент или аналогичное квалифицированное лицо.

Замена шнура питания осуществляется в авторизованном сервисном центре согласно действующему тарифу.

4.1.28 Работа и техобслуживание должны осуществляться регулярно и строго в соответствии с данным руководством. Во время технического обслуживания запрещено использовать чистящие средства, которые могут повредить изделие или шнур питания (бензин и прочие агрессивные вещества).

4.1.29 Неправильное обращение с изделием может привести к выходу его из строя, причинению вреда пользователю или его имуществу.

ЗАПРЕЩЕНО пользоваться изделием в состоянии алкогольного или наркотического опьянения, а также в иных условиях, мешающих объективному восприятию действительности, и не следует доверять изделие людям в таком состоянии или в таких условиях!

ПРЕДОСТЕРЕЖЕНИЕ! Во избежание опасности, вызываемой случайным возвратом термовыключателя в исходное положение, изделие не должен питаться через внешнее устройство, такое как таймер, или не должен быть соединен с цепью, в которой происходит регулярное включение и выключение питания.

ВНИМАНИЕ! Данное руководство по эксплуатации не может предусмотреть все возможные нештатные ситуации, которые могут возникнуть в процессе эксплуатации данного изделия. Пользователь должен самостоятельно соблюдать меры техники безопасности при работе с изделием!

4.2 МЕРЫ ПРЕДОСТОРОЖНОСТИ ПРИ РАБОТЕ С ПИЛОЙ ДИСКОВОЙ СТАЦИОНАРНОЙ

4.2.1 Перед первым использованием изделия включите его без нагрузки и дайте поработать несколько минут. Если за это время Вы услышите посторонний шум, почувствуете повышенную вибрацию или сильный посторонний запах, выключите изделие, отсоедините шнур питания от электросети и обратитесь в авторизованный сервисный центр для диагностики и ремонта изделия.

4.2.2 Изделие предназначено для эксплуатации с пильными дисками внешним диаметром 250 мм и посадочным диаметром 30мм.

Всегда правильно и надежно фиксируйте рабочий инструмент.

ЗАПРЕЩЕНО устанавливать на изделие иные расходные материалы и рабочие инструменты, не предусмотренные конструкцией или не одобренные изготовителем.

ЗАПРЕЩЕНО применять диски, параметры которых не соответствуют техническим требованиям данного изделия по диаметру или частоте вращения.

ЗАПРЕЩЕНО использовать сильно изношенные, поврежденные, некруглые или вызывающие сильную вибрацию расходные материалы и рабочие инструменты с видимыми механическими повреждениями (сколы, трещины, расслоения).

4.2.3 Во время работы не следует сильно давить на обрабатываемую деталь.

4.2.4 При работе диски сильно нагреваются.

ЗАПРЕЩЕНО прикасаться к пильным дискам до момента остановки и полного остывания.

4.2.5 Во избежание перегрева изделия или рабочего инструмента следует делать перерывы в работе, достаточные для охлаждения.

4.2.6 Запрещается работать на станке без изоляционных настилов (деревянная решетка или резиновый коврик) на токопроводящих полах.

4.2.7 Сохраняйте правильное рабочее положение и равновесие, не наклоняйтесь над вращающимися деталями и узлами, и не опирайтесь на работающий станок.

4.2.8 Все работы на станке производятся с ручной подачей. Требуется соблюдать осторожность, а при обработке заготовки длиной менее 300 мм, необходимо применять толкатель. Особую осторожность следует соблюдать при распиловке тонких и коротких заготовок в конце обработки (момент выхода конца заготовки из-под пильного диска).

4.2.9 Обрабатываемый материал необходимо подводить к пильному диску станка только когда двигатель набрал максимальное число оборотов.

4.2.10 Во время работы ничего, кроме распиливаемого материала, не должно касаться пильного диска.

4.2.11 Необходимо следить за тем, чтобы материал был плотно прижат к направляющей во время работы, и было обеспечено ее безопасное движение. Не прилагайте излишних усилий при подаче материала. Запрещено держать распиливаемый материал на весу.

4.2.12 Не включайте и не выключайте станок при не отведенном от пильного диска материале.

4.2.13 Запрещается осуществлять боковое давление на пильный диск с целью остановки двигателя.

4.2.14 Старайтесь держать материал так, чтобы стружка, опилки, пыль и мелкие частицы не летели в вашу сторону.

4.2.15 При уменьшении оборотов вращения пильного диска, вследствие его «заклинивания» в процессе работы, следует уменьшить силу подачи материала.

4.2.16 Не допускайте скопления стружки или опилок на рабочем столе станка. Очистку столов следует проводить при выключенном станке.

4.2.17 Необходимо обеспечить эффективное воздушное охлаждение станка. Запрещено закрывать воздухозаборные жалюзи станка, следует следить за их чистотой.

ПРЕДУПРЕЖДЕНИЕ: Пыль, образующаяся при обработке некоторых пород древесины, содержащей консерванты, может быть опасной для здоровья. Настоятельно рекомендуется работать в хорошо вентилируемом помещении с использованием соответствующих средств защиты и пылеудаления.

ВНИМАНИЕ! Ни в коем случае не следует использовать станок в состоянии алкогольного или наркотического опьянения или в иных условиях, мешающих объективному восприятию действительности, и не следует доверять станок людям в таком состоянии или в таких условиях!

4.3 СВЕДЕНИЯ О КВАЛИФИКАЦИИ ПОЛЬЗОВАТЕЛЯ И ОБСЛУЖИВАЮЩЕГО ПЕРСОНАЛА

4.3.1 Для эксплуатации изделия пользователю не требуется какая-либо специальная квалификация.

4.3.2 К работе с данным изделием не допускаются лица, не изучившие настоящее руководство по эксплуатации, а также не достигшие 18 лет и не име-

ющие необходимые знания и навыки по использованию изделия.

4.3.2 Изделие должно использоваться, обслуживаться и ремонтироваться лицами, хорошо знающими характеристики, а также обученные правилам пользования и безопасности при работе с изделием.

4.3.3 Изделие не предназначено для использования лицами (включая детей) с пониженными физическими, сенсорными или умственными способностями или при отсутствии у них жизненного опыта или знаний, если они не находятся под присмотром или не проинструктированы об использовании изделия лицом, ответственным за их безопасность. Дети должны находиться под присмотром для недопущения игр с изделием. Не допускайте контакта животных с изделием. Не допускайте присутствия детей, животных или посторонних в рабочей зоне.

4.3.4 К работе допускаются лица в хорошей физической форме и уравновешенном душевном состоянии. Ошибки в оценках и действиях могут быть очень опасными и привести к травмам или летальному исходу.

4.3.5 К работе с изделием не допускаются больные лица, а также переутомлённые, находящиеся под действием любых веществ или медицинских препаратов.

ЗАПРЕЩЕНО пользоваться изделием в состоянии алкогольного или наркотического опьянения, а также в иных условиях, мешающих объективному восприятию действительности, и не следует доверять изделие людям в таком состоянии или в таких условиях!

4.4 КРИТЕРИИ ПРЕДЕЛЬНЫХ СОСТОЯНИЙ

4.4.1 Возникновение сильной вибрации, чуждой для данного изделия.

4.4.2 Возникновение посторонних звуков.

4.4.3 Повышение температуры корпуса или других частей изделия.

4.4.4 Необратимая деформация корпуса, исключающая эксплуатацию изделия в нормальном режиме.

4.4.5 Механические повреждения корпуса, а также трещины и иные нарушения целостности изделия.

ВНИМАНИЕ! В силу технической сложности изделия, иные критерии предельных состояний не могут быть определены пользователем самостоятельно. В случае явной или предполагаемой неисправности изделия, во избежание получения травмы, следует незамедлительно выключить изделие, прекратить его эксплуатацию и обратиться в авторизованный сервисный центр для диагностики и ремонта изделия.

При получении травмы при работе с изделием нужно незамедлительно прекратить любые работы и обратиться за медицинской помощью к врачу или в ближайшее медицинское учреждение.

4.5 ПЕРЕЧЕНЬ КРИТИЧЕСКИХ ОТКАЗОВ

4.5.1 не использовать при обнаружении повреждений / деформации корпуса или режущих ножей;

4.5.2 не использовать при обнаружении повреждений / деформации рукоятки или защитного кожуха;

4.5.3 не использовать при появлении дыма / запаха гари непосредственно из корпуса изделия;

4.5.4 не использовать при обнаружении перебоев хотя бы с одним из выключателей;

4.5.6 не использовать при появлении посторонних звуков в двигателе или сильной вибрации;

4.5.7 не использовать при попадании воды в корпус.

4.6 ДЕЙСТВИЯ ПЕРСОНАЛА В СЛУЧАЕ ИНЦИДЕНТА, КРИТИЧЕСКОГО ОТКАЗА ИЛИ АВАРИИ

При возникновении инцидента, аварии и чрезвычайной ситуации следует незамедлительно остановить работу с изделием, обратиться за помощью и в авторизованной сервисный центр, действовать по указаниям сервиса, если таковые поступили, и не допускать нахождение людей в зоне аварии и изделия.

В случае возникновения происшествия убедитесь, что поблизости от места выполнения работ имеется аптечка первой помощи. Заменяйте все использованные компоненты аптечки.

Незамедлительно остановите работу с изделием и окажите первую помощь пострадавшему.

Обращаясь за помощью, сообщайте следующую информацию: место происшествия, описание происшествия, число пострадавших, тип травм и свое имя.

5 ФУНКЦИОНАЛЬНЫЕ ЭЛЕМЕНТЫ

ПДС-250/2100

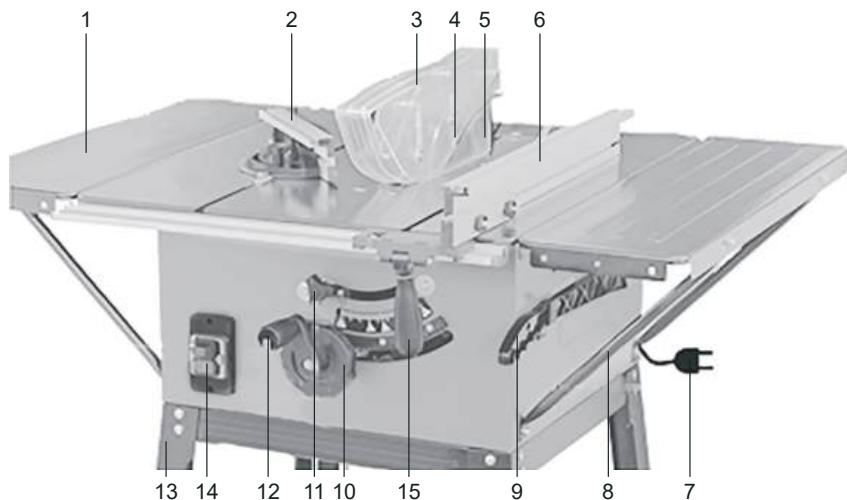

ПДС-250/2200П

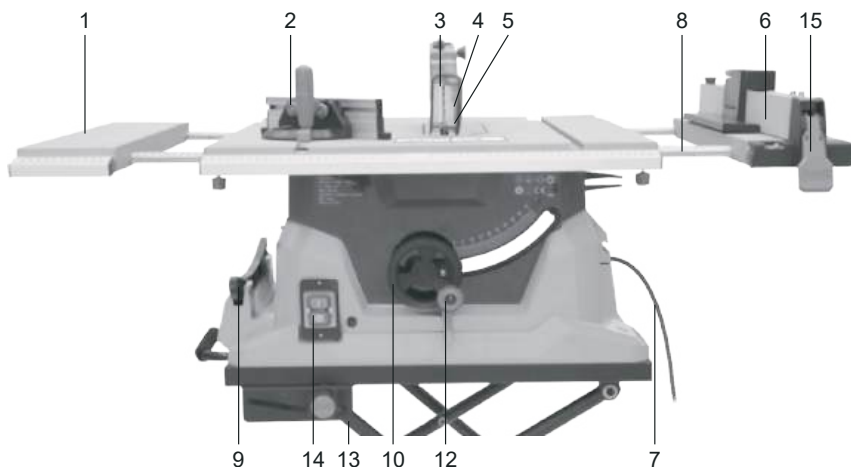

1. Дополнительный стол
2. Угловой упор
3. Защитный кожух
4. Пильный диск
5. Расклинивающий нож
6. Направляющая детали
7. Шнур питания и вилка
8. Кронштейн крепления дополнительного стола

9. Толкатель деталей
10. Маховик регулировки наклона
11. Винт фиксации
12. Рукоятка для настройки пильного диска по высоте
13. Опорные ножки
14. Магнитный выключатель
15. Ручка фиксации положения параллельного упора

6 ПОДГОТОВКА К РАБОТЕ

Станок поставляется в разобранном состоянии. До начала работ необходимо собрать и установить опорные ножки, дополнительные столы, параллельный упор.

ВНИМАНИЕ! Перед сборкой или настройкой станка убедитесь, что шнур питания отключен от сети.

Опорные ножки собираются при помощи входящих в комплект болтов. Корпус станка имеет специальные отверстия для крепления ножек.

Станок так же может быть установлен без ножек, на верстаке. Для установки станка сделайте на верстаке отверстия, совпадающие с отверстиями на основании станка. Надежно закрепите станок при помощи болтов (не входят в комплект поставки).

6.1 УСТАНОВКА ДОПОЛНИТЕЛЬНЫХ СТОЛОВ

В комплект поставки входят дополнительные вставки для увеличения площади рабочего стола. Для их крепления используйте болты, входящие в комплект. Кронштейны крепления дополнительных столов крепятся к корпусу. Дополнительные столы прижимаются к рабочему столу и крепятся на кронштейнах.



6.2 СБОРКА И УСТАНОВКА ПАРАЛЛЕЛЬНОГО УПОРА

Прикрепите алюминиевый упор к передвижному блоку параллельного упора.



Крепко затяните винты крепления. Параллельный упор может быть установлен как слева, так и справа от пильного диска.



Передвижной блок размещается на передней части рабочего стола и легко перемещается по направляющей параллельного упора. Для фиксации его положения опустите ручку фиксации.

6.3 УПОР ДЛЯ ПОПЕРЕЧНОГО РАСПИЛА

Упор для поперечного распила устанавливается в специальные пазы на рабочем столе справа или слева от пильного диска.

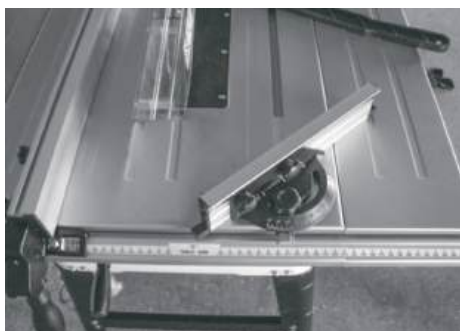

Алюминиевый упор крепится к передвижному блоку при помощи винтов. Данный упор позволяет делать распил под углом от 90° до 45°. Выбрав необходимый угол распила зафиксируйте его при помощи винта фиксации угла распила. Передвижной блок упора легко передвигается по предназначенному для него пазу на рабочем столе.

6.4 УСТАНОВКА РАСКЛИНИВАЮЩЕГО НОЖА И ЗАЩИТНОГО КОЖУХА

Установите пильный диск под прямым углом к поверхности стола. Снимите планку для смены пильного диска с рабочего стола. Закрепите расклинивающий нож при помощи шестигранных винтов с шайбами.

Убедитесь, что нож установлен ровно. Установите на место планку и закрепите ее. Установите защитный кожух и закрепите его при помощи винта.

Опустите защитный кожух на пильный диск и убедитесь, что пильный диск оказывается точно по центру защитного кожуха. Если кожух установлен не точно, ослабьте винты крепления, замените, или удалите шайбы, чтобы придать кожуху нужное положение. Расклинивающий нож должен быть расположен на расстоянии 5 мм от пильного диска в ближайшей точке. Верхний край расклинивающего ножа должен возвышаться над пильным диском, когда он находится в крайнем верхнем положении, не менее чем на 5 мм.

6.5 УСТАНОВКА ПИЛЬНОГО ДИСКА

ВНИМАНИЕ! Перед установкой пильного диска убедитесь, что станок отключен от сети.

При помощи отвертки открутите шурупы крепления и снимите планку для смены диска.

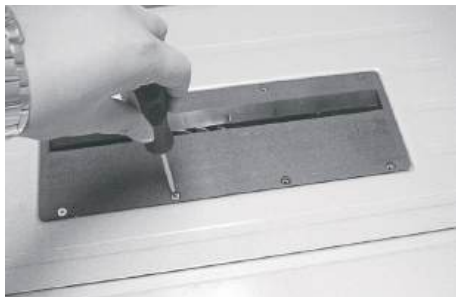

Ослабьте винт фиксации наклона пильного диска. Установите шпindelь под прямым углом к поверхности рабочего стола. Переведите пильный диск в крайнее верхнее положение.



Открутите гайку крепления пильного диска и снимите внешний фланец.



Установите пыльный диск на шпинделе, оденьте внешний фланец и гайку крепления пыльного диска. Для того чтобы затянуть крепление гайки Вам потребуются два ключа. Одним зафиксируйте фланец, при помощи второго затяните гайку крепления пыльного диска.

7 ПОРЯДОК РАБОТЫ

ВНИМАНИЕ! Данная модель предназначена для эксплуатации в районах с умеренным климатом в температурном диапазоне от +5°C до +35°C и относительной влажности воздуха не более 80%.

7.1 ВКЛЮЧЕНИЕ СТАНКА

Для того, чтобы включить станок, подключите шнур питания к сети, нажмите кнопку «I» магнитного выключателя (9). Для остановки двигателя нажмите кнопку «O» магнитного выключателя. После окончания работ отключите шнур питания от сети.

ВНИМАНИЕ! Данная модель предназначена для эксплуатации в районах с умеренным климатом в температурном диапазоне от +5°C до +40°C и относительной влажности воздуха не более 80%.

7.2 ПОЛОЖЕНИЕ ПЫЛЬНОГО ДИСКА

В зависимости от толщины заготовки, которую вам необходимо распилить, вы можете регулировать высоту положения пыльного диска. Для этого используйте рукоятку настройки положения пыльного диска по высоте (10).

Возможен также распил под вертикальным углом до 45°. Для того, чтобы изменить угол наклона пыльного диска ослабьте винт фиксации угла наклона (11) и при помощи рукоятки выберите необходимый угол. Вновь затяните винт фиксации. Для вашего удобства на корпусе станка нанесена шкала (12).

ВНИМАНИЕ! При пилении под вертикальным углом параллельный упор должен находиться справа от пыльного диска.

ВНИМАНИЕ! Во избежание засорения двигателя и выхода станка из строя рекомендуется во время каждого использования подключать к станку пылесос.

Возможно пиление двумя способами:

- продольное пиление - пиление материала вдоль волокон древесины;
- поперечное или косое пиление - распиливание материала поперек волокон.

При любом способе пиления необходимо пользоваться как минимум одним упором. Никогда не распиливайте материал, не прижатый к упору.

ВНИМАНИЕ! Перед тем, как начать работу убедитесь:

что пыльный диск надежно закреплен; необходимый упор установлен; защитный кожух установлен правильно; пыльный диск свободно вращается и ни за что не задевает.

Установите параллельный упор в нужное положение на рабочем столе. Настройте положение пыльного диска, чтобы он возвышался над распиливаемым материалом примерно на 2 миллиметра. Разместите материал на рабочем столе, так, чтобы он легко мог скользить вдоль параллельного упора.

При включении двигателя материал должен находиться на расстоянии не менее 3 см от края пыльного диска. Всегда прижимайте материал к параллельному упору ровной стороной. Следите за тем, чтобы во время работы Ваши руки были на расстоянии не менее 10 см от пыльного диска.

Включите станок и дождитесь, пока двигатель наберет максимальное число обо-

ротом. Прижав материал к параллельному упору, начинайте плавную подачу.

7.3 ИСПОЛЬЗОВАНИЕ УПОРА ДЛЯ ПОПЕРЕЧНОГО РАСПИЛА

Снимите параллельный упор и закрепите упор для поперечного распила в правой части рабочего стола.

Включите станок и дождитесь, когда двигатель наберет максимальное количество оборотов.

Прижмите материал к упору для поперечного распила и плавно начинайте подачу.

Для того, чтобы сделать распил с горизонтальным углом нужно зафиксировать упор для поперечного распила под нужным углом. Для этого выберите угол распила, для вашего удобства на упор нанесена шкала для точного распила. Выбрав нужный угол, зафиксируйте положение упора для поперечного распила при помощи винта фиксации угла распила. Плотно прижмите материал к упору и осуществляйте распил.

Закончив пиление, выключите двигатель. Отрезанную часть материала уберите со стола после полной остановки двигателя.

ВНИМАНИЕ! При поперечном пилении с вертикальным углом размещайте упор для поперечного распила только в правой части рабочего стола.

ВНИМАНИЕ! При работе следует следить за подачей. Высокая скорость подачи приводит к падению частоты вращения, что может вызвать перегрев и преждевременный выход из строя электродвигателя. Следует помнить, что выбор скорости подачи зависит не только от твердости и толщины обрабатываемого материала, но и от требуемого качества среза и состояния режущих кромок пильного диска. Оптимальная скорость подачи определяется опытным путем.

8 ТЕХНИЧЕСКОЕ ОБСЛУЖИВАНИЕ

8.1 После окончания работ необходимо провести очистку изделия от пыли и грязи. Особое внимание необходимо уделить вентиляционным отверстиям.

Для чистки корпуса не следует использовать чистящие средства, которые могут привести к образованию ржавчины на металлических частях изделия или повредить пластиковую поверхность. Протрите корпус изделия влажной мягкой тканью, после чего вытрите насухо.

8.2 В процессе эксплуатации угольные щетки подвержены износу. Своевременная замена угольных щеток значительно увеличит срок службы изделия. Для их замены обращайтесь в авторизованный сервисный центр.

8.3 Регулярно проверяйте надежность крепления всех винтов. При обнаружении ослабленного винта немедленно затяните его. В противном случае Вы подвергаете себя риску получения травмы.

9 ПРАВИЛА ХРАНЕНИЯ

9.1 Хранить изделие необходимо при температуре окружающей среды от +5°C до +40°C и относительной влажности воздуха не более 80% в закрытом отапливаемом помещении, недоступном для детей и животных. В случае длительного хранения, следует использовать заводскую упаковку.

9.2 При транспортировании, погрузке, разгрузке и хранении изделия следует руководствоваться, помимо изложенных в руководстве по эксплуатации, следующими требованиями:

- запрещается подвергать изделие существенным механическим нагрузкам, которые могут привести к повреждению изделия и /или нарушению целостности его упаковки;

- необходимо избегать попадания на изделие или его упаковку воды, снега и прочих осадков, а также солнечного и

иного излучения.

9.3 Срок хранения изделия составляет 20 лет, срок хранения аккумулятора – 5 лет (при его наличии) при соблюдении условий, указанных в пунктах 9.1 и 9.2.

9.4 Во избежание повреждений перевозите изделие только в заводской упаковке. После транспортирования или хранения изделия при пониженной температуре необходимо выдержать его при комнатной температуре не менее двух часов.

9.5 Перед транспортированием или передачей на хранение при отрицательной температуре, бывшего в эксплуатации, изделия необходимо убедиться в том, что в изделии отсутствует вода. Все поверхности изделия должны быть сухими. Подробные требования к условиям транспортирования смотрите в ГОСТ 15150-69.

9.6 Оберегайте изделие от значительных перепадов температур и воздействия прямых солнечных лучей. Подробные требования к условиям хранения смотрите в ГОСТ 15150-69 (Условие 1).

9.7 Неправильная утилизация изделия наносит непоправимый вред окружающей среде. Не выбрасывайте неисправное изделие, а также отработанные элементы питания вместе с бытовыми отходами. Обратитесь для этих целей в специализированный пункт утилизации. Адреса пунктов приема бытовых изделий, оборудования и отработанных элементов питания на переработку Вы можете получить в муниципальных службах Вашего населенного пункта.

10 СРОК СЛУЖБЫ

Данное изделие при соблюдении всех требований, указанных в настоящем руководстве, должно прослужить не менее 3-х лет.

Изготовитель обращает внимание покупателей, что при эксплуатации изделия в рамках личных нужд и соблюдений правил пользования, приведенных в данном руководстве по эксплуатации, срок службы изделия может значительно превысить указанный в настоящем руководстве.

Изготовитель оставляет за собой право вносить в конструкцию и комплектацию изменения, не ухудшающие эксплуатационные качества изделия.

11 ВОЗМОЖНЫЕ НЕИСПРАВНОСТИ И МЕТОДЫ ИХ УСТРАНЕНИЯ

Если изделие вышло из строя, не следует пытаться отремонтировать его самостоятельно. Настоятельно рекомендуется обратиться в авторизованный сервисный центр.

12 ГАРАНТИИ ИЗГОТОВИТЕЛЯ

Обращаем Ваше внимание, что в течение гарантийного срока изделие будет принято на бесплатное сервисное обслуживание или ремонт при соблюдении следующих условий:

Гарантийные обязательства осуществляются при наличии правильно заполненного гарантийного талона с указанием в нем даты продажи, серийного номера, печати (штампа) торгующей организации, подписи продавца. При отсутствии у Вас правильно заполненного гарантийного талона мы будем вынуждены отклонить Ваши претензии по качеству данного изделия. Во избежание недоразумений убедительно просим Вас перед началом работы с изделием внимательно ознакомиться с руководством по эксплуатации.

Обращаем Ваше внимание на исключительно бытовое назначение изделия. Условия гарантии не предусматривают периодическое техническое обслуживание на дому у владельца. Правовой основой настоящих гарантийных условий является действующее законодательство Российской Федерации, в частности, последняя редакция Федерального закона «О защите прав потребителей» и Гражданский кодекс Российской Федерации. Гарантийный срок эксплуатации изделия составляет 36 месяцев. Этот срок исчисляется со дня продажи через розничную сеть.

Наши гарантийные обязательства распространяются только на неисправности, выявленные в течение гарантийного срока, и обусловленные производственными, технологическими и конструктивными дефектами, т. е. допущенными по вине компании-изготовителя.

12.1 Гарантийные обязательства не распространяются на:

12.1.1 Неисправности изделия, возникшие в результате:

- несоблюдения пользователем предписаний руководства по эксплуатации;
- механического повреждения, вызванного внешним или любым другим воздействием;
- применения изделия не по назначению;
- неблагоприятных атмосферных и внешних воздействий на изделие, таких как дождь, снег, повышенная влажность, нагрев, агрессивные среды, несоответствие параметров питающей электросети требованиям руководства по эксплуатации;
- использования принадлежностей, расходных материалов и запчастей, не предусмотренных технологической конструкцией данной модели, не рекомендованных или не одобренных производителем.

- попадания внутрь изделия инородных предметов или засорения вентиляционных отверстий большим количеством отходов, таких как пыль и т.п.

12.1.2 Изделия, подвергавшиеся вскрытию, ремонту или модификации неуполномоченными на то лицами.

12.1.3 Неисправности, возникшие вследствие ненадлежащего обращения или хранения изделия, такие как:

- Наличие ржавчины на металлических элементах изделия;
- Обрывы и надрезы шнура питания;
- Сколы, царапины, сильные потертости корпуса, пластиковых частей изделия и др.

12.1.4 Неисправности, возникшие в результате перегрузки изделия, повлекшей выход из строя электродвигателя или других узлов и деталей.

12.1.5 Изделия без читаемого серийного номера.

12.1.6 Расходные материалы, сменные детали, узлы, подлежащие периодической замене, а также аксессуары и ком-

плекующие, поставляемые в комплекте с изделием.

12.1.7 К безусловным признакам перегрузки относятся:

- деформация или оплавление деталей и узлов изделия;
- одновременный выход из строя ротора и статора двигателя;
- потемнение или обугливание изоляции проводов.

Обращаем Ваше внимание, что доставка изделия в сервисный центр и из него осуществляется конечным потребителем (владельцем) или за его счет.

Техническое освидетельствование изделия на предмет установления гарантийного случая производится только в авторизованном сервисном центре.

Срок службы изделия составляет 3 года.

ВНИМАНИЕ! При покупке изделия требуйте проверки комплектности и исправности, а также правильного заполнения гарантийного талона.

Список сервисных центров можно узнать на сайте **ставр.пф**, **www.stavr-tools.ru** или у продавца.

13 ПРОЧАЯ ИНФОРМАЦИЯ

Импортер, уполномоченное изготовителем лицо: ООО «Мегаполис».

Адрес: 4432048, Россия, Ульяновская область, г.о. город Ульяновск, г. Ульяновск, ул. Локомотивная, зд. 14А.

Телефон: +78422324242

Адрес электронной почты:
mail@simbirsk-crown.ru

Изготовитель: Чжэцзян Гуангтуо Импорт Энд Экспорт Ко., Лтд.

Адрес: Рум 1202, Ронгтонг Бизнес Центре, Джиаксинг, Чжэцзян, Китай.
Сделано в КНР.

Дата изготовления указана на серийном номере. В соответствии со стандартом изготовителя серийный номер содержит: номер заказа / месяц и год изготовления / порядковый номер изделия.

1 ЖАЛПЫ НҰСҚАУЛАР

ПДС-250/2100, ПДС-250/2200П
Стационарлық дискілі ара (бұдан әрі-ара, станок, құрал-сайман, электр құралы, жабдық, бұйым) бойлық, көлденең, көлбеу және аралас жаппай ағашты, қапталған, ағаш жоңқалы тақталарды, ағаш ұсталық тақталарды және басқа материалдарды кесуге арналған. Өнім тұрмыстық мақсатқа ие және жеке тұлғалардың пайдалануына арналған. Бұл жабдық ауыр өнеркәсіптік жұмыстарға арналмағанына назар аударамыз. Өнімді мақсатсыз пайдалану кепілдік жөндеуден бас тартуға негіз болып табылады.



Қауіпті жағдайлардың туындауын болдырмау үшін бұйымды пайдалану алдында осы пайдалану жөніндегі нұсқаулықтың барлық тармақтарымен танысу ұсынылады.



Таңбаламадағы аталған белгі бұйымда қосарлы оқшаулағыштың болуын білдіреді (сынып II MEMCT IEC 60745-1-2011), бұйымды жерге тұйықтау талап етілмейді.

EAC Аталған бұйым келесі талаптарға сәйкес болады:

Кедендік одақ Комиссиясының 2011 жылдың 18 қазанындағы №823 Шешімімен бекітілген TP TC010/2011 «Машиналар мен жабдықтардың қауіпсіздігі туралы» Кедендік одақтың Техникалық регламентіне; Кедендік одақ Комиссиясының 2011 жылдың 9 желтоқсанындағы №879 Шешімімен бекітілген TP TC 020/2011 «Техникалық құралдардың электромагниттік үйлесімлілігі туралы» Кедендік одақтың Техникалық регламентіне; Еуразиялық экономикалық комиссия Кеңесінің 2016 жылғы 18 қазандағы №113 шешімімен бекітілген «Электр және электронды

өнімдерде қауіпті заттарды пайдалануды шектеу туралы» Кеден одағының TP TC 037/2016 техникалық регламенттері. Кедендік одақ Комиссиясының 2011 жылдың 18 қазанындағы №823 Шешімімен бекітілген TP TC010/2011 «Машиналар мен жабдықтардың қауіпсіздігі туралы» Кедендік одақтың Техникалық регламентіне; Кедендік одақ Комиссиясының 2011 жылдың 9 желтоқсанындағы №879 Шешімімен бекітілген TP TC 020/2011 «Техникалық құралдардың электромагниттік үйлесімлілігі туралы» Кедендік одақтың Техникалық регламентіне; Еуразиялық экономикалық комиссия Кеңесінің 2016 жылғы 18 қазандағы №113 шешімімен бекітілген «Электр және электронды өнімдерде қауіпті заттарды пайдалануды шектеу туралы» Кеден одағының TP TC 037/2016 техникалық регламенттері.



Осы Пайдалану нұсқаулығы бұйымның ажырамас бөлігі болып табылады. Пайдалану жөніндегі нұсқаулықты бұйымның барлық қызметтік мерзімінің ішінде сақтаңыз.



Өнім тек үй-жайдың ішінде пайдалануға арналған. Өнімді жаңбыр, қар, жоғары ылғалдылық, жылыту және т. б. сияқты қолайсыз атмосфералық және сыртқы әсерлердің әсеріне ұшыратуға тыйым салынады.

Сіз арқылы сатып алынған бұйым осы нұсқаулықтан оны пайдалануға әсер етпейтін кейбір айырмашылықтарға ие болуы мүмкін.

2 ТЕХНИКАЛЫҚ ТАЛАПТАР

1 кесте

Параметр/ Үлгі	ПДС-250/2100	ПДС-250/2200П
Номиналды кернеу	220-240 В ~	
Номиналды жиілік	50 Гц	2200
Номиналды қуат тұтыну, Вт	2100	2200
Бос жүрістеігі айналымдар саны, айн/мин	4800	4500
Диск диаметрі, мм		250
Дискінің отырғызу диаметрі, мм		30
Кесу ені, мм		2,8
Кесу бұрышы		0-45°
Максималды кесу тереңдігі (90°), мм	85	80
Максималды кесу тереңдігі (45°), мм	53	55
Жұмыс үстелінің өлшемі, мм	630x546	608x586
Қосымша үстелдің өлшемі (сол және оң жақта), мм	630 x 190	130x586
Қосымша үстелдің өлшемі (артқы), мм	250x546	608x65
Қозғалысқа арналған дөңгелектер	жоқ	иә
Лазер	жоқ	иә
Қуат сымның ұзындығы, м		3 м
Қауіпсіздік сыныбы		II класы
Қорғау класы		IPX0
Жалпы өлшемдер, мм	930x940x1040	896.5x674.5x1041.5
Массасы, кг	22	35,8
Пайдалану кезіндегі қоршаған орта температурасы / ылғалдылығы	+ 1 °C ... + 40 °C / ≤ 80 %	
Сақтау және тасымалдау кезіндегі қоршаған орта температурасы / ылғалдылығы	+5 °C ... + 50 °C / ≤ 80 %	

Шудіріл сипаттамалары

2 кесте

Параметр атауы	Мағынасы
Шу	LpA = 79,8 dB(A), KpA = 2,26 dB LwA = 93 dB(A), KwA = 2,26 dB
Діріл	ah = 2,25 м/с ² , K = 1,5 м/с ²

3 ЖИЫНТЫҚТЫЛЫҚ

3 кесте

Атауы	Саны
Стационарлық дискілі ара	1 дана
Пайдалану жөніндегі нұсқаулық	1 дана
Аралау дискісі	1 дана
Бекітуге арналған кронштейндері бар қосымша үстел	3 жинақ
Тірек аяқтары	1 жинақ
Бекіту тұтқасы бар параллель аялдама	1 дана
Көлденең кесуге арналған аялдама	1 дана
Итергіш	1 дана
Бекіткіші бар ара дискісінің қорғаныш корпусы	1 дана
Аллен кілті	1 дана
Кілт	2 дана

4 ҚАУІПСІЗДІК ТАЛАПТАРЫ

Бұйымның қауіпсіз және тұрақты жұмысына келесі шарттарды сақтау кезінде ғана кепілдік беріледі:

4.1.1 өнімді осы пайдалану нұсқаулығында көрсетілгеннен басқа кез келген басқа мақсатта пайдаланбаңыз. Өнімді пайдалану, қызмет көрсету және сақтау осы пайдалану нұсқаулығына сәйкес қатаң түрде жүзеге асырылуы керек.

4.1.2 балаларға өніммен байланысуға рұқсат бермеңіз, тіпті ол өшірулі және қуат көзінен ажыратылған болса да.

4.1.3 өнімді немесе оның жеке бөліктерін суға немесе басқа сұйықтықтарға батырмаңыз.

4.1.4 өрт немесе жарылыс қаупі бар болса, мысалы, жанғыш сұйықтықтар мен газдардың жанында өнімді пайдаланбаңыз.

4.1.5 егер сіз зейініңізді жоғалтсаңыз, ауырып қалсаңыз, өзіңізді нашар сезінсеңіз немесе есірткі, алкоголь немесе дәрі-дәрмектің әсерінен болсаңыз, өніммен ешқандай жұмыс жасамаңыз. Бұл өнімді пайдалану кезінде зейінді жоғалту

сәті ауыр жазатайым оқиғалар мен жарақаттарға әкелуі мүмкін.

4.1.6 өнімді тек тұтқадан (немесе негізден) ұстап, ауыстырып-қосқышта саусақты ұстауға тыйым салынады. Өнімді қуат сымынан ұстап жылжытуға тыйым салынады.

4.1.7 өнімді қосулы күйде немесе оны электр желісіне қосқан жағдайда өткізбеңіз.

4.1.8 жұмысты бастамас бұрын қуат көзінің параметрлері өнімде және осы пайдалану нұсқаулығында көрсетілген талаптарға сәйкес келетініне көз жеткізіңіз.

4.1.9 ажыратқыштың дұрыс жұмыс істеп тұрғанына және ажыратылған күйде екеніне көз жеткізгеннен кейін ғана өнімді қуат көзіне қосыңыз.

4.1.10 өніммен жұмыс істеу кезінде жеке қорғаныс құралдарын қолданыңыз. Қажет болса, респираторды, арнайы қолғапты, көзілдірікті және құлаққапты қолданыңыз.

4.1.11 өніммен жұмыс істегенде, ешқандай бөліктер өніммен және өңделетін дайындамамен / материалмен байланысқа түспеуі үшін қолайлы киім кию ұсынылады. Сондай-ақ, сізде жұмысқа кедергі келтіретін ештеңе жоқ екеніне көз жеткізіңіз немесе қажетсіз салдарларды тудырады.

4.1.12 Ажыратқышты баспас бұрын, жұмыс құралының (аралау дискісі) дұрыс орнатылғанына және мықтап бекітілгеніне, өңделетін дайындаманың/ материалдың жеткілікті тұрақты немесе бекітілгеніне және қосымша алынбалы тұтқаның (бар болса) дұрыс орнатылғанына көз жеткізіңіз.

4.1.13 жұмыс кезінде дайындаманы мықтап ұстаңыз.

4.1.14 зақымдалған немесе қатты тозған жұмыс құралын (аралау дискісі) пайдаланбаңыз.

4.1.15 өнімді көлденең емес орнатуға тыйым салынады (мысалы, тегіс емес бетке, көлбеу астына, бүйіріне қоюға

және т.б.).

4.1.16 қуат көзіне қосылған немесе қосылған өнімді назардан тыс қалдырмаңыз.

4.1.17 өңделетін дайындамадан / материалдан басқа ештеңе бұйымның айналымы бөліктерімен жанаспауы керек.

4.1.18 өнімнің желдеткіш саңылауларын бір нәрсемен жабуға немесе ауаның кіруін шектеуге тыйым салынады.

4.1.19 қуат сымын өніммен өңделетін дайындамаға/ материалға немесе оны зақымдауы мүмкін бөгде заттарға тигізбеңіз.

4.1.20 қуат сымын жылу көзінен, майдан және өткір заттардан алыс ұстаңыз.

4.1.21 өніммен жұмыс істеу кезінде жерге тұйықталған заттарға (мысалы, құбырлар, жылыту радиаторлары, газ плиталары, Тоңазытқыш) қол тигізбеңіз.

4.1.22 өніммен ылғалды ортада жұмыс істеу қажет болса, қорғаныш ажырату құрылғысымен жабдықталған қуат көзін пайдаланыңыз.

4.1.23 өнімді қуат көзінен ажыратқан кезде қуат сымының ашасын ұстаңыз.

4.1.24 техникалық немесе сервистік қызмет көрсетуден бұрын, сондай-ақ өнімді пайдаланбаған кезде әрқашан қуат көзінен ажыратыңыз:

- кез келген ақаулар болған жағдайда;
- жұмыс құралын орнату/ауыстыру алдында;
- тазалау алдында;
- қосымша тұтқаны орнату / алу алдында (бар болса);
- жұмыс аяқталғаннан кейін.

4.1.25 өнімнің тұтқасын май немесе май іздері жоқ құрғақ, таза күйде ұстаңыз. Маймен немесе маймен боялған тұтқа тайғақ болады және бақылауды жоғалтуы мүмкін.

4.1.26 өнімді құлағаннан кейін немесе оның зақымдану белгілері байқалса, сондай-ақ зақымдалған қуат сымы немесе штепсель арқылы пайдаланбаңыз. Өнімді диагностикалау немесе жөндеу үшін уәкілетті қызмет көрсету

орталығына хабарласыңыз.

4.1.27 қуат сымы зақымданған кезде қауіпті болдырмау үшін оны дайындаушы, оның агенті немесе ұқсас білікті тұлға ауыстыруы тиіс.

Қуат сымын ауыстыру қолданыстағы тарифке сәйкес уәкілетті сервис орталығында жүзеге асырылады.

4.1.28 жұмыс және техникалық қызмет көрсету осы Нұсқаулыққа сәйкес үнемі және қатаң түрде жүргізілуі керек. Техникалық қызмет көрсету кезінде өнімді немесе қуат сымын (бензин және басқа агрессивті заттар) зақымдауы мүмкін тазартқыш құралдарды қолдануға тыйым салынады.

4.1.29 өніммен дұрыс жұмыс істемеу оның істен шығуына, зиян келтіруіне әкелуі мүмкін пайдаланушыға немесе оның мүлкіне.

Бұйымды алкогольдік немесе есірткілік мас күйінде, сондай-ақ шындықты объективті қабылдауға кедергі келтіретін өзге де жағдайларда пайдалануға тыйым салынады және бұйымды осындай күйдегі немесе осындай жағдайдағы адамдарға сенуге болмайды!

ЕСКЕРТУ! Термиялық қосқышты кездейсоқ бастапқы күйіне қайтару қаупін болдырмау үшін өнім таймер сияқты сыртқы құрылғы арқылы қуатталмауы керек немесе қуат үнемі қосылатын және өшірілетін тізбекке қосылмауы керек.

НАЗАР АУДАРЫҢЫЗ! Бұл пайдалану жөніндегі Нұсқаулық осы өнімді пайдалану процесінде туындауы мүмкін барлық мүмкін емес жағдайларды қарастыра алмайды. Пайдаланушы өніммен жұмыс істеу кезінде қауіпсіздік шараларын өз бетінше сақтауы керек!

4.2 ДИСКІЛІ СТАЦИОНАРЛЫҚ АРАМЕН ЖҰМЫС ІСТЕУ КЕЗІНДЕГІ САҚТЫҚ ШАРАЛАРЫ

4.2.1 өнімді бірінші рет қолданар алдында оны жүктеместен қосыңыз және бірнеше минут жұмыс жасаңыз. Егер сіз осы уақыт ішінде бөгде шуды естісеңіз, дірілдің жоғарылауын немесе күшті бөгде иісті сезсеңіз, өнімді өшіріңіз, қуат сымын электр желісінен ажыратыңыз және өнімді диагностикалау және жөндеу үшін уәкілетті қызмет көрсету орталығына хабарласыңыз.

4.2.2 өнім сыртқы диаметрі 250 мм және отырғызу диаметрі 30 мм аралау дискілерімен пайдалануға арналған.

Әрқашан жұмыс құралын дұрыс және сенімді түрде бекітіңіз.

Бұйымға конструкцияда көзделмеген немесе дайындаушы мақұлдамаған өзге де шығыс материалдары мен жұмыс құралдарын орнатуға тыйым салынады. Параметрлері диаметрі немесе айналу жиілігі бойынша осы өнімнің техникалық талаптарына сәйкес келмейтін дискілерді қолдануға тыйым салынады.

Қатты тозған, зақымдалған, дөңгелек емес немесе қатты діріл тудыратын шығын материалдары мен көрінетін механикалық зақымдануы бар жұмыс құралдарын (чиптер, жарықтар, стратификациялар) пайдалануға тыйым салынады.

4.2.3 жұмыс кезінде өңделетін бөлікке қатты қысым жасамау керек.

4.2.4 жұмыс кезінде дискілер қатты қызады.

Ара дискілеріне тоқтағанға дейін және толық салқындағанға дейін қол тигізуге тыйым салынады.

4.2.5 өнімнің немесе жұмыс құралының қызып кетуіне жол бермеу үшін салқындату үшін жеткілікті жұмыс үзілістерін жасау керек.

4.2.6 өткізгіш едендерде оқшаулағыш төсемдерсіз (ағаш тор немесе резеңке төсеніш) станокта жұмыс істеуге тыйым салынады.

4.2.7 дұрыс жұмыс орны мен тепе-теңдікті сақтаңыз, айналмалы бөлшектер мен түйіндерге сүйенбеңіз және жұмыс істейтін машинаға сүйенбеңіз.

4.2.8 станоктағы барлық жұмыстар қолмен беріледі. Мұқият болу керек, ал ұзындығы 300 мм-ден аз дайындаманы өңдеу кезінде итергішті қолдану керек. Өңдеудің соңында жұқа және қысқа дайындамаларды кесу кезінде ерекше сақ болу керек (дайындаманың соңы аралау дискісінің астынан шыққан кезде).

4.2.9 өңделетін материал қозғалтқыш максималды айналым санын алған кезде ғана машинаның аралау дискісіне жеткізілуі керек.

4.2.10 жұмыс кезінде кесілген материалдан басқа ештеңе аралау дискісіне тиіп кетпеуі керек.

4.2.11 жұмыс кезінде материалдың рельске мықтап басылғанына және оның қауіпсіз қозғалысының қамтамасыз етілгеніне көз жеткізу керек. Материалды беру кезінде артық күш салмаңыз. Кесілген материалды салмақта ұстауға тыйым салынады.

4.2.12 аралау дискісінен алынбаған материалмен машинаны қоспаңыз немесе өшірмеңіз.

4.2.13 қозғалтқышты тоқтату мақсатында аралау дискісіне бүйірлік қысым жасауға тыйым салынады.

4.2.14 материалды чиптер, үгінділер, шаң және ұсақ бөлшектер сіздің бағытыңызға ұшпайтындай етіп ұстауға тырысыңыз.

4.2.15 аралау дискісінің айналу жылдамдығы төмендеген кезде, оның жұмыс барысында «кептелуіне» байланысты материалдың беріктігін азайту керек.

4.2.16 машинаның жұмыс үстелінде үгінділер мен үгінділердің жиналуына жол бермеңіз. Үстелдерді тазалау машинаны өшірген кезде жүргізілуі керек.

4.2.17 станокты тиімді ауамен салқындатуды қамтамасыз ету қажет. Машинаның ауа кіретін перделерін

жабуға тыйым салынады, олардың тазалығын бақылау керек.

ЕСКЕРТУ: Құрамында консерванттар бар кейбір ағаш түрлерін өңдеу кезінде пайда болатын шаң денсаулыққа қауіпті болу. Тиісті қорғаныс пен шаңды кетіру құралдарын қолдана отырып, жақсы желдетілетін жерде жұмыс істеу ұсынылады.

НАЗАР АУДАРЫҢЫЗ! Ешқандай жағдайда машинаны алкогольдік немесе есірткілік мас күйінде немесе объективті қабылдауға кедергі келтіретін басқа жағдайларда қолдануға болмайды-Шындыққа сену керек және мұндай жағдайда немесе осындай жағдайда адамдарға машинаға сенбеу керек!

4.3 ПАЙДАЛАНУШЫ МЕН ҚЫЗМЕТ КӨРСЕТУШІ ПЕРСОНАЛДЫҢ БІЛІКТІЛІГІ ТУРАЛЫ МӘЛІМЕТТЕР

4.3.1 өнімді пайдалану үшін пайдаланушыға арнайы біліктілік қажет емес.

4.3.2 осы бұйыммен жұмыс істеуге осы пайдалану жөніндегі нұсқаулықты зерделемеген, сондай-ақ 18 жасқа толмаған және бұйымды пайдалану бойынша қажетті білімі мен дағдылары жоқ адамдар жіберілмейді.

4.3.2 өнімді сипаттамаларын жақсы білетін, сондай-ақ өніммен жұмыс істеу кезінде пайдалану және қауіпсіздік ережелеріне үйретілген адамдар пайдалануы, қызмет көрсетуі және жөндеуі керек.

4.3.3 бұйым физикалық, сенсорлық немесе ақыл-ой қабілеттері төмен адамдардың (балаларды қоса алғанда) немесе оларда өмірлік тәжірибесі немесе білімі болмаған кезде, егер олар бақылауда болмаса немесе олардың қауіпсіздігіне жауапты адамның бұйымды пайдалануы туралы нұсқау берілмесе, пайдалануға арналмаған. Өніммен ойын ойнауға жол бермеу

үшін балалар бақылауда болуы керек. Жануарлардың өніммен жанасуына жол бермеңіз. Жұмыс аймағында балалардың, жануарлардың немесе бөгде адамдардың болуына жол бермеңіз.

4.3.4 жұмысқа дене бітімі жақсы және ақыл-ойы теңдестірілген адамдар жіберіледі. Бағалау мен әрекеттердегі қателіктер өте қауіпті болуы мүмкін және жарақатқа немесе өлімге әкелуі мүмкін.

4.3.5 бұйыммен жұмыс істеуге ауру адамдар, сондай-ақ кез келген заттардың немесе медициналық препараттардың әсеріндегі шамадан тыс жұмыс істегендер жіберілмейді.

Бұйымды алкогольдік немесе есірткілік мас күйінде, сондай-ақ шындықты объективті қабылдауға кедергі келтіретін өзге де жағдайларда пайдалануға тыйым салынады және бұйымды осындай күйдегі немесе осындай жағдайдағы адамдарға сенуге болмайды!

4.4 ШЕКТІ КҮЙЛЕРДІҢ КРИТЕРИЙЛЕРІ

4.4.1 осы өнімге жат күшті дірілдің пайда болуы.

4.4.2 сыртқы дыбыстардың пайда болуы.

4.4.3 корпусның немесе бұйымның басқа бөліктерінің температурасын көтеру.

4.4.4 қалыпты режимде өнімді пайдалануды болдырмайтын корпусның қайтымсыз деформациясы.

4.4.5 корпусның механикалық зақымдануы, сондай-ақ жарықтар және бұйымның тұтастығының өзге де бұзылулары.

НАЗАР АУДАРЫҢЫЗ! Бұйымның техникалық күрделілігіне байланысты шекті күйлердің өзге де өлшемшарттарын пайдаланушы дербес айқындай алмайды. Бұйымның анық немесе болжамды ақауы болған жағдайда, жарақат алуды болдырмау үшін бұйымды дереу өшіріп, оны пайдалануды тоқтатып, бұйымды диагностикалау және жөндеу үшін уәкілетті сервис орталығына жүгіну керек.

Өніммен жұмыс істеу кезінде жарақат алған кезде сіз кез-келген жұмысты дереу тоқтатып, дәрігерден немесе жақын жердегі медициналық мекемеден медициналық көмек сұрауыңыз керек.

4.5 СЫНИ СӘТСІЗДІКТЕР ТІЗІМІ

4.5.1 корпусның немесе кескіш пышақтардың зақымдануы / деформациясы анықталған кезде қолдануға болмайды;

4.5.2 тұтқаның немесе қорғаныш қаптаманың зақымдануы / деформациясы анықталған кезде қолдануға болмайды;

4.5.3 өнімнің корпусынан түтін / жану иісі пайда болған кезде тікелей қолдануға болмайды;

4.5.4 ажыратқыштардың кем дегенде біреуімен үзілістер анықталған кезде қолдануға болмайды;

4.5.6 қозғалтқышта бөгде дыбыстар немесе қатты діріл пайда болған кезде қолдануға болмайды;

4.5.7 корпусқа су кірген кезде қолдануға болмайды.

4.6 ОҚИҒА, СЫНИ БАС ТАРТУ НЕМЕСЕ АПАТ БОЛҒАН ЖАҒДАЙДА ПЕРСОНАЛДЫҢ ІС-ӘРЕКЕТТЕРІ

Инцидент, авария және төтенше жағдай туындаған кезде бұйыммен жұмысты дереу тоқтатып, көмек сұрап және уәкілетті сервис орталығына жүгіну, егер олар келіп түскен болса, Сервистің нұсқаулары бойынша әрекет ету және адамдардың авария аймағында және бұйымда болуына жол бермеу керек.

Егер оқиға орын алса, жұмыс орнына жақын жерде алғашқы медициналық көмек қобдишасы бар екеніне көз жеткізіңіз. Алғашқы көмек жинағының барлық қолданылған компоненттерін ауыстырыңыз.

Өніммен жұмысты дереу тоқтатып, Жәбірленушіге алғашқы көмек көрсетіңіз. Көмек сұраған кезде келесі ақпаратты хабарлаңыз: оқиға орны, оқиғаның сипаттамасы, зардап шеккендердің саны, жарақат түрі және аты-жөні.

5 АТҚАРЫМДЫҚ ЭЛЕМЕНТТЕР

ПДС-250/2100

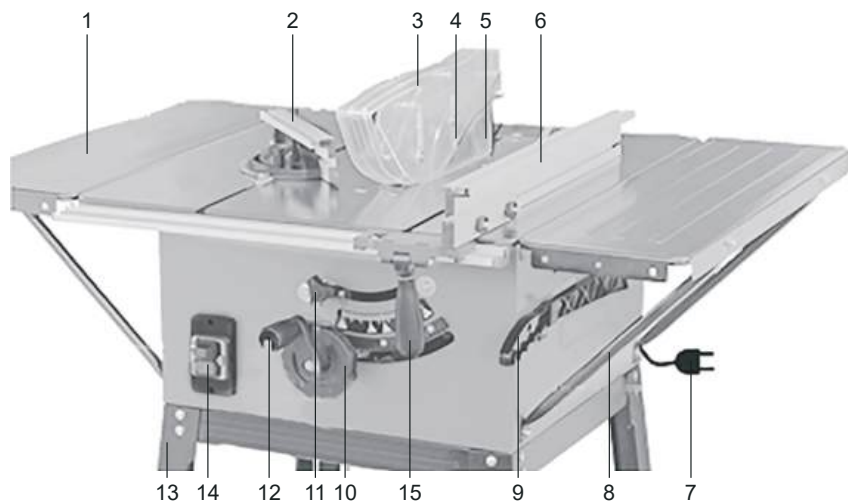

ПДС-250/2200П

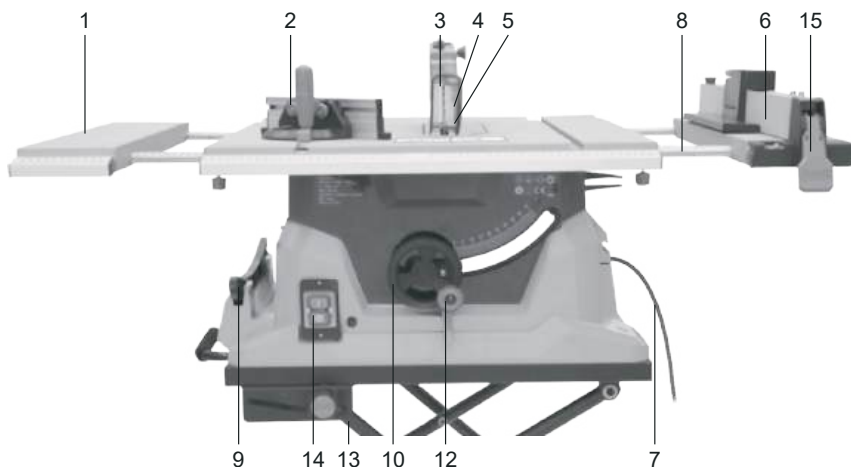

- | | |
|--------------------------------------|--|
| 1. Қосымша үстел | 10. Көлбеуді реттеу маховигі |
| 2. Бұрыштық аялдама | 11. Бекіту бұрандасы |
| 3. Қорғаныс корпусы | 12. Аралау дискісін биіктігі бойынша реттеуге арналған тұтқа |
| 4. Аралау дискісі | 13. Тірек аяқтары |
| 5. Пышақты сындыру | 14. Магниттік қосқыш |
| 6. Бағыттаушы бөліктер | 15. Параллель тіреудің орналасуын бекіту қаламы |
| 7. Қуат сымы және штепсель | |
| 8. Қосымша үстелді бекіту кронштейні | |
| 9. Бөлшектерді итергіш | |

6 ЖҰМЫСҚА ДАЙЫНДАУ

Білдек бөлшектелген күйде жеткізіледі. Жұмыс басталғанша дейін тірек аяқшаларын, қосымша үстелдерді, қатар тіреуішті жинау және орнату қажет болады.

НАЗАР АУДАРЫҢЫЗ! Білдекті құрастырудың немесе теңшеудің алдында желілік кабелдің желіден ажыратылғандығына көз жеткізіңіз.

Тірек аяқшалар жиынтыққа кіретін бұрандамаларының көмегімен жиналады. Білдектің корпусы аяқшаларды бекітуші саңылауға ие.

Бекіткіш бұранданы бұрап босата отырып, білдектің тесілген түбін шешіңіз.

Білдек сонымен қатар аяқшаларсыз да шеберүстелде орнатыла алады. Ол үшін білдектің корпусында арнайы саңылаулар болады. Білдекті орнату үшін шеберүстелге білдектің табанындағы саңылауларға сәйкес болатын саңылаулар жасаңыз. Білдекті бұрандамалардың (жеткізілім жиынтығына кірмейді) көмегімен сенімді тартып бекітіңіз.

6.1 ҚОСЫМША ҮСТЕЛДЕРДІ ОРНАТУ

Жеткізілім жиынтығына жұмыс үстелінің ауданын ұлғайтуға арналған қосымша ендірмелер кіреді. Оларды бекіту үшін М6х15,5 бұрандамаларын қолданыңыз. Қосымша үстелдерді бекіткіш тіректер ара корпусына аяқшалардағыдай саңылаулардың көме

6.2 ҚАТАР ТІРЕУІШТІ ҚҰРАСТЫРУ ЖӘНЕ ОРНАТУ

Алюминий тіреуішті қатар тіреуіштің жылжымалы блогына бекітіңіз.



Бекіткіш бұрандаларды берік тартып бекітіңіз. Қатар тіреуіш кескіш дисктен сол жақтан да, сонымен бірге оң жақтан да орнатыла алады.



Жылжымалы блок жұмыс үстелінің алдыңғы бөлігіне орналастырылады және бағыттаушы қатар тіреуіш бойынша жеңіл жылжиды. Оның күйін бекіту үшін бекіткіш тұтқаны түсіріңіз.

6.3 АРАМЕН КӨЛДЕНЕҢ КЕСУГЕ АРНАЛҒАН ТІРЕУІШ

Арамен көлденең кесуге арналған тіреуіш жұмыс үстеліндегі арнайы ойықтарға кескіш дисктен сол жаққа немесе оң жаққа орнатылады.

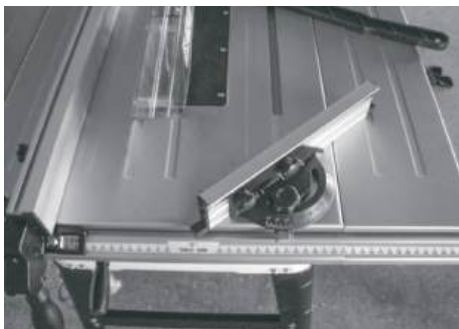

Алюминий тіреуіш бұрандалардың көмегімен жылжымалы блокқа бекітіледі. Аталған тіреуіш 90°-тан 45°-қа дейінгі бұрышпен арамен кесуге мүмкіндік береді. Қажетті арамен кесу бұрышын таңдай отырып, оны арамен кесу бұрышын бекіткіш бұранданың көмегімен бекітіңіз. Тіреуіштің жылжымалы блогы жұмыс үстеліндегі оған арналған ойықта жеңіл қозғалады.

6.4 СЫНАМЕН АҒАШТЫ ЖАРУШЫ ПЫШАҚТЫ ЖӘНЕ ҚОРҒАНЫСТЫ ҚАПТАМАНЫ ОРНАТУ

Кескіш дискті үстелдің жұмыс бетіне тура бұрышпен орнатыңыз. Жұмыс үстелінен кескіш дискті ауыстыруға арналған тақтайшаны шешіңіз. Сынамен ағашты жарушы пышақты тығырықтармен алты қырлы кілттің көмегімен бекітіңіз.

Пышақтың дәл орнатылғанына көз жеткізіңіз.

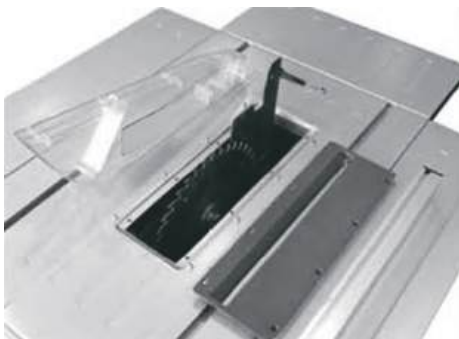

Тақтайшаны орнына орнатыңыз және оны тартып бекітіңіз. Қорғанысты қаптаманы орнатыңыз және оны бұранданың көмегімен тартып бекітіңіз. Қорғанысты қаптаманы кескіш дискке түсіріңіз және кескіш дисктің қорғанысты қаптаманың дәл ортасына келгендігіне көз жеткізіңіз.

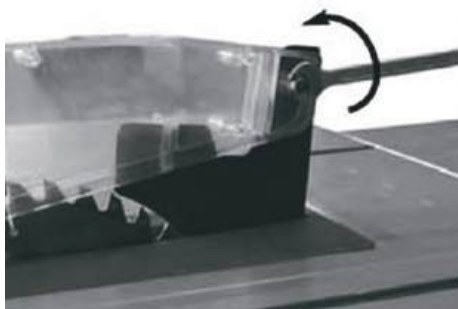

Егер қаптама дәл орнатылмаса, бекіткіш бұрандаларды әлсіретіңіз, немесе қаптамаға қажетті күйді беру үшін тығырықтарды алып тастаңыз. Сынамен ағашты жарушы пышақ кескіш дисктен 5 мм қашықтықта жақын нүктеге орналасқан болуы керек. Сынамен ағашты жарушы пышақтың жоғарғы жиегі ол 5 мм кем емес жоғарғы шеткі күйде болған кезде кескіш дисктен жоғырылауы керек.

6.3 КЕСКІШ ДИСКТІ ОРНАТУ

НАЗАР АУДАРЫҢЫЗ! Кескіш дискті орнатудың алдында білдектің желіден ажыратылғандығына көз жеткізіп алыңыз.

Бұрағыштың көмегімен бекіткіш бұрандалы шегелерді бұрап босатыңыз және дискті ауыстыру үшін тақтайшаны шешіңіз.



Кескіш дистің көлбеуленуін бекіткіш бұранданы әлсіретіңіз. Жұмыс үстелінің бетіне тура бұрышпен айналдырғыны орнатыңыз. Тұтқаның көмегімен кескіш дискті жоғарғы күйге ауыстырыңыз. Кескіш дисктің бекіткіш сомындарын бұрап босатыңыз және сыртқы фланецты шешіңіз.



Кескіш дискті айналдырғыға орнатыңыз, сыртқы фланецты және кескіш дистің бекіткіш сомынын кигізіңіз. Бекіткіш сомындарды тартып бекіту үшін Сізге екі кілт қажет болады. Біреуімен фланецты бекітіңіз, екіншісінің көмегімен кескіш дисктің бекіткіш сомынын тартып бекітіңіз.



7 ЖҰМЫС ТӘРТІБІ

7.1 БІЛДЕКТІ ІСКЕ ҚОСУ

Білдекті іске қосу үшін желілік кабелді желіге қосыңыз, магниттік ажыратқыштың «I» батырмасын басыңыз. Қозғалтқышты тоқтату үшін магниттік ажыратқыштың «O» батырмасын басыңыз. Жұмыс аяқталғаннан кейін қуат беру баусымын желіден ажыратыңыз.

Асқын жүктелуден қорғау үшін қуат беру тізбегін қозғалтқыш қызып кеткен кезде ажырататын жылу релесі қолданылады. Қозғалтқышты салқындатқаннан кейін алдын-ала жылу релесінің батырмасын баса отырып, білдекті қайта іске қосуға болады.

7.2 КЕСКІШ ДИСКТІҢ КҮЙІ

Сізге арамен кесуге қажетті дайындаманың қалыңдығына байланысты сіз кескіш дисктің күй биіктігін реттей аласыз. Ол үшін кескіш дисті биіктік бойынша теңшеуге арналған тұтқаны айналдырыңыз. Сағат тілі бойынша айналдыру кезінде диск көтерілетін болады, сағат тіліне қарсы – түседі.

Сонымен қатар 45°-қа дейін бұрышпен арамен кесу мүмкін болады. Кескіш дисктің көлбеулену бұрышын өзгерту үшін көлбеулену бұрышын бекіткіш бұранданы әлсіретіңіз және көлбеулену бұрышын теңшеуге арналған тұтқаның көмегімен қажетті бұрышты таңдаңыз. Бекіткіш бұранданы қайта тартып бекітіңіз. Сізге қолайлы болу үшін білдектің корпусына межелік жағылған.

НАЗАР АУДАРЫҢЫЗ! Қозғалтқыштың бітеліп қалуын және білдектің істен шығуын болдырмау үшін әрбір қолдану кезінде білдекке шақсорғышты қосу ұсынылады. Екі тәсілмен аралау мүмкін болады:

- көлденең аралау - материалды ағаш

сүректерінің талшықтарын бойлай аралау;

- көлденең немесе қиғаш аралау – материалды талшықтарға кесе-көлденең аралау.

Кез келген аралау тәсілінде кем дегенде бір тіреуішті қолдану қажет болады. Ешқашан тіреуішке қысылмаған материалды араламаңыз.

НАЗАР АУДАРЫҢЫЗ! Жұмысты бастаудың алдында келесілерге көз жеткізіп алыңыз:

- кескіш дисктің сенімді бекітілгеніне;
- қажетті тіреуіштің орнатылғанына;
- қорғанысты қаптаманың дұрыс орнатылғанына;
- кескіш дисктің еркін айналатындығына және ештеңеге тимейтіндігіне.

Қатар тіреуішті жұмыс үстеліне қажетті күйге орнатыңыз және жұмыс үстелінен көлденең аралауға арналған тіреуішті шешіңіз. Кескіш дисктің күйін теңшеңіз, ол араланушы материалдан шамамен 2 миллиметрге жоғарылауы керек. Материалды жұмыс үстеліне ол қатар тіреуішті бойлай жеңіл жылжитындай етіп орналастырыңыз. Қозғалтқышты қосу кезінде материал кескіш дисктің жиегінен 3 см кем емес қашықтықта орналасқан болуы керек. Материалды әрдайым қатар тіреуішке тегіс жағымен қысыңыз. Жұмыс уақытында Сіздің қолдарыңыздың кескіш дисктен 10 см кем емес қашықтықта болуларын қадағалаңыз. Білдекті іске қосыңыз және қозғалтқыш максималды айналымдар санына жетуін тосыңыз. Материалды қатар тіреуішке қыса отырып, бірқалыпты беруді бастаңыз.

7.3 БҰРЫШПЕН БОЙЛАЙ АРАЛАУ

Тік бұрыш бойынша бойлай арамен кесуді жүзеге асыру үшін қажетті арамен кесу бұрышын теңшеңіз. Ол үшін көлбеулену бұрышын бекіткіш бұранданы әлсіретіңіз, кескіш дискті

қажетті күйге орнатыңыз. Сізге қолайлы болу үшін білдектің панелінде сізге дәл арамен кесу бұрышын орнатуға көмектесетін межелік орналастырылған. Бекіткіш бұранданы қайта тартып бекітіңіз. Осыдан кейін алдыңғы тармақта сипатталған әрекеттерді жүзеге асырыңыз.

НАЗАР АУДАРЫҢЫЗ! Тік бұрыш бойынша аралау кезінде қатар тіреуіш кескіш дисктен оң жақта болуы керек.

7.4 АРАМЕН КӨЛДЕНЕҢ КЕСУГЕ АРНАЛҒАН ТІРЕУІШТІ ҚОЛДАНУ

Қатар тіреуішті шешіңіз және жұмыс үстелінің оң жағына көлденең арамен кесуге арналған тіреуішті тартып бекітіңіз. Білдекті іске қосыңыз және қозғалтқыштың максималды айналымдар санына жеткенін тосыңыз.

Материалды арамен көлденең кесуге арналған тіреуішке қысыңыз және беруді бірқалыпты бастаңыз. Көлденең бұрышпен арамен кесу үшін арамен көлденең кесуге арналған тіреуішті қажетті бұрыш бойынша бекіту қажет болады. Ол үшін сізге қолайлы болу үшін тіреуішке дәл кесуге арналған межелік орнатылған. Қажетті бұрышты таңдап, арамен кесу бұрышын бекіткіш бұранданың көмегімен арамен көлденең кесуге арналған тіреуіштің күйін бекітіңіз. Материалды тіреуішке берік қысыңыз және арамен кесуді жүзеге асырыңыз. Аралау аяқталғаннан кейін қозғалтқышты сөндіріңіз. Материалдың кесілген бөлігін қозғалтқыш толық тоқтағаннан кейін жұмыс үстелінен алып тастаңыз.

НАЗАР АУДАРЫҢЫЗ! Тік бұрышпен көлденең аралау кезінде арамен көлденең кесуге арналған тіреуішті тек жұмыс үстелінің оң жағына ғана орналастырыңыз.

НАЗАР АУДАРЫҢЫЗ! Жұмыс кезінде беруді қадағалап отыру керек. Берудің

жоғары жылдамдығы айналыс жиілігінің төмендеуіне әкеліп соқтырады, бұл қызып кетуді және электрлі қозғалтқыштың уақытынан бұрын істен шығуын шақырады. Жылдамдықты таңдаудың өңделуші материалдың қаттылығы мен қалыңдығына ғана емес, сонымен бірге талап етілуші кесу сапасы мен кескіш дисктің кесуші жиектерінің жағдайына да байланысты болатындығын естен шығармау керек. Берудің оңтайлы жылдамдығы тәжірибелі жолмен анықталады.

8 ТЕХНИКАЛЫҚ ҚЫЗМЕТ КӨРСЕТУ

8.1 Жұмыс аяқталғаннан кейін бұйымды шаң мен ластанулардан тазалауды жүргізіп отыру қажет. Желдеткіш саңылауларға ерекше назар аудару қажет. Корпусты тазалау үшін бұйымның металл бөліктерінде тотықтардың түзілуіне немесе пластик беттің бүлінуіне әкеліп соқтыруы мүмкін тазартқыш құралдарды қолданбау керек. Бұйымның корпусын дымқыл жұмсақ шүберекпен сүртіңіз, содан кейін құрғатып сүртіңіз.

8.2 Пайдалану процесінде көмір шөткелері тозуға бейім болады. Көмір шөткелерін өз уақытында ауыстырып отыру электр құралының қызметтік мерзімін айтарлықтай ұзартады. Оларды ауыстыру үшін авторландырылған сервистік орталыққа жүгініңіз.

8.3 Барлық бұрандалардың сенімді бекітілулерін тұрақты тексеріп отырыңыз. Әлсіреген бұранда табылған кезде оны тез арада тартып бекітіңіз. Кері жағдайда Сіз өзіңізді жарақат алу қаупіне ұшыратыңыз.

9 САҚТАУ ШАРТТАРЫ

9.1 Жуғышты табиғи желдетілетін жабық бөлмеде, балаларға қолжетімді емес орында, 0°C-тан +40°C-қа дейінгі қоршаған орта температурасында және 80%-ға дейінгі ауаның салыстырмалы

ылғалдылығы шарттарында сақтау керек. Ұзақ мерзімді сақтау жағдайында түпнұсқалық қаптаманы пайдалану керек.

9.2 Өнімді тасымалдау, тиеу, түсіру және сақтау кезінде нұсқаулықта көрсетілгеннен басқа келесі талаптарды сақтау қажет:

- бұйымның бұзылуына және/немесе оның қаптамасының бүтіндігінің бұзылуына әкеп соқтыратын өнімді елеулі механикалық кернеуге ұшыратуға тыйым салынады;

- өнімге немесе оның қаптамасына сумен, қармен және басқа да жауын-шашынмен, сондай-ақ күн және басқа радиациямен соқтығысудан аулақ болу керек.

9.3 Өнімнің жарамдылық мерзімі - 20 жыл, батареяның қызмет ету мерзімі - 9.1 және 9.2-тармақтарда көрсетілген шарттарды сақтай отырып, 5 жыл (бар болса).

9.4 Зақым келтірмеу үшін өнімді тек түпнұсқалық қаптамасында тасымалдаңыз. Өнімді төмен температурада тасымалдағаннан немесе сақтағаннан кейін оны бөлме температурасында кемінде екі сағат бойы ұстау қажет.

9.5 Бұрын пайданудан болған бұйымды тасымалдаудың немесе теріс температурада сақтауға берудің алдында бұйымда судың жоқтығына көз жеткізу қажет. Бұйымның барлық беттері құрғақ болулары керек.

9.6 Бұйымды температураның елеулі айырмаларынан және күннің тікелей сәулелерінің әсерінен қорғаңыз.

9.7 Бұйымды қате кәдеге жарату қоршаған ортаға орны толмас зиян келтіреді. Ақаулы бұйымды, сонымен бірге қуат берудің пайдаланылған элементтерін тұрмыстық қалдықтармен бірге лақтырмаңыз. Осы мақсаттар үшін мамандандырылған кәдеге жарату бекетіне жүгініңіз. Сіз тұрмыстық бұйымдарды, жабдықтарды және қуат берудің пайдаланылған элементтерін қабылдау бекеттерінің мекенжай-

ларын Сіз тұратын елді мекендегі муниципалдық қызметтерден ала аласыз.

10 ҚЫЗМЕТТІК МЕРЗІМІ

Аталған бұйым осы нұсқаулықта көрсетілген барлық талаптарды сақтау кезінде кем дегенде 3 жыл қызмет етуі керек.

Дайындаушы сатып алушылардың назарын бұйымды тұрмыстық мұқтаждықтардың аясында пайдалану және осы пайдалану жөніндегі нұсқаулықта келтірілген қолдану ережелерінің сақталуы кезінде бұйымның қызметтік мерзімінің осы нұсқаулықта көрсетілгеннен айтарлықтай асып кететіндігіне аударады.

Дайындаушы өзіне бұйымның пайдаланушылық сапасын нашарлатпайтын құрылымы мен жиынтықтылауына өзгерістер енгізу құқығын қалдырады.

11 ЫҚТИМАЛ АҚАУЛЫҚТАР ЖӘНЕ ОЛАРДЫ ЖОЮ ТӘСІЛДЕРІ

Егер құрал істен шықса, оны өздігіңізден жөндеуге тырыспаңыз. Авторландырылған сервистік орталыққа жүгіну үзілді-кесілді ұсынылады.

12 ДАЙЫНДАУШЫНЫҢ КЕПІЛДІКТЕРІ

Сіздің назарыңызды кепілдікті мерзімінің ішінде келесі шарттардың сақталулары кезінде бұйымның тегін сервистік қызмет көрсетуге немесе жөндеуге қабылданатын болатындығына аударамыз:

Кепілдікті міндеттемелер онда сатылған күні, сериялық нөмірі, сатушы ұйымның мөрі (мөртабаны), сатушының қолтаңбасы көрсетілумен кепілдік талоны дұрыс толтырылған кезде жүзеге асырылады. Сізде дұрыс толтырылған кепілдік талоны болмаған кезде біз Сіздің аталған бұйымның сапасы бойынша талаптарыңыздан бас тартуға мәжбүр боламыз. Түсінбеушіліктерге жол бермеу үшін Сізден бұйыммен жұмысты бастаудың алдында пайдалану жөніндегі нұсқаулықпен мұқият танысып шығуды өтінеміз.

Сіздің назарыңызды бұйымның тек тұрмыстық тағайындалуына аударамыз. Кепілдік шарттары иегердің үйінде кезеңдік техникалық қызмет көрсетуді қарастырмайды.

Осы кепілдікті шарттардың құқықтық негіздемесі Ресей Федерациясының қолданыстағы заңнамасы, әсіресе, «Тұтынушылардың құқықтарын қорғау туралы» Федералдық заңы және Ресей Федерациясының Азаматтық кодексі болып табылады. Бұйымның кепілдікті мерзімі 36 айды. Бұл мерзім бөлшек желі арқылы сатылған күнінен бастап саналады. Біздің кепілдікті міндеттемелер кепілдікті мерзімнің ішінде анықталған, және өндірістік, технологиялық және конструктивтік, яғни, дайындаушы-компанияның кінәсі бойынша жол берілген ақаулармен шарттас ақаулықтарға ғана таралады.

12.1 Кепілдікті міндеттемелер келесілерге таралмайды:

12.1.1 Келесілердің нәтижесінде орын алған ақаулықтарға;

- қолданушы арқылы пайдалану жөніндегі нұсқаулықтағы нұсқамалардың сақталмауы;

- сыртқы немесе кез келген басқа әсермен шақырылған механикалық бүлінудерге;

- бұйымды тағайындалуы бойынша қолданбауға;

- бұйымға жаңбыр, қар, жоғары ылғалдылық, қызу, агрессивтік орталар, электр желісінің қуат беруші параметрлерінің пайдалану жөніндегі нұсқаулықтың талаптарына сәйкессіздігі секілді жағымсыз атмосфералық және сыртқы әсерлерге;

- аталған үлгінің технологиялық құрылымында қарастырылмаған, өндірушімен ұсынылмаған немесе мақұлданбаған керек-жарақтардың, шығын материалдарының және қосалқы бөлшектердің қолданылуына;

- бұйымның ішіне бөгде заттардың ішіне кіріп кетуіне немесе желдеткіш саңылаулардың шаң және т.б. секілді үлкен мөлшердегі қалдықтармен бітеліп қалуларына.

12.1.2 Уәкілетті емес тұлғалармен ашуға, жөндеуге немесе түрлендіруге ұшыраған бұйымға.

12.1.3 Келесідей бұйымды лайықсыз қолданудың немесе сақтаудың салдарынан орын алған ақаулықтарға:

- Бұйымның металл элементтерінде тотықтардың болуы;

- Желілік кабелдің үзілулері мен кесіктері;

- Сызаттар, жарықшақтар, корпустың, бұйымның пластик бөліктерінің күшті үйкелістері және бас.

12.1.4 Бұйымның асқын жүктелуінің нәтижесінде электрлі қозғалтқыштың немесе басқа да түйіндер мен бөлшектердің істен шығуына әкеліп соқтырған ақаулықтарға;

12.1.6 Мезгілдік ауыстырып отыруға жататын шығын материалдарына, алынбалы бөлшектерге, түйіндерге, сонымен бірге электр құралымен жиынтықта жеткізілетін керек-жарақтар мен толымдаушыларға.

12.1.7 Асқын жүктелудің мінсіз белгілеріне жататындар:

- бұйымның бөлшектері мен түйіндерінің деформациялануы мен балқуы;

- ротор мен қозғалтқыш статорының бір уақытта істен шығуы;

- сымдардың оқшаулағыштарының қараюы немесе күйюі.

Сіздің назарыңызды бұйымды сервистік орталыққа жеткізу соңғы тұтынушы (иегері) арқылы немесе оның есебінен жүзеге асырылатындығына аударамыз. Құралға кепілдікті жағдайды орнату бойынша техникалық куәландыру тек авторландырылған сервистік орталықта жүргізіледі.

Құралдың қызметтік мерзімі 3 жылды құрайды.

НАЗАР АУДАРЫҢЫЗ! Бұйымды сатып алу кезінде жиынтықтылықты және жарамдылықты, сонымен бірге кепілдік талонының дұрыс толтырылуын тексеріңіз.

Сервистік орталықтардың тізімін сатушыдан немесесайтынан білуге болады **ставр.pdf, www.stavr-tools.ru**

13 ӨЗГЕ АҚПАРАТ

Импорттаушы, дайындаушы уәкілеттік берген тұлға: «Мегаполис» ЖШҚ.

Мекен-жай: 432048, Ресей Федерациясы, Ульяновск облысы, қ.о. Ульяновск қаласы, Ульяновск қ., Локомотивная көш., ғим.14А.

Телефон: +78422324242

Электрондық поштаның мекенжайы:
mail@simbirsk-crown.ru

Дайындаушы: Чжэцзян Гуангтоу Импорт Энд Экспорт Ко., Лтд.

Мекен-жай: Рум 1202, Ронгтонг Бизнес Центре, Джаксинг, Чжэцзян, Қытай.
ҚХР жасалған.

Дайындалған күні сериялық нөмірде көрсетілген. Дайындаушының стандартына сәйкес сериялық нөмір келесілерден тұрады: тапсырыстың нөмірі / дайындалған айы мен жылы / бұйымның реттік нөмірі.