

# Обувница О-3 "МАРТИН".

## Схема сборки :

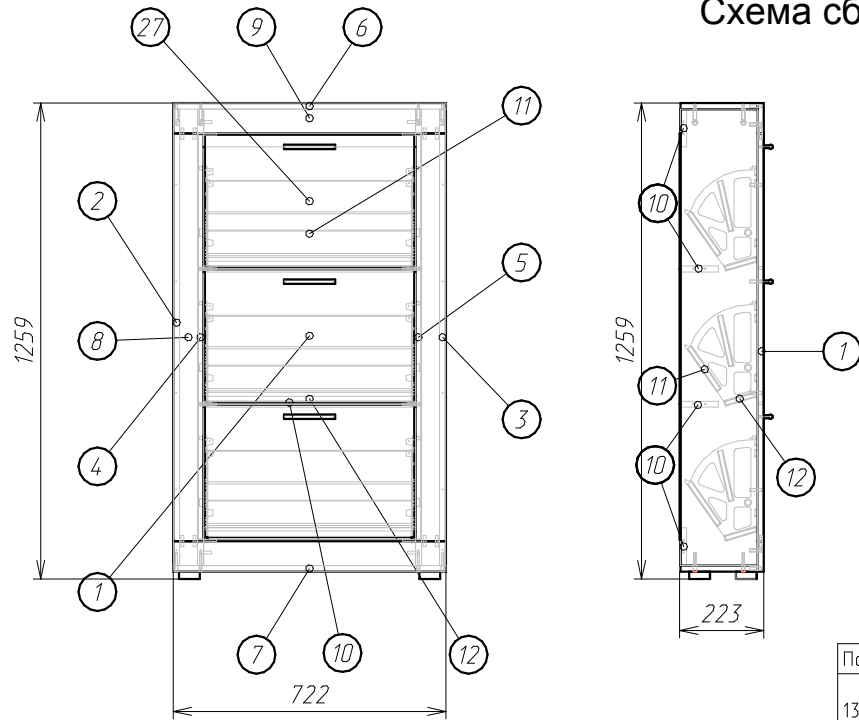

## Детализовка :

Поз.	Наименование	Кол-во	Длина	Ширина
1	Фасад (дверь откидная)	3	350	554
2	Боковина левая	1	1207	204
3	Боковина правая	1	1207	204
4	Боковина левая 2	1	1207	204
5	Боковина правая 2	1	1207	204
6	Крышка	1	721	204
7	Дно	1	721	204
8	Планка вертикальная	2	1078	81
9	Планка горизонтальная	2	722	81
10	Планка горизонтальная	4	560	100
11	Вставка 10мм	6	544	135
12	Вставка 10мм	3	544	85
27	ДВП задняя стенка	3	358	588

## Фурнитура :

Поз.	Вид	Наименование	Кол.
13		Втулка Ø8мм -стопор на боковину. Механизм Обувницы Комплект Втулка Ø20мм установить в боковины.	3
14		Ключ шестигранный	1
15		Заглушка самоклеяка	16
16		Шуруп 4x30	6
17		Ручка С-24 128мм	3
18		Опора квадратная	4
19		Стяжка Эксцентриковая	8
20		Евровинт 6,5x50	16
21		Шуруп 3,5x30 (к опоре)	16
22		Шкант 8x30	38
25		Шуруп 3,5x16 во Вставке 10мм под шуруп сверлить Ø2мм.	18
26		Шуруп 3,5x16	18
28		ПВА тюбик	1
29		Гвоздь 1,2x25	46

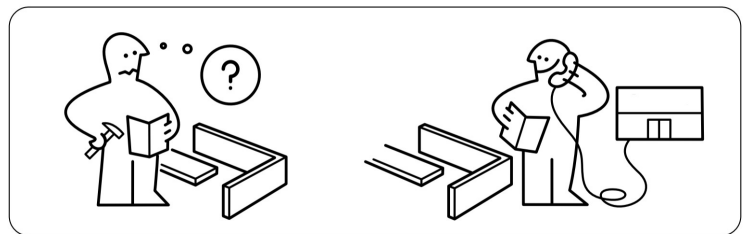
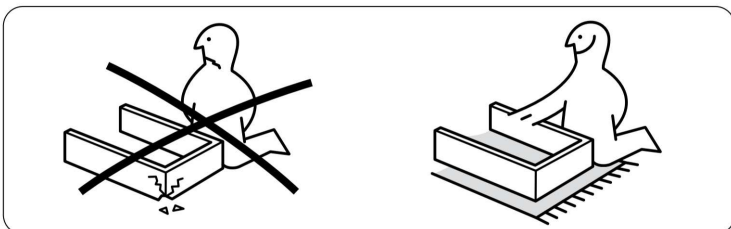
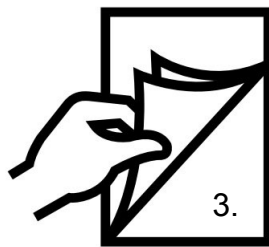
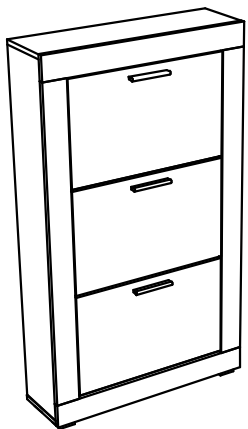

Шаг.1

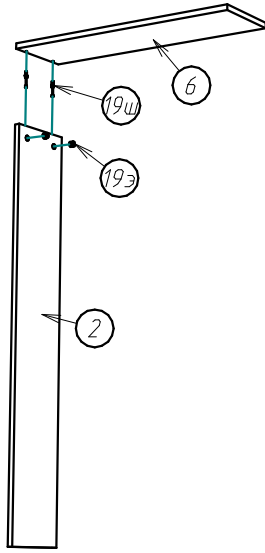

Шаг.2

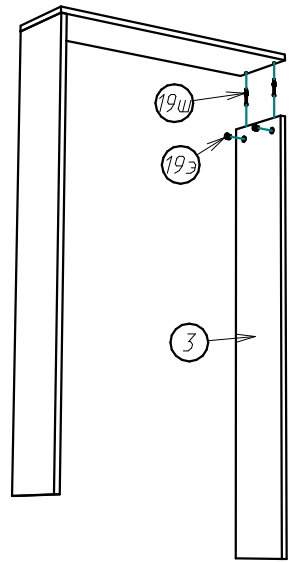

Шаг.3

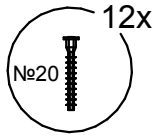
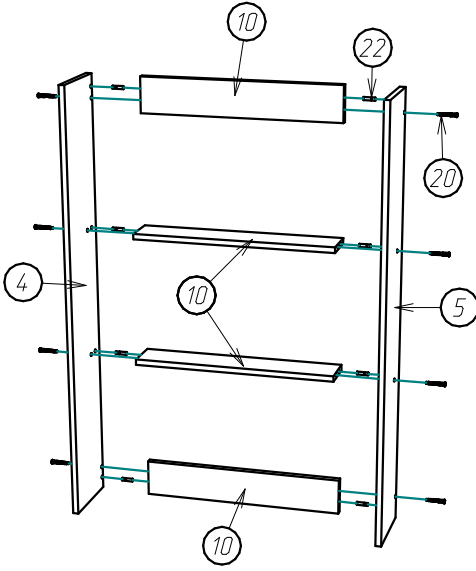

Шаг.4

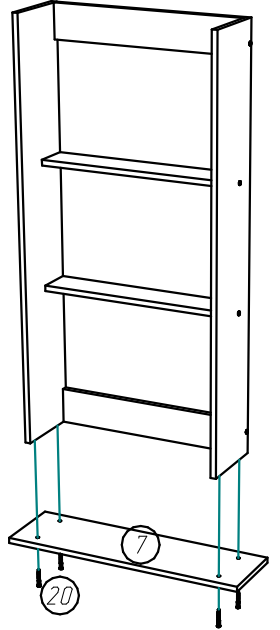

Шаг.5

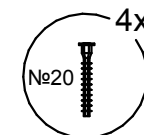
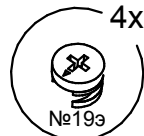
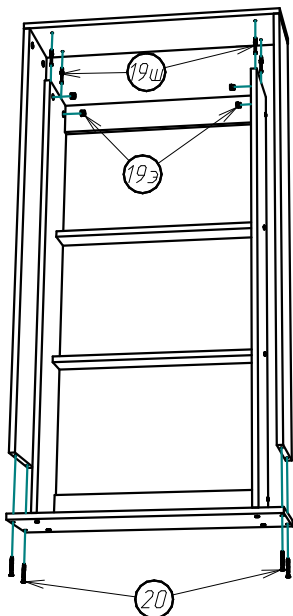

Шаг.6

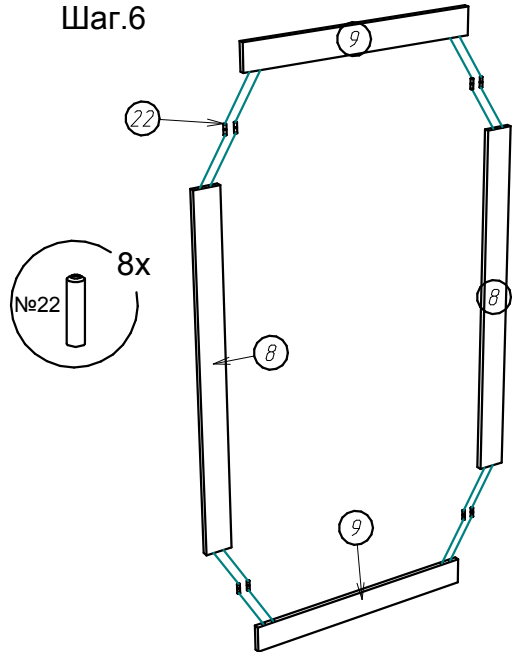

## Шаг.7

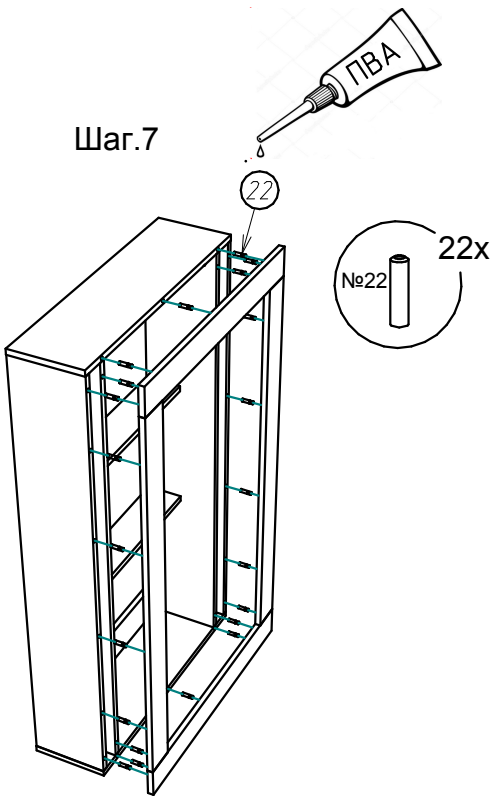

## Шаг.8

Выдержать 15-20мин.

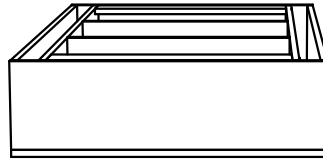

## Шаг.9

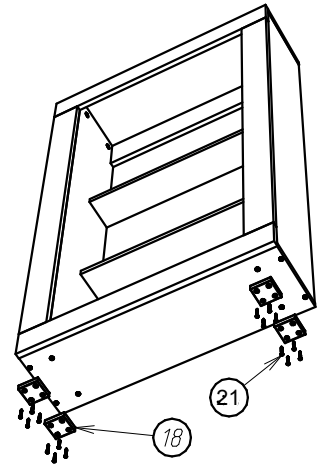
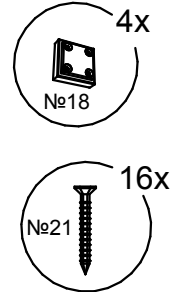

## Шаг.11

До сверловка отверстий под ручки:

- 1) Подложи брусок
- 2) Сверло D 4.5-5мм

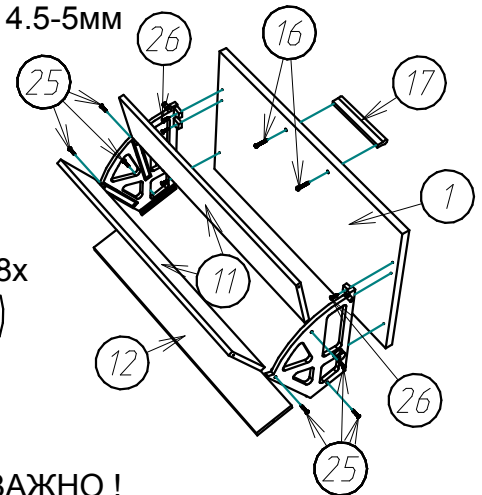
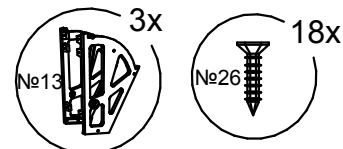
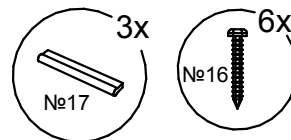
**ВАЖНО !**

Сверлить D2мм в деталях №11 и №12 под шуруп 3x16мм №25.

## Шаг.10

Гвоздь бить только в торец ЛДСП.  
Интервал 90-120мм.

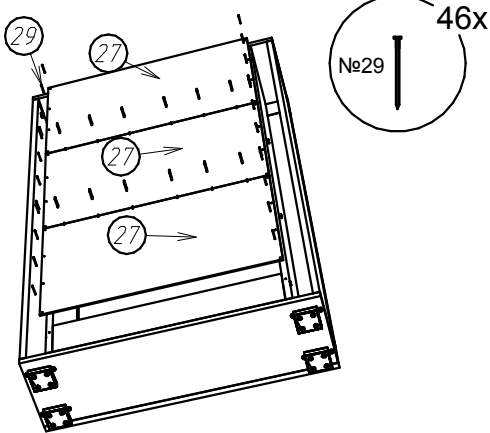
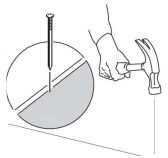

## Шаг.12

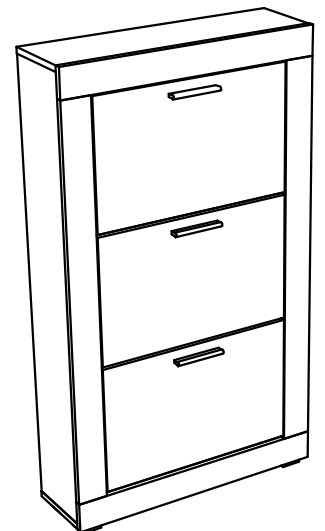
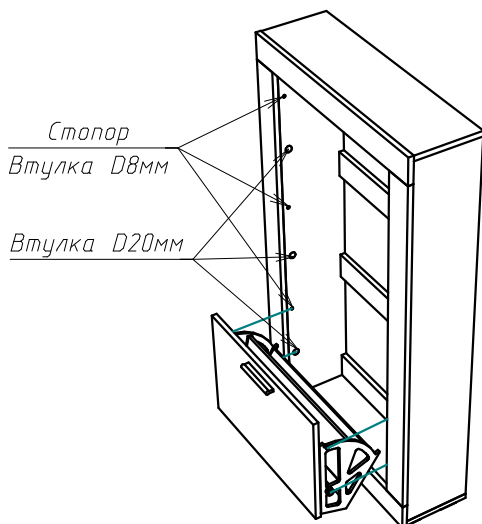

Втулка D14мм крепит собранный механизм  
в корпусе изделия.