



**DEKO®**

**Торцовочная пила DEKO DKMS1400-210**

**ИНСТРУКЦИЯ**

### Технические характеристики

Напряжение	220 В
Частота	60Гц
Мощность	1400Вт
Частота вращения на холостом ходу	5500 об/мин
Диаметр лезвия	210 мм

### Правила техники безопасности

#### Безопасность рабочей зоны

- а) Содержите рабочее место в чистоте и хорошо освещенным. Беспорядок или неосвещенные участки рабочего места могут привести к несчастным случаям.
- б) Не работайте с этим электроинструментом во взрывоопасном помещении, в котором находятся горючие жидкости, воспламеняющиеся газы или пыль. Электроинструменты искрят, что может привести к воспламенению пыли или паров.
- в) Во время работы с электроинструментом не допускайте близко к Вашему рабочему месту детей и посторонних лиц. При отвлечении Вы можете потерять контроля над электроинструментом.

#### Электробезопасность

- а) Штепсельные вилки электроинструмента должны соответствовать розетке. Никогда не модифицируйте вилку каким-либо образом. Не применяйте переходных штекеров для электроинструментов с защитным заземлением. Неизменные штепсельные вилки и подходящие штепсельные розетки снижают риск поражения электротоком.
- б) Предотвращайте телесный контакт с заземленными поверхностями, как то, с трубами, элементами отопления, кухонными плитами и холодильниками. При заземлении Вашего тела повышается риск поражения электротоком.
- в) Не подвергайте электроинструменты воздействию дождя или сырости. Попадание воды в электроинструмент увеличивает риск поражения электрическим током.
- г) Не допускается использовать электрокабель не по назначению, например, для транспортировки или подвески электроинструмента, или для отключения вилки от штепсельной розетки. Защищайте кабель от воздействия высоких температур, масла, острых кромок или подвижных частей электроинструмента. Поврежденный или запутанный кабель повышает риск поражения электротоком.
- д) При работе с электроинструментом под открытым небом применяйте кабели-удлинители, которые пригодны также и для работы под открытым небом. Применение пригодного для работы под открытым небом кабеля-удлинителя снижает риск поражения электротоком.
- е) Если невозможно избежать применения электроинструмента в сыром помещении неизбежна, используйте источник питания с защитой от

остаточного тока (УДТ). Использование УДТ снижает риск поражения электрическим током.

### **Безопасность людей**

а) Будьте внимательными, следите за тем, что Вы делаете, и продуманно начинайте работу с электроинструментом. Не пользуйтесь электроинструментом в усталом состоянии или если Вы находитесь в состоянии наркотического опьянения или под воздействием лекарств. Один момент невнимательности при работе с электроинструментом может привести к серьезным травмам.

б) Применяйте средства индивидуальной защиты и всегда защитные очки. Использование средств индивидуальной защиты: защитной маски, обуви на нескользящей подошве, защитного шлема или средств защиты органов слуха, - в зависимости от вида работы с электроинструментом снижает риск получения травм.

в) Предотвращайте непреднамеренное включение электроинструмента. Перед подключением электроинструмента к электропитанию и/или к аккумулятору убедитесь, что электроинструмент выключен. Если Вы при транспортировке электроинструмента держите палец на выключателе или включенный электроинструмент подключаете к сети питания, то это может привести к несчастному случаю.

г) Убирайте установочный инструмент или гаечные ключи до включения электроинструмента. Инструмент или ключ, находящийся во вращающейся части электроинструмента, может привести к травмам.

д) Не принимайте неестественное положение корпуса тела. Всегда занимайте устойчивое положение и сохраняйте равновесие. Благодаря этому Вы можете лучше контролировать электроинструмент в неожиданных ситуациях.

е) Носите подходящую рабочую одежду. Не носите широкую одежду и украшения. Держите волосы, одежду и рукавицы вдали от движущихся частей. Широкая одежда, украшения или длинные волосы могут быть затянуты вращающимися частями.

ж) При наличии возможности установки пылеотсасывающих и пылесборных устройств проверяйте их присоединение и правильное использование. Применение пылесоса может снизить опасности, создаваемые пылью.

### **Использование и уход за электроинструментом**

а) Не перегружайте электроинструмент. Используйте правильный электроинструмент для вашей потребности. т. С подходящим электроинструментом Вы работаете лучше и надежнее в указанном диапазоне мощности.

б) Не работайте с электроинструментом с неисправным выключателем. Любой электроинструмент, которым нельзя управлять с помощью выключателя, опасен и должен быть отремонтирован.

в) До начала наладки электроинструмента, замены принадлежностей или прекращения работы отключайте штепсельную вилку от розетки сети и/или

выньте аккумулятор. Эта мера предосторожности предотвращает непреднамеренное включение электроинструмента

г) Храните неиспользуемые электроинструменты недоступно для детей. Не разрешайте пользоваться электроинструментом лицам, которые незнакомы с ним или не читали настоящих инструкций. Электроинструменты опасны в руках неопытных лиц.

д) Тщательно ухаживайте за электроинструментом. Проверяйте безупречную функцию и ход движущихся частей электроинструмента, отсутствие поломок или повреждений, отрицательно влияющих на функцию электроинструмента. Поврежденные части должны быть отремонтированы до использования электроинструмента. Плохое обслуживание электроинструментов является причиной большого числа несчастных случаев.

е) Держите режущие инструменты острыми и чистыми. Правильно обслуживаемые режущие инструменты с острыми режущими кромками менее подвержены заеданию и легче поддаются контролю.

ж) Используйте электроинструмент, аксессуары и инструментальные биты и т. д. в соответствии с настоящими инструкциями, с учетом условий выполняемых работ. Использование электроинструментов для непредусмотренных работ может привести к опасным ситуациям.

з) Рукоятки должны быть чистыми и не загрязнены маслом и жиром. Скользкие рукоятки не позволяют безопасно обращаться с инструментом и контролировать его в неожиданных ситуациях

### **Обслуживание**

а) Ваш электроинструмент должен обслуживаться квалифицированным специалистом по ремонту, использующим только идентичные запасные части. Это обеспечит сохранность электроинструмента.

### **Причины и действия по предотвращению отдачи:**

- отдача - это внезапная реакция вследствие блокирования, заклинивания или перекоса пильного диска, приводящая к непроизвольному подъему пилы, с выходом пильного диска из пропила в направлении оператора;

- при сильном защемлении пильного диска или ограничении хода реактивная сила, создаваемая двигателем, отбрасывает пилу в направлении оператора;

- если пильный диск искривится или перекосится, то зубья задней кромкой могут цепляться за обрабатываемую деталь, из-за чего пильный диск будет перемещаться в направлении выхода из пропила, и пила будет отброшена к оператору.

Отдача является следствием неверной или ошибочной эксплуатации пилы, нарушением правил выполнения работ. Она может быть предотвращена принятием соответствующих мер предосторожности, указанных ниже:

а) Надежно удерживайте пилу обеими руками, а руки располагайте так, чтобы можно было противодействовать силам отдачи;

б) В случае, если происходит заклинивание пильного диска или работа прерывается по какой-либо причине, отпустите выключатель и удерживайте

пилу в материале до полной ее остановки. Найдите причину заклинивания пильного диска и устраните ее;

в) При включении пилы, находящейся в заготовке, выровняйте пильный диск в пропиле, проверьте не заклинило ли полотно пилы в пропиле;

г) При распиловке больших тонких заготовок с целью снижения риска отдачи за счет заклинивания пильного диска надежно закрепляйте обрабатываемые детали на опорах;

д) Не пользуйтесь тупыми или поврежденными пильными дисками. Использование пильных дисков с тупыми или неразведенными зубьями ведет к образованию «узкого» пропила, повышенному трению пильного диска о материал, заклиниванию и отдаче пилы;

е) До начала пиления надежно зафиксируйте рычаги установки глубины пропила и угла наклона диска. Если во время пиления происходит изменение этих установок, может произойти заклинивание пильного диска и обратная отдача пилы.

ж) Будьте особенно осторожны, когда Вы выполняете врезание в недоступных для осмотра участках, например, в уже существующей стене. Погружающийся пильный диск может начать резание скрытых (например, за стеной) предметов, что может стать причиной отдачи пилы.

#### **Дополнительные инструкции по технике безопасности для пил**

а) Держите руки подальше от режущего диапазона. Не кладите руки под распиливаемый предмет. Контакт с лезвием создает опасность получения травм.

б) Включите электроинструмент до того, как лезвие соприкоснется с материалом. В противном случае существует риск отдачи, если инструмент застрянет в распиленном материале.

в) Убедитесь, что ножевая пластина надежно закреплена во время резки. Заклинившее лезвие может сломаться или вызвать отдачу.







г) Выключите электроинструмент, когда закончите работу. Вы можете вытащить лезвие из распиленного материала только тогда, когда оно не движется. Это предотвращает отдачу и позволяет безопасно отложить электроинструмент в сторону.

д) Используйте только неповрежденные лезвия, которые находятся в хорошем состоянии. Изогнутые или тупые лезвия могут сломаться или вызвать отдачу.

е) Не останавливайте лезвие, прижимая его в сторону после выключения. Лезвие может быть повреждено, сломано или вызвать отдачу.

ж) Используйте соответствующие устройства для поиска невидимых проводов питания, труб и т. д. или попросите об этом вашу коммунальную компанию. Контакт с проводами под напряжением может привести к возгоранию или поражению электрическим током. Повреждение газовой трубы может привести к взрыву. Врезание в водопроводные трубы наносит материальный ущерб и может привести к поражению электрическим током.

- з) Закрепите предмет, который распиливаете. Безопаснее закрепить распиленный предмет в зажимном инструменте или тисках, чем держать его в руке.
- и) Дождитесь, пока электроинструмент перестанет двигаться, прежде чем убрать его. В противном случае инструмент может заглохнуть и выйти из-под контроля.
- к) Не используйте электроинструмент, если его шнур питания поврежден. Не прикасайтесь к поврежденному шнуру питания. Если он поврежден во время работы, отсоедините шнур питания. Поврежденные шнуры питания повышают риск поражения электрическим током.

	Чтобы снизить риск получения травм, пользователь должен внимательно прочитать инструкцию.
	В соответствии с основными применимыми стандартами безопасности Европейского союза.
	Машина класса II-двойная изоляция – вам не нужна никакая заземленная вилка.
	Используйте средства защиты глаз.
	Обозначает риск получения травм, гибели или повреждения инструмента в случае несоблюдения инструкций данного руководства.
	Используйте средства защиты слуха.
	Используйте маску для защиты от пыли.

## Внешний вид

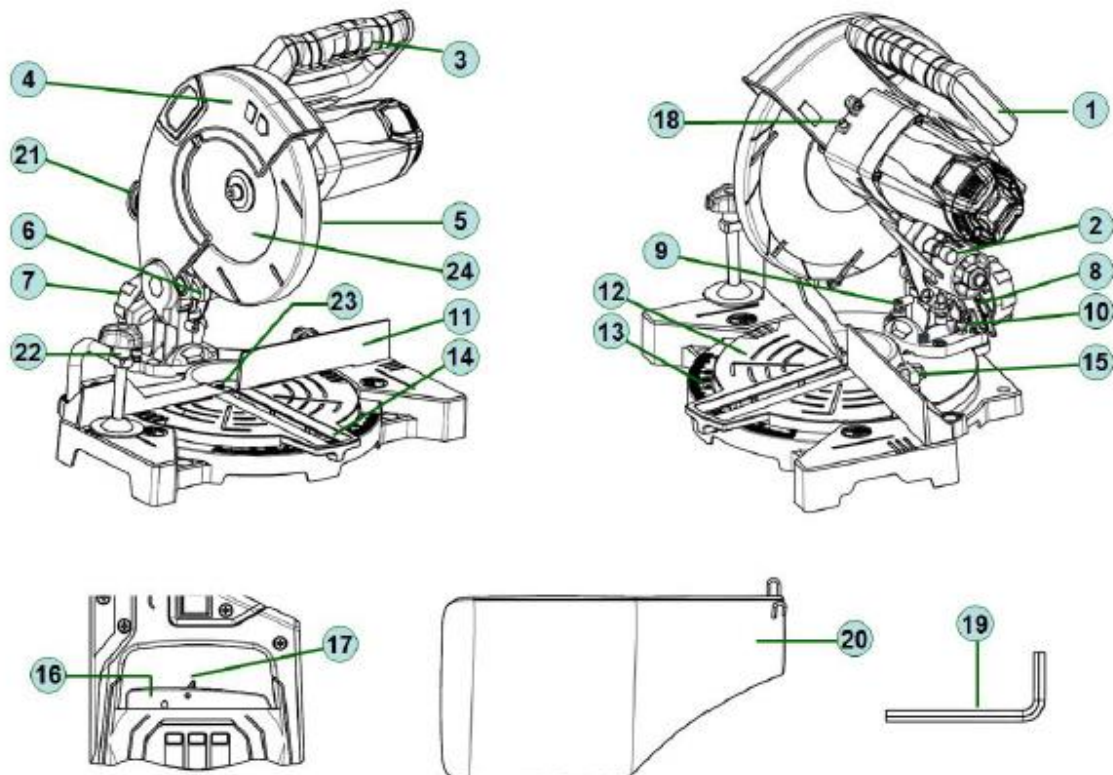

1	Плечо пилы	13	Шкала
2	Спусковая ручка	14	Пластина для пропила
3	Рукоятка	15	Фиксатор стола пилы
4	Верхний защитный кожух	16	Кнопка ВКЛ/ВЫКЛ
5	Нижний защитный кожух	17	Кнопка блокировки
6	Рычаг блокировки кожуха	18	Кнопка блокировки шпинделя
7	Фиксатор наклона	19	Шестигранный ключ 6мм
8	Шкала наклона	20	Пылевой мешок
9	Винт регулировки наклона 45°	21	Патрубок для отвода опилок/пыли
10	Винт регулировки наклона 0°	22	G-образный зажим
11	Упор	23	Крепежная планка
12	Стол пилы	24	Пильное лезвие

## Эксплуатация

### **Удаление опилок**

Чтобы уменьшить накопление опилок и сохранить максимальную эффективность резки, сбор опилочной пыли может быть достигнут путем присоединения пылесборника к патрубку.

Чтобы установить его, поместите мешок для пыли на патрубок. Чтобы опорожнить мешок для пыли, извлеките его из патрубка, удалите пыль, расстегнув застежку-молнию.

Чтобы обеспечить оптимальный сбор пыли, опорожните пылесборник, когда он заполнится примерно на 2/3 своей емкости.

### **Монтажные отверстия**

Перед использованием пилу можно закрепить на твердой ровной поверхности с помощью крепежных болтов.

В основании пилы предусмотрены четыре отверстия, позволяющие закрепить ее на верстаке или другой опорной поверхности.

Чтобы установить пилу, выполните следующие действия:

- 1) Найдите и отметьте место установки пилы.
- 2) Просверлите 4 отверстия в поверхности.
- 3) Совместите отверстия на поверхности с отверстиями в основании пилы. Установите отверстия, шайбы и гайки.

### **Фиксация заготовки**

При резке заготовка всегда должна быть зафиксирована G-образным зажимом.

### **Спусковая ручка**

Во время хранения, транспортировки пыльная головка фиксируется в нижнем положении. Чтобы освободить головку, готовую к работе, нажмите кнопку блокировки.

Надавите на плечо пилы сверху вниз и вытяните спусковую ручку. Головка будет мягко поднята в верхнее положение.

### **Фиксация стола пилы**

Фиксатор стола пилы используются для фиксации стола под нужным углом.

Чтобы отрегулировать угол, ослабьте фиксаторы стола и поверните стол в нужное положение.



### ***Фиксатор наклон***

Фиксатор наклона используется для установки лезвия под нужным углом наклона. Чтобы отрегулировать угол наклона, ослабьте фиксатор наклона и отрегулируйте рычаг пилы на нужный угол наклона.

### ***Кнопка блокировки шпинделя***

Кнопка блокировки шпинделя предотвращает вращение лезвия пилы. Нажмите и удерживайте кнопку блокировки шпинделя во время установки, замены или извлечения лезвия.

### ***Нижний защитный кожух***

Нижний защитный кожух обеспечивает защиту с обеих сторон лезвия. Когда пила опускается в заготовку, кожух автоматически заезжает под верхний кожух.

### ***Включение и выключение***

Чтобы включить пилу, нажмите и удерживайте кнопку ВКЛ/ВЫКЛ.

Чтобы выключить пилу, отпустите кнопку ВКЛ/ВЫКЛ.

### ***Установка стола перпендикулярно лезвию***

1. Убедитесь, что инструмент не подключен к сети.
2. Нажмите на спусковую ручку. Опустите плечо пилы в крайнее нижнее положение и установите спусковую ручку, чтобы удерживать плечо пилы в положении транспортировки.
3. Ослабьте фиксаторы стола.
4. Вращайте стол до тех пор, пока указатель не будет установлен на 0°.
5. Затяните фиксаторы стола.
6. Ослабьте фиксатор наклона и установите рычаг пилы под углом 0° (лезвие под углом 90° к столу). Затяните фиксатор наклона.
7. Установите угольник относительно стола и плоской части пильного полотна.
8. Поверните рукой пильный диск и проверьте его выравнивание относительно основания пилы в нескольких точках.
9. Край угольника и пильный диск должны располагаться параллельно.
10. Если пильное полотно отклоняется от угольника, отрегулируйте его положение следующим образом.
11. Используйте гаечный ключ размером 8 мм или регулируемый гаечный ключ, чтобы ослабить затяжку стопорной гайки, фиксирующей винт регулировки наклона 0°. Кроме того, ослабьте затяжку фиксатора угла наклона.
12. Отрегулируйте винт регулировки наклона 0° шестигранным ключом размером 4 мм, чтобы выровнять пильное полотно относительно угольника.
13. Ослабьте затяжку винта с крестообразным шлицем, удерживающего указатель шкалы угла наклона, и отрегулируйте положение указателя таким образом, чтобы он точно указывал нулевую отметку на шкале. Снова затяните винт.

14. Снова затяните фиксатор угла наклона и стопорную гайку, фиксирующую винт регулировки наклона 0°.

### ***Смена лезвия***

(Примечание: мы рекомендуем использовать для этого перчатку)

1. Убедитесь, что инструмент не подключен к сети.
2. Нажмите на спусковую ручку. Надавите на рукоятку и потяните за спусковую ручку, чтобы отсоединить рычаг пилы.
3. Поднимите рычаг пилы в самое высокое положение.
4. С помощью крестообразной отвертки ослабьте и снимите винт с крестообразной головкой, который крепит рычаг блокировки кожуха к вращающемуся кожуху лезвия.
5. Нажмите кнопку блокировки шпинделя. Вращайте лезвие до тех пор, пока шпиндель не зафиксируется.
6. Используйте шестигранный ключ 6 мм, предусмотренный для ослабления и снятия болта лезвия. (Ослабьте по часовой стрелке, так как лопастной винт имеет левую резьбу).
7. Поверните и удерживайте вращающийся кожух лезвия над верхним неподвижным кожухом лезвия, снимите болт лезвия, наружный фланец лезвия и лезвие. Очистите от опилок и мусора.
8. Нанесите каплю масла на внутренний фланец лезвия и наружный фланец лезвия там, где они соприкасаются с лезвием.
9. Поверните и удерживайте вращающийся кожух лезвия над верхним неподвижным кожухом лезвия, установите новое лезвие на шпиндель, следя за тем, чтобы внутренний фланец лезвия находился позади лезвия.
10. Замените наружный фланец лезвия.
11. Нажмите кнопку блокировки шпинделя и замените болт лезвия.
12. Используйте шестигранный ключ 6 мм, чтобы надежно затянуть болт лезвия (затяните его против часовой стрелки).
13. Переместите рычаг блокировки кожуха и затяните крепежный винт, чтобы закрепить рычаг блокировки кожуха на вращающемся кожухе лезвия.
14. Убедитесь, что кожух лезвия работает правильно и закрывает лезвие при опускании рычага пилы.
15. Подключите пилу к источнику питания и запустите лезвие, чтобы убедиться, что оно работает правильно.

### ***Поперечный разрез***

Если это возможно, всегда используйте G-образный зажим, чтобы закрепить заготовку.

При резке заготовки держите руки подальше от области лезвия.

Не снимайте отрезанный кусок с правой стороны лезвия левой рукой.

1. Потяните за спусковую ручку и поднимите рычаг пилы на полную высоту.
2. Ослабьте фиксатор стола пилы.

3. Вращайте стол до тех пор, пока указатель не выровняется с нужным углом.
4. Затяните фиксатор стола пилы.
5. Поместите заготовку плашмя на стол так, чтобы один край надежно упирался в упор. Если доска деформирована, поместите выпуклую сторону против упора. Если вогнутая сторона помещается напротив упора, доска может сломаться и заклинить лезвие.
6. При резке длинных кусков древесины поддерживайте противоположный конец древесины боковыми опорными брусками, роликовой стойкой или рабочей поверхностью, которая находится на одном уровне с пильным столом
7. Перед включением пилы выполните пробный прогон операции резания, чтобы убедиться, что нет проблем, таких как зажим, мешающий процессу резания.
8. Крепко держите рукоятку управления и нажмите на кнопку ВКЛ/ВЫКЛ. Дайте лезвию достичь максимальной скорости и нажмите кнопку блокировки; медленно опустите лезвие.
9. Отпустите кнопку ВКЛ/ВЫКЛ и дайте лезвию прекратить вращение, прежде чем поднимать лезвие из заготовки. Подождите, пока лезвие полностью остановится, прежде чем снимать заготовку.

### ***Резка со скошенной кромкой***

При возможности всегда используйте для фиксации заготовки зажимные устройства, такие как G-образный зажим в правой части стола.

При работе с заготовкой держите руки на значительном расстоянии от пильного полотна.

Не снимайте отрезанный фрагмент справа от пильного полотна левой рукой. Резка со скошенной кромкой выполняется путем распила поперек волокон заготовки пильным диском, расположенным под углом к ограничителю и поворотному основанию.

Поворотный стол устанавливается в положении с нулевой отметкой, а пильное полотно располагается под углом от 0° до 45°.

1. Вытяните спусковую ручку и поднимите плечо пилы на максимальную высоту.
2. Ослабьте фиксатор стола.
3. Поворачивайте стол до тех пор, пока указатель не достигнет нулевого значения на шкале.
4. Снова затяните фиксатор стола.
5. Ослабьте фиксатор наклона и переместите плечо пилы влево до требуемого угла наклона (от 0° до 45°). Затяните фиксатор наклона.
6. Расположите заготовку плашмя на столе таким образом, чтобы один ее край надежно упирался в упор. Если пиломатериал деформирован, расположите выпуклую сторону в упор к ограничителю. Если впритык к ограничителю будет находиться вогнутая сторона, доска может расколоться и заклинить пильный диск.
7. При распиливании длинных брусков пиломатериала поддерживайте выступающие концы досок боковыми опорами, станиной или рабочей поверхностью, находящейся на одном уровне со столом пилы.

8. Перед включением пилы выполните пробную операцию распила, чтобы убедиться в отсутствии проблем, таких как попадание зажима в рабочую область.
9. Крепко удерживая рукоятку, нажмите на кнопку ВКЛ/ВЫКЛ. Дайте пильному полотну достичь максимальной скорости вращения, нажмите кнопку блокировки и медленно опустите диск.
10. Отпустите кнопку ВКЛ/ВЫКЛ и дождитесь остановки вращения пильного полотна, а затем поднимите пильное полотно, убрав его с заготовки. Дождитесь остановки пильного диска, прежде чем убирать заготовку.

### **Обслуживание**

**ПРЕДУПРЕЖДЕНИЕ.** Всегда извлекайте вилку из розетки перед регулировкой или обслуживанием.

1. После завершения регулировки, настройки и обслуживания убедитесь, что все ключи извлечены из устройства, а все винты, болты и другие крепления надежно затянуты.
  2. Не допускайте засорения вентиляционных отверстий инструмента и регулярно прочищайте их. Иногда через вентиляционное отверстие можно увидеть искры. Это нормально и не повредит электроинструмент.
  3. Регулярно проверяйте наличие пыли или инородных частиц на решетке рядом с двигателем и вокруг выключателя. Для удаления скопившейся пыли используйте мягкую щетку.
  4. Для защиты глаз во время очистки используйте защитные очки.
  5. Если корпус пилы требует чистки, протрите его мягкой влажной тканью. Можно использовать мягкое моющее средство, кроме спиртосодержащих жидкостей, бензина или другого очистителя.
  6. Не используйте щелочи для чистки пластмассовых деталей.
- ВНИМАНИЕ!** Не допускайте попадания воды на пилу.
7. Храните устройство, инструкцию и принадлежности в надежном месте. Это позволит всегда иметь под рукой всю информацию и детали.

### **Общий осмотр**

1. Регулярно выполняйте проверку затяжки всех фиксирующих винтов. Вибрация может ослабить их. Обращайте особое внимание на внешний фланец. При наличии вибрации с течением времени затяжка винтов может ослабнуть.
2. Регулярно осматривайте кабель питания устройства и все используемые удлинительные кабели для выявления повреждений. Если кабель питания требует замены, во избежание поражения электрическим током указанную процедуру должен выполнять изготовитель, его представитель или персонал авторизованного сервисного центра. Замените поврежденные удлинительные кабели.

3. Если угольные щетки необходимо заменить, это должен сделать квалифицированный специалист по ремонту (всегда заменяйте две щетки одновременно).

### ***Смазка***

Смазка в коробке передач требует замены после длительной эксплуатации инструмента. Обратитесь за помощью к авторизованному сервисному агенту.

### ***Сервис***

- Ремонт инструмента должен выполняться только производителем или специалистом авторизованного центра. Выполнение обслуживания или ремонта неквалифицированным специалистом может привести к получению травмы.
- При выполнении обслуживания инструмента используйте только идентичные запасные части. Следуйте инструкциям в разделе о выполнении обслуживания в данном руководстве. Использование неодобренных деталей или несоблюдение инструкций по обслуживанию приведет к возникновению риска поражения электрическим током или получения травмы.

## **ГАРАНТИЙНОЕ ОБСЛУЖИВАНИЕ**

Гарантийный срок эксплуатации: 12 календарных месяцев начиная с момента продажи.

Гарантийные обязательства отражены в Гарантийном талоне, который является неотъемлемой частью изделия.

**ВНИМАНИЕ!** Не заполненный гарантийный талон – НЕДЕЙСТВИТЕЛЕН!

Перечень сервисных центров Вы можете посмотреть на сайте:

<https://z3k.ru/service/>

Перейти по ссылке можно отсканировав QR код:

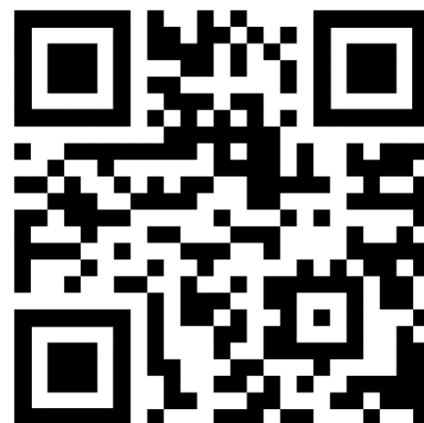



# DEKO®

## ГАРАНТИЙНЫЙ ТАЛОН

www.zitrek.ru

№ \_\_\_\_\_

Наименование изделия и модель \_\_\_\_\_

Серийный номер \_\_\_\_\_

Дата продажи \_\_\_\_\_ Подпись продавца \_\_\_\_\_



м.п.

Сервисные центры:

Штамп торговой организации

### ВНИМАНИЕ! Не заполненный гарантийный талон – НЕДЕЙСТВИТЕЛЕН!

#### 1. УСЛОВИЯ ГАРАНТИИ:

**1.1** Гарантийные обязательства распространяются только на неисправности, выявленные в течение гарантийного срока и обусловленные производственными факторами.

**1.2** Гарантийные обязательства имеют силу при наличии заполненного гарантийного талона. Гарантийный срок исчисляется от даты продажи техники, которая фиксируется в гарантийном талоне.

**1.3** Гарантия покрывает стоимость замены дефектных частей, восстановление таких частей или получение эквивалентных частей, при условии правильной эксплуатации в соответствии с Руководством по эксплуатации. Дефектной частью (изделием) считается часть (изделие), в которой обнаружен заводской брак, существовавший на момент поставки (продажи) и выявленный в процессе эксплуатации.

**1.4** Гарантийные обязательства не покрывают ущерб, нанесенный другому оборудованию, работающему в сопряжении с данным изделием.

**1.5** Гарантия не покрывает запасные части или изделия, поврежденные во время транспортировки, установки или самостоятельного ремонта в процессе неправильного использования, перегрузки, недостаточной смазки, в результате невыполнения требований или ошибочной трактовки Руководства (инструкции) по эксплуатации, которые могли стать причиной или увеличили повреждение, если была изменена настройка, если изделие использовалось в целях для которого оно не предназначено.

**1.6** Гарантийные обязательства не покрывают ущерб вызванный действием непреодолимой силы (несчастный случай, пожар, наводнение, удар молнии и т.п.).

**1.7** С момента отгрузки товара со склада продавца и перехода прав собственности от продавца к покупателю, все риски связанные с транспортировкой и перемещением отгруженных товаров в гарантийные обязательства не входят.

**1.8** Покупатель доставляет изделие в ремонт самостоятельно и за свой счет, изделие должно быть в чистом виде.

#### 2. ГАРАНТИЯ НЕ РАСПРОСТРАНЯЕТСЯ:

**2.1** Гарантийные обязательства не распространяются на: принадлежности, расходные материалы, и запасные части, вышедшие из строя вследствие нормального износа в процессе эксплуатации оборудования, такие как: приводные ремни; резиновые амортизаторы и вибрационные узлы крепления; стартер ручной, муфта центробежная, транспортные колеса; топливные, масляные и воздушные фильтры; свечи зажигания, трос газа; затирочные лезвия и диски, гибкие валы, диски для резки швов, чашки шлифовальные, зубчатые резаки; на масла и ГСМ, а так же неисправности, возникшие в результате несвоевременного устранения других ранее обнаруженных неисправностей.

**2.2** Владелец лишается права проведения бесплатного ремонта и дальнейшего гарантийного обслуживания данного изделия при наличии механических повреждений или несанкционированного ремонта, нарушении правил эксплуатации, несвоевременного проведения работ по техническому обслуживанию узлов и механизмов изделия, повреждений, возникших в результате продолжения эксплуатации оборудования при обнаружении недостатка масла и ГСМ.

**2.3** Для техники имеющей в своем составе двигатель внутреннего сгорания, гарантийные обязательства не действуют в следующих случаях:

- отложений на клапанах, загрязнения элементов топливной системы, обнаружения следов применения некачественного или несоответствующего топлива, масла и смазок, указанных в Руководстве по эксплуатации.

- наличия задиров, трещин в трущихся парах двигателя и любых поломок, вызванных перегревов двигателя, неисправности, повлекшие механические деформации по вине Потребителя.

- применения неоригинальных запасных частей при ремонте или обслуживании.

- любых изменений в конструкции изделия.

- повреждения узлов и/или деталей вследствие несоблюдения правил транспортировки и/или хранения.

**2.4** Сервисный центр не несет ответственности, ни за какой ущерб или упущенную выгоду в результате дефекта (брака) оборудования.

#### ГАРАНТИЙНЫЙ СРОК ЭКСПЛУАТАЦИИ:

**12 календарных месяцев или 1000 моточасов наработки (в зависимости от того, что наступит раньше) начиная с момента продажи.**

Товар получен в исправном состоянии, без повреждений, в полной комплектности, проверен в моём присутствии.

Претензий к качеству товара, комплектации, упаковке, внешнему виду – НЕ ИМЕЮ.

С условиями гарантийного обслуживания ознакомлен и согласен. Подпись покупателя \_\_\_\_\_

#### ТАЛОН НА ГАРАНТИЙНЫЙ РЕМОНТ

№ \_\_\_\_\_

Дата приемки \_\_\_\_\_

Сервисный центр \_\_\_\_\_

Дата выдачи \_\_\_\_\_

Подпись клиента \_\_\_\_\_

Тел. и адрес клиента \_\_\_\_\_

#### ТАЛОН НА ГАРАНТИЙНЫЙ РЕМОНТ

№ \_\_\_\_\_

Дата приемки \_\_\_\_\_

Сервисный центр \_\_\_\_\_

Дата выдачи \_\_\_\_\_

Подпись клиента \_\_\_\_\_

Тел. и адрес клиента \_\_\_\_\_