

Рекомендации по приемке, транспортировке, сборке, эксплуатации и уходу за мебелью

Приемка мебели

При получении товара (как на складе, так и на дому) не пренебрегайте проверкой приобретенной мебели на предмет ее комплектности и внешних качественных признаков. Проверку рекомендуется осуществлять, вскрывая упаковку всех предметов, путем их осмотра (в первую очередь, лицевых панелей, стеклянных изделий) с целью обнаружения видимых дефектов (царапин, сколов, вмятин) и комплектности мебельной фурнитуры. Принятие мебели без указания на недостатки мебельных изделий, которые могли быть установлены при обычном способе приемки, лишают права покупателя в дальнейшем на них ссылаться.

Транспортировка мебели

Рекомендуется пользоваться услугами по перевозке специализированных (имеющих для этих целей транспортные средства и персонал) лицензированных и сертифицированных в установленном порядке организаций, поскольку в этом случае за сохранность груза отвечает перевозчик. Дефекты мебельных изделий, ставшие следствием перевозки, не подлежат устранению в порядке гарантии.

Сборка мебели

Перед началом сборки мебели внимательно изучите инструкцию по сборке, проверьте комплектность деталей в каждом пакете. Соблюдайте осторожность при установке шкантов в глухие отверстия деталей; при сильных ударах молотком возможно растрескивание материала. При креплении стекла к дверной рамке при помощи стеклодержателей не прилагайте большие усилия во избежание повреждения стекла.

Внимание! Перед монтажом фасадов, проверьте их качество. Установленные фасады не принимаются в рекламация по качеству.

Рекомендации по эксплуатации и уходу за мебелью

-Так как мебельные изделия чувствительны к свету, влажности и температуре, рекомендуется избегать продолжительного воздействия одного или нескольких этих факторов, так как это может вызвать преждевременное отслоение облицовочных материалов, коробление и деформацию элементов мебели. Изделия мебели должны быть расположены не ближе 1 метра к источнику тепла (батареи, калориферы, котлы и другие нагревательные приборы). Рекомендуемая температура помещения 10-25 град. С. Не допускайте попадания на изделия мебели горячих предметов (утюги, посуда с кипятком и т.п.) или продолжительного воздействия вызывающих нагревание излучений (свет мощных ламп, незранированные микроволновые излучатели и т.д.) Всегда содержите поверхности мебельных изделий в полной сухости.

-Поверхности деталей мебели необходимо протирать сухой мягкой тканью (фланель, сукно, плюш, миткаль). Уход за рабочими поверхностями (столешницы, мойки и т.п.), как правило, должен осуществляться мягкой влажной тканью, возможно, с применением специально предназначенных для этих целей специальных моющих или чистящих средств. Ни в коем случае не допускайте попадания на мебельные изделия воды и агрессивных жидкостей (кислот, щелочей, масел, растворителей).

-Все тяжести следует размещать внутри шкафов таким образом, чтобы добиться равномерного распределения нагрузки по всей имеющейся площади и обеспечить необходимое равновесие.

-После определенного срока эксплуатации некоторые механические части (петли, конфирматы, винты, шурупы) могут утрачивать свою первоначальную регулировку, выполненную во время сборки изделий. Это может выражаться в скрипе, затруднении открывания дверей или выдвижных ящиков и т. д. Поэтому при эксплуатации бытовой мебели не следует прилагать чрезмерных усилий для открывания дверей, выдвижных ящиков и других подвижных частей. Их надлежащая работа обеспечивается путем своевременной регулировки петель либо смазки направляющих парафином или аналогичным по своим качествам средством. При ослаблении узлов резьбовых соединений их необходимо периодически подтягивать.

Несоблюдение вышеизложенных условий и рекомендаций, повлекшее возникновение дефектов и недостатков мебели, является основанием утраты права на гарантийное обслуживание.

Претензии по качеству и комплектности мебели должны предъявляться покупателем непосредственно в магазин, в котором была приобретена мебель, с обязательным приложением товарного чека.

Внимание: сборку должен производить квалифицированный специалист специальным инструментом. Так как изделия постоянно совершенствуются, конструкция может незначительно отличаться от заявленной.

Гарантийный срок эксплуатации - 24 месяца. Срок службы-3 года



ИНТЕРЛИНИЯ
ЦЕНТР МЕБЕЛИ

ООО «Центр мебели Интерлиния»

Республика Беларусь 224025 г. Брест

ул. Лейтенанта Рябцева 39

тел.: +375 162 95-90-90 тел./факс: +375162 29-88-94

e-mail: info@interline.by

www.interline.by



МЕБЛЯ 3
БЕЛАРУСІ

ИНСТРУКЦИЯ ПО СБОРКЕ

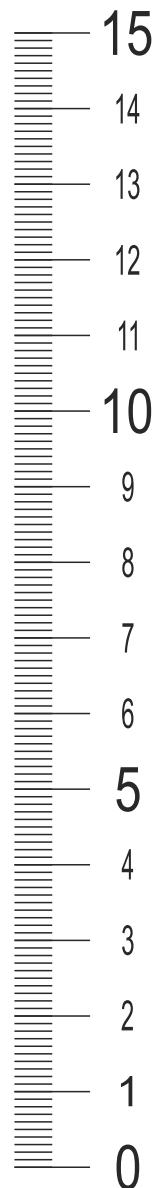

Серия изделий и наборов мебели для прихожих «Вита» ВТ-01

Шкаф комбинированный Вита-1

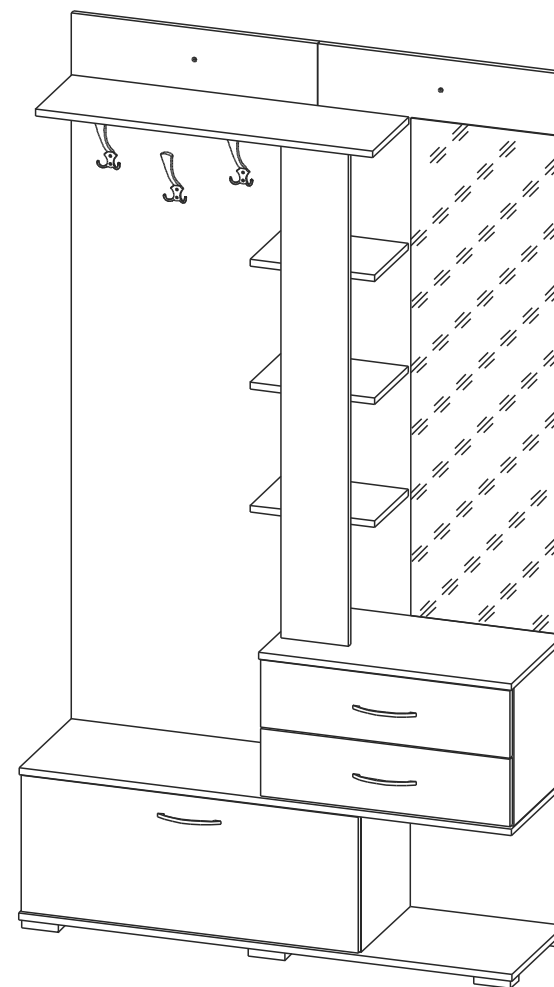

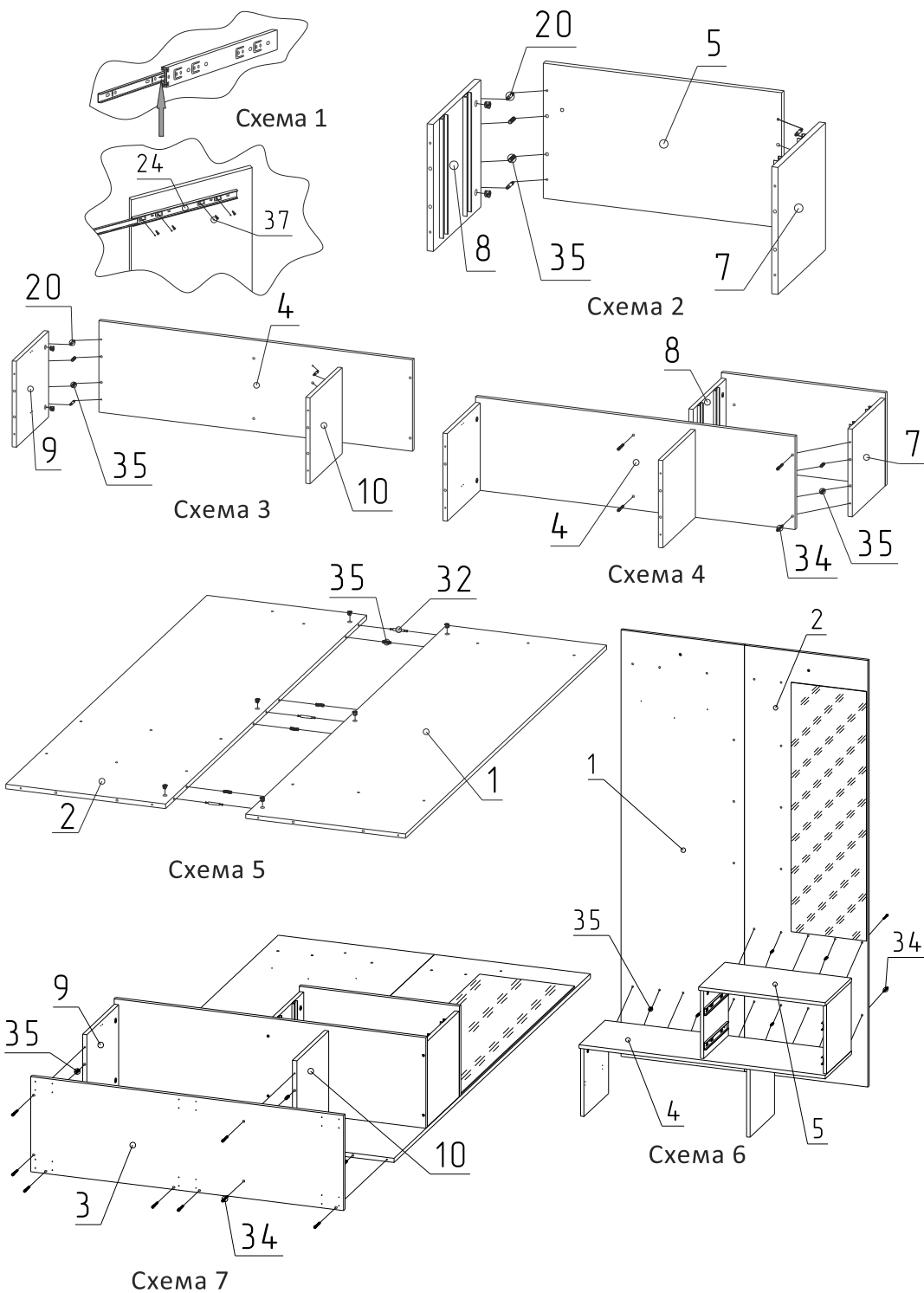

Таблицы условных обозначений

| № | Наименование | Кол-во | № пачки | № | Наименование | Кол-во | № пачки |
|---|---------------------------------|--------|---------|----|------------------------------|--------|---------|
| 1 | Стенка фронтальная (левая) | 1 | 1 | 10 | Стенка вертикальная (правая) | 1 | 2 |
| 2 | Стенка фронтальная (правая) | 1 | 1 | 11 | Стенка горизонтальная | 3 | 1 |
| 3 | Основание | 1 | 2 | 12 | Задняя панель ящика | 2 | 2 |
| 4 | Крышка | 1 | 2 | 13 | Боковина ящика левая | 2 | 2 |
| 5 | Крышка | 1 | 2 | 14 | Боковина ящика правая | 2 | 2 |
| 6 | Стенка горизонтальная (верхняя) | 1 | 2 | 15 | Дверь горизонтальная | 1 | 2 |
| 7 | Стенка вертикальная (правая) | 1 | 2 | 16 | Стенка фронтальная | 1 | 1 |
| 8 | Стенка вертикальная (левая) | 1 | 2 | 17 | Фасад ящика | 2 | 2 |
| 9 | Стенка вертикальная (левая) | 1 | 2 | 19 | Дно ящика | 2 | 2 |

| № | Вид | Наименование | Кол-во | № | Вид | Наименование | Кол-во |
|----|-----|--------------------------------|--------|----|-----|---------------------|--------|
| 20 | | Стяжка эксцентриковая | 15 | 34 | | Конфирмат 7x50 | 37 |
| 23 | | Подъемник барный | 1 | 35 | | Шкант 8x35 | 48 |
| 24 | | Шариковая направляющая | 2 | 36 | | Гвоздь 1,4x25 | 10 |
| 25 | | Крючек WP59 | 3 | 37 | | Шуруп 3,5x16 | 62 |
| 28 | | Планка петельная | 2 | 39 | | Ключ-шестигранник | 1 |
| 29 | | Петля для внутренней двери | 2 | 40 | | Евро шуруп 6,3x13 | 4 |
| 30 | | Ручка-скоба UP 82-128 | 3 | 41 | | Подкладка под ручку | 6 |
| 31 | | Опора | 6 | 42 | | Шуруп 3,5x25 | 8 |
| 32 | | Шток эксцентрика двухсторонний | 3 | 43 | | Шуруп 5,5x50 | 2 |

Сборка шкафа комбинированного Вита-1

1. Прикрепите направляющие (24) к стенкам вертикальным (7,8) при помощи шурупов (37) (*схема 1*).
 2. Прикрепите крышку (5) к стенкам вертикальным (7,8) при помощи стяжек эксцентриковых (20) и шкантов (35) (*схема 2*).
 3. Прикрепите к крышке (4) стенки вертикальные (9,10) при помощи шкантов (35) и эксцентриковых стяжек (20) (*схема 3*).
 4. Соедините конструкции, полученные на схеме 2 и схеме 3, при помощи шкантов (35) и конфирматов (34) (*схема 4*).
 5. При помощи шкантов (35) и двухсторонних эксцентриковых стяжек (32) соедините между собой фронтальные стенки (1,2) (*схема 5*).
 6. Соедините конструкции, полученные на схеме 4 и схеме 5, при помощи шкантов (35) и конфирматов (34) (*схема 6*).
 7. Присоедините основание (3) к конструкции, полученной на схеме 6, при помощи шкантов (35) и конфирматов (34) (*схема 7*).
 8. При помощи шурупов 3,5x16 (37) присоедините опоры (31) к основанию (3) (*схема 8*).
 9. Стенки горизонтальные (11) присоедините при помощи шкантов (35) и конфирматов (34) к стенкам фронтальным (1,2) (*схема 9*).
 10. Затем к конструкции, полученной на схеме 9, при помощи шкантов (35), эксцентриковых стяжек (20) и конфирматов (34) присоедините стенку фронтальную (16) (*схема 10*).
 11. Присоедините стенку горизонтальную верхнюю (6) к стенкам фронтальным (1,2,16) при помощи конфирматов (34) и шкантов (35) (*схема 11*).
 12. Для предотвращения опрокидывания шкафа комбинированного, просверлите в стене два отверстия по размерам в соответствии со *схемой 13*. Придвиньте шкаф к стене и прикрепите его при помощи шурупов 5,5x50 (43) (*схема 14*).
- Примечание: дюбель в комплект не входит, т.к. его тип может изменяться в зависимости от материала стен.
13. Прикрепите планки петельные (28) к основанию (3) при помощи еврошурупов 6,3 x 13 (40).
 14. Прикрепите чашки петель (29) к дверям горизонтальным (15). Установите двери (15), соединяя петли (29) с планками петельными (28) на основании (3) (*схема 17*) и отрегулируйте их как указано на *схеме 16*.
 15. Прикрутите подъемники барные (23) к стенкам вертикальным (9,10) при помощи шурупов 3,5x25 (42) и к двери горизонтальной (15) при помощи шурупов 3,5x16 (37) (*схема 15*).
 16. Соберите ящик как показано на *схеме 18*. При помощи шурупов 3,5x16 (37) прикрепите внутреннюю часть направляющих (24) к боковинам ящика (13,14) (*схема 19*).
 17. Установите ящики на направляющие которые закреплены на вертикальных стенках (7,8) (*схема 20*).
- Обратите внимание: при установке ящика необходимо сперва выдвинуть центральную часть направляющей.*
18. Прикрепите крючки Wp59 (25) к стенке фронтальной (1) при помощи шурупов 3,5x16 (37) (*схема 21*).

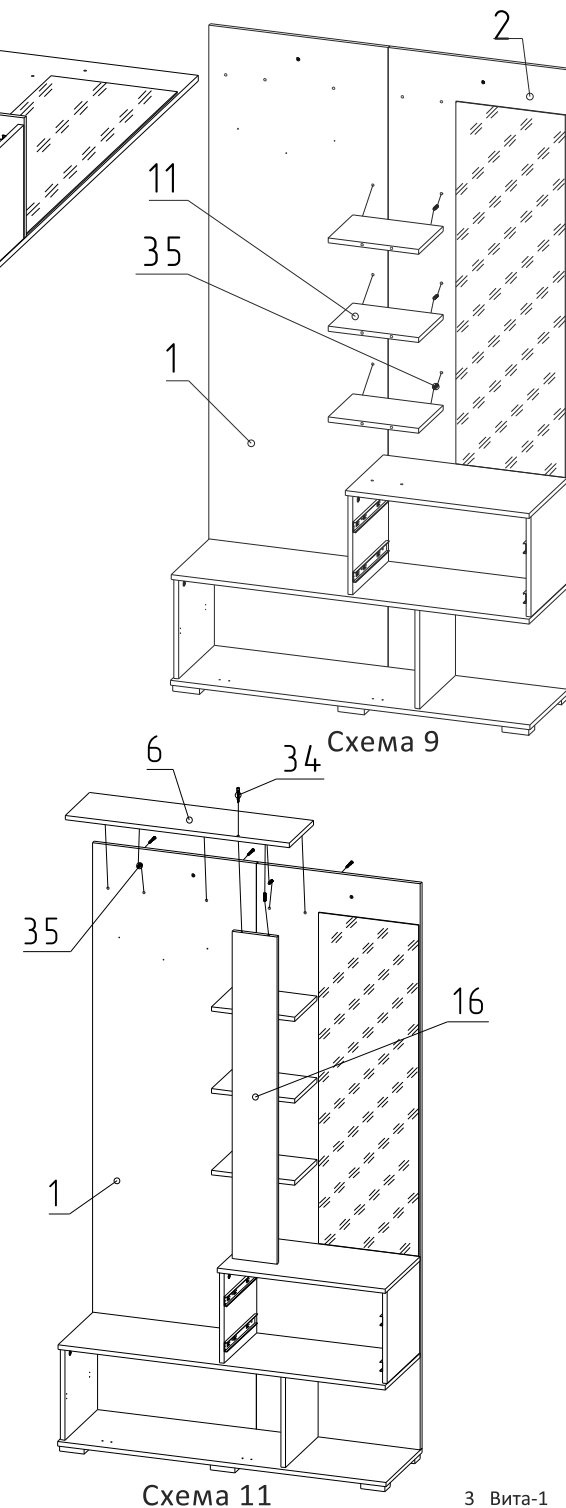
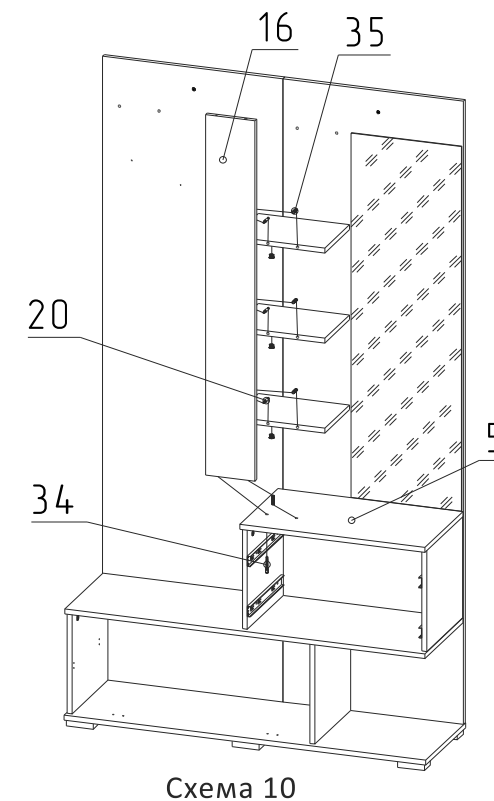
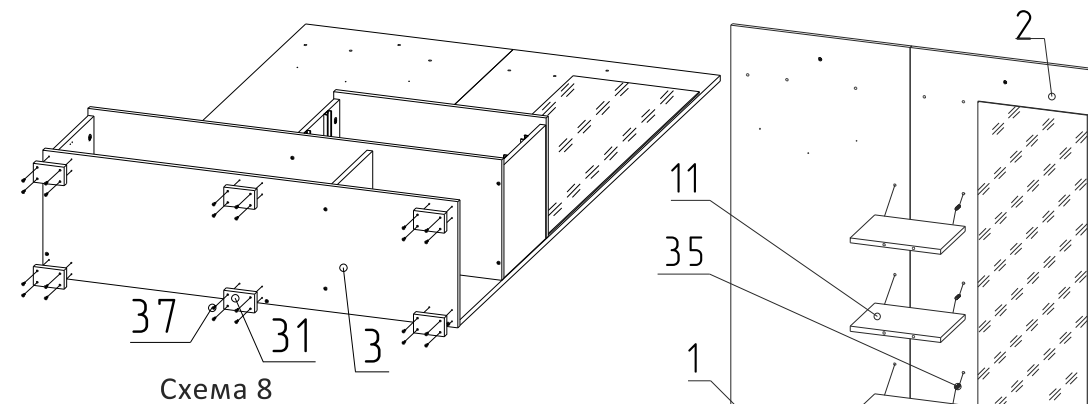



Схема 12



Схема 13

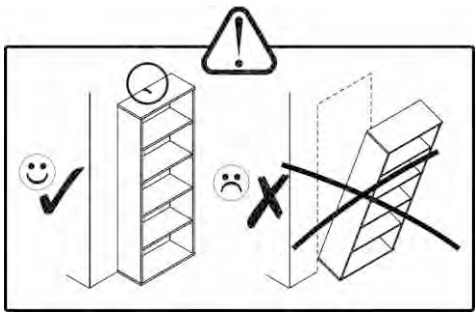

Схема 14

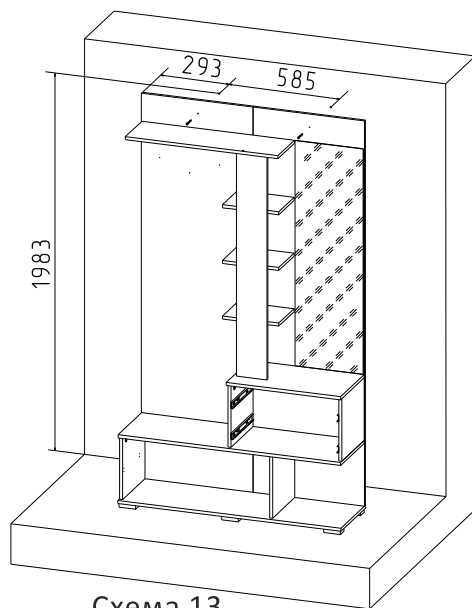

Схема 15

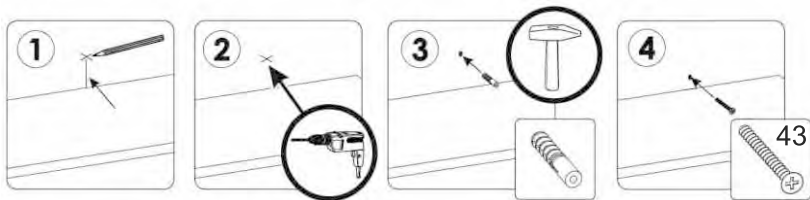

Схема 16

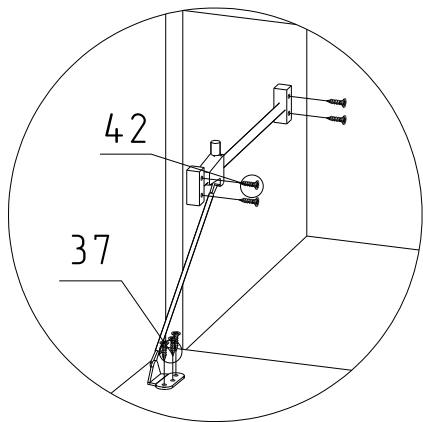

Схема 17

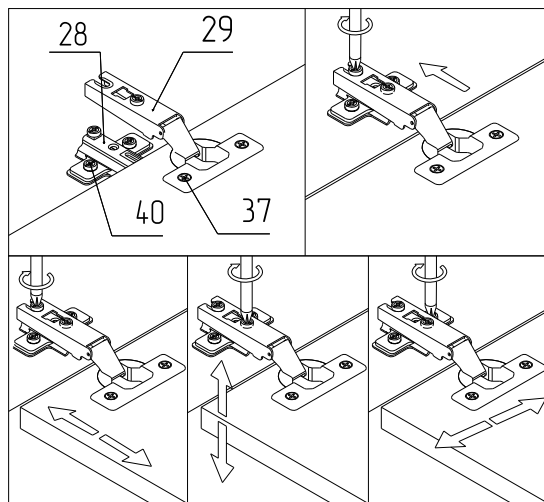

Схема 18

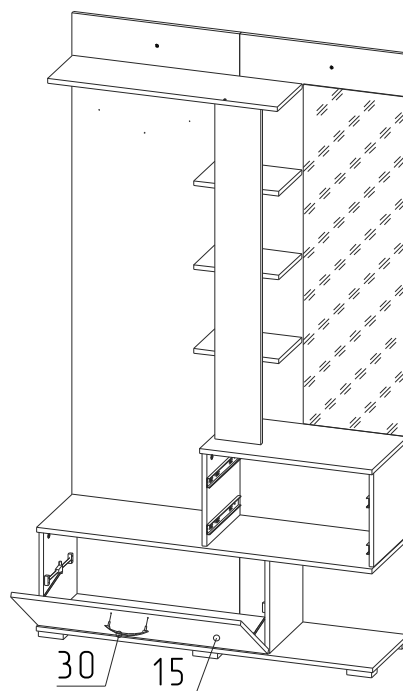

Схема 19

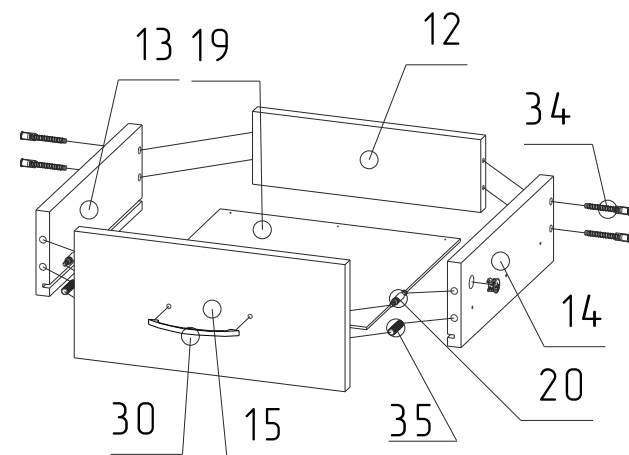

Схема 20

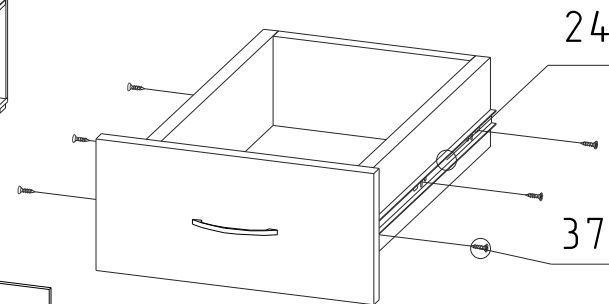
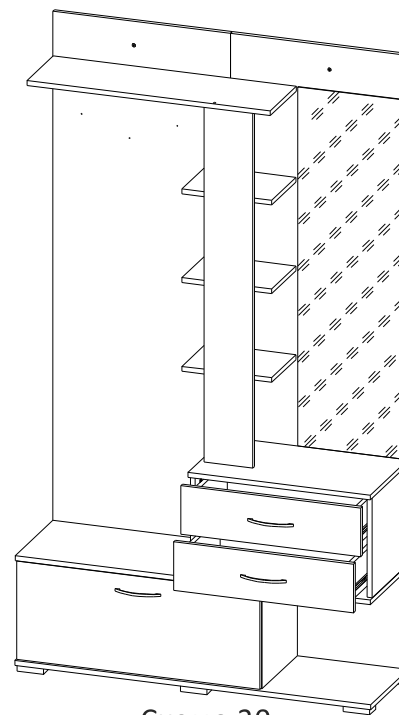
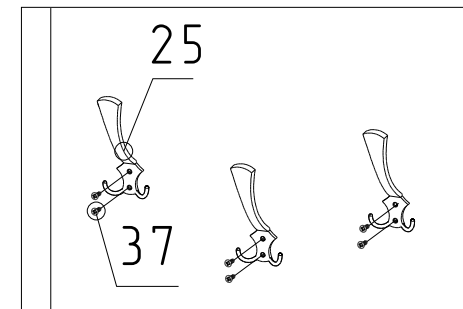

Схема 21