



Производитель оставляет за собой право вносить изменения в конструкцию изделия и его технические характеристики без предварительного уведомления.  
Информация о месяце и годе изготовления изделия нанесена на наклейку на корпусе изделия и содержится в последних четырёх цифрах поля «P.D.» в формате «ММГГ»

Изготовитель: «Фенг Хуанг Лимитед» (Feng Huang Limited), 10/Ф, Баскервилль Хаус, 13  
Дудделл стрит, Сентрал, ГК, Китай.  
Импортер: ООО «Диалог», 199106, Россия, Санкт-Петербург,  
Средний пр., д. 86, лит. А, пом. 9Н.

Сделано в Китае.

other@dialoginvest.com  
<https://www.dialoginvest.com>



## DIALOG AO-150

АВТОНОМНАЯ АКТИВНАЯ АКУСТИЧЕСКАЯ СИСТЕМА  
СО ВСТРОЕННЫМ USB ПОРТОМ, СЛОТОМ ДЛЯ КАРТ  
MICROSD, FM-РАДИОПРИЁМНИКОМ, БЛЮТУС-МОДУЛЕМ,  
БЕСПРОВОДНЫМ ПУЛЬТОМ ДУ И БЕСПРОВОДНЫМ  
МИКРОФОНОМ

РУКОВОДСТВО ПОЛЬЗОВАТЕЛЯ С  
ГАРАНТИЙНЫМ ТАЛОНОМ

## РУКОВОДСТВО ПОЛЬЗОВАТЕЛЯ

Спасибо за выбор акустической системы Dialog.

Акустическая система может быть использована как с телефонами, планшетами и прочими устройствами, способными использовать внешние устройства воспроизведения по блютуз-протоколу, так и с такими источниками сигнала как звуковая карта ПК, MP3-проигрыватель и т.д.

АС может выступать в качестве усилителя в режиме караоке для проводного микрофона.

Заряда аккумуляторной батареи хватает на несколько часов использования АС (зависит от способа использования, интенсивности, громкости). Акустическая система способна к воспроизведению и во время подзарядки аккумулятора, хотя это увеличивает время подзарядки.

Пожалуйста, ознакомьтесь с настоящим руководством пользователя перед подключением АС. Сохраните эту инструкцию, чтобы иметь возможность обращаться к ней в дальнейшем.

### КОМПЛЕКТ ПОСТАВКИ

1. Акустическая система — 1 шт.
2. Беспроводной микрофон — 1 шт.
3. Беспроводной пульт ДУ — 1 шт.
4. Батарейки AAA для пульта ДУ — 2 шт.
5. Батарейки AA для микрофона — 2 шт.
6. Адаптер питания = 9 В 2 А — 1 шт.
7. Руководство пользователя с гарантийным талоном — 1 шт.
8. Упаковка — 1 комплект.

### БЕЗОПАСНАЯ ЭКСПЛУАТАЦИЯ

Изделие предназначено для эксплуатации и хранения в жилых помещениях при температуре воздуха от +5° С до +35° и относительной влажности воздуха не более 95%.

В атмосфере не должны присутствовать пары кислот, щелочей или других химически активных веществ, которые могут вызвать коррозию покрытия и элементов изделия.

Чтобы не подвергнуться удару электрическим током, не пытайтесь вскрыть изделие. При возникновении неисправностей все процедуры по диагностике и ремонту должны проводиться квалифицированными специалистами.

Не располагайте изделие и/или его компоненты вблизи радиаторов отопительных приборов и под прямыми лучами солнца.

Располагайте изделие и/или его компоненты на некотором удалении от прочих устройств и предметов для обеспечения лучшей вентиляции и охлаждения электронных элементов, а также для исключения воздействия электромагнитного поля динамиков системы на неэкранированные электронные устройства, находящиеся поблизости.

Не располагайте АС близко к дисплеям и телевизорам с электронно-лучевой трубкой (ЭЛТ).

Не допускайте попадания предметов внутрь изделия через технологические отверстия.

Не допускайте попадания влаги внутрь изделия.

Не роняйте изделие. Избегайте вибрации, тряски, ударов.

Изделие предназначено для эксплуатации в жилых помещениях с нормальной температурой и влажностью воздуха.

Не используйте абразивные материалы и химические средства для чистки изделия, это может испортить его внешнее покрытие. Чистку проводите только с помощью мягкой сухой чистой материи.

При возникновении запаха дыма, задымлении, искрении или возгорании изделия немедленно отключите его и обратитесь в сервисную службу для исправления поломки.

Записи о продаже (заполняется продавцом)

Внимание! Пожалуйста, потребуйте от продавца полностью заполнить гарантийный талон.

Изделие	Акустическая система Dialog Oscar
Модель	АО-150
Серийный номер	
Дата продажи	
Название фирмы-продавца	
Адрес фирмы-продавца	
Контактные телефоны фирмы-продавца	

Исправное изделие в полном комплекте получил, с условиями гарантии и бесплатного сервисного обслуживания ознакомлен и согласен.

Подпись покупателя \_\_\_\_\_

Печать фирмы-продавца \_\_\_\_\_

Адреса и телефоны сервисных центров доступны на сайте <http://www.dialoginvest.ru> в разделе «Поддержка»

Режим работы и перечень обслуживаемой техники уточняйте, пожалуйста, в каждом конкретном сервисном центре по телефону.

получил; с условиями гарантии и бесплатного сервисного обслуживания, списком сервисных центров ознакомлен и согласен

- повреждения, вызванные несоответствием стандартам параметров питающих электрических сетей и других подобных внешних факторов;
- повреждения, вызванные использованием нестандартных и (или) некачественных элементов питания.

5. Для данной акустической системы Изготовителем установлен срок службы 5 лет со дня продажи изделия при соблюдении правил и условий эксплуатации, указанных в сопроводительной документации. Учитывая высокое качество, надежность и степень безопасности продукции «DIALOG», фактический срок эксплуатации при бережном и аккуратном использовании может значительно превышать официальный.

6. Установка, подключение и настройка изделия, описанные в документации, прилагаемой к нему, могут быть выполнены как самим пользователем, так и специалистами УСЦ или фирм-продавцов (на платной основе).

Просим Вас обратить внимание на значимость правильной установки, подключения и настройки изделия как для его надежной работы, так и для получения гарантийного и бесплатного сервисного обслуживания\*.

7. ООО «Диалог» снимает с себя ответственность за возможный вред, прямо или косвенно нанесенный продукцией «DIALOG» людям, домашним животным, имуществу в случае, если это произошло в результате:

- несоблюдения правил и условий установки и (или) подключения и (или) настройки и (или) эксплуатации изделия;
- умысленных неосторожных действий потребителя или третьих лиц.

Уважаемые покупатели! В случае возникновения вопросов или проблем, связанных с продукцией «DIALOG», просим Вас обращаться к нам по телефону в Санкт-Петербурге: (812) 320-57-67 или в письменном виде по адресу: 199106, г. Санкт-Петербург, Средний пр., д. 86, ООО «Диалог», либо по электронной почте: support@dialoginvest.com.

\* Здесь и далее по тексту Гарантийного талона под сервисным обслуживанием понимаются работы по устранению недостатков (дефектов) изделия, возникших по вине «Изготовителя».

Записи о поступлении изделия в ремонт (заполняется сервисным центром)

Дата приема:	Дата выдачи:
Заключение о неисправности	
Произведенный ремонт	
Должность, Ф.И.О., подпись ответственного за ремонт лица	
Название, адрес, телефон сервисного центра, печать сервисного центра	

Полностью выключайте питание изделия, если оно долгое время не используется.

Все операции по подключению и отключению кабелей и шнуров можно производить только при полностью отключённом питании изделия.

Для продления срока службы аккумуляторной батареи заряжайте её полностью хотя бы раз в месяц даже если вы не используете изделие.

Правильно выбирайте соответствующие порты и разъёмы для подзарядки, чтобы избежать возникновения короткого замыкания и порчи оборудования.

Не оставляйте устройство на подзарядке на длительное время без присмотра.

Старайтесь избегать использования АС в блютуз-режиме рядом с беспроводными сетевыми устройствами, так как интерференция может негативно сказаться на качестве сигнала (возможно появление шумов).

#### ПРАВИЛА ЭКСПЛУАТАЦИИ АККУМУЛЯТОРНОЙ БАТАРЕИ

1. Подзарядка аккумулятора должна производиться только в жилых отапливаемых помещениях при температуре воздуха от +5° С до +35° С и относительной влажности воздуха не более 95%.

2. После покупки перед началом эксплуатации изделия зарядите аккумуляторную батарею полностью на 100% её ёмкости.

3. Не откладывайте подзарядку «сажающегося» аккумулятора и не оставляйте на зарядке уже полностью заряженный аккумулятор.

4. Не разряжайте аккумуляторы полностью, а в случае полной разрядки сразу ставьте устройство на зарядку.

5. Не храните устройство с разряженными аккумулятором.

6. Заряжайте аккумуляторную батарею полностью не реже одного раза в месяц, даже если вы не используете устройство.

7. В целях безопасности не использовать для зарядки имеющие механические повреждения или сильно нагревающиеся при работе блоки питания и кабели.

***Нарушение правил эксплуатации и подзарядки аккумуляторной батареи, а также нарушение требований к условиям хранения и эксплуатации изделия, приведшие к выходу батареи из строя влекут снятие изделия с гарантийного обслуживания.***

***В случае непоправимой потери ёмкости аккумулятора вследствие его хранения при слишком низких или высоких температурах, а также в разряженном состоянии он не подлежит бесплатному гарантийному ремонту или замене.***

#### ПРЕДУПРЕЖДЕНИЕ О ВЫЗЫВАЕМЫХ МЕРЦАЮЩИМ СВЕТОМ ЭПИЛЕПТИЧЕСКИХ ПРИПАДКАХ

У очень небольшого процента людей может возникнуть приступ эпилепсии от вспышек света динамической подсветки АС. Даже люди, ранее не испытывавшие припадков или приступов эпилепсии, могут иметь ещё не выявленную болезнь. У них могут возникнуть эпилептические припадки, вызываемые световыми эффектами во время работы АС.

Такие приступы характеризуются различными симптомами: головокружением, расстройством зрения, судорожными сокращениями мышц лица и глаз, тремором рук и ног, потерей ориентации, помрачнение или кратковременная потеря сознания. Припадки также могут вызывать потерю сознания или конвульсии, которые могут привести к травме в результате падения или от удара о находящиеся поблизости предметы.

При возникновении каких-либо из описанных симптомов немедленно прекратите использование АС и обратитесь к врачу. Родители должны следить за появлением этих симптомов у своих детей. У детей и подростков вероятность их возникновения выше, чем у взрослых.

#### ПОДКЛЮЧЕНИЕ АКУСТИЧЕСКОЙ СИСТЕМЫ

Аккуратно распакуйте акустическую систему. Сохраните упаковку для безопасного

хранения и транспортировки изделия в будущем. Расположите акустическую систему на гладкой сухой устойчивой горизонтальной поверхности. Не располагайте АС близко к дисплеям и телевизорам с электронно-лучевой трубкой (ЭЛТ). Также не забывайте об удобстве для пользователя при доступе к органам управления АС.

Откройте батарейный отсек пульта ДУ и строго соблюдая полярность установите в него элементы питания. Закройте батарейный отсек.

Для подключения беспроводного микрофона откройте крышку батарейного отсека в нижней части корпуса микрофона, строго соблюдая полярность установите в него элементы питания, закрутите крышку обратно.

О необходимости замены батареек в пульте ДУ и микрофоне свидетельствуют уменьшения дальности их действия и уменьшение угла, под которым сенсор воспринимает команды пульта. Обратите внимание, что батарейки следует заменять строго попарно. Замена лишь одного из двух элементов питания приведёт к значительному снижению срока службы батареек. Не должны перемешиваться батареи различных электрохимических систем, типов, марок. Извлекайте батареи из батарейного отсека в случае, если вы не планируете использовать изделие некоторое продолжительное время.

**Внимание! Батарейки, идущие в комплекте поставки, не являются перезаряжаемыми! Не пытайтесь заряжать их и не пытайтесь продлить их срок службы каким-либо физическим или химическим воздействием.**

Для первоначальной зарядки встроенного аккумулятора адаптер питания из комплекта поставки подключите к гнезду «DC IN» на верхней панели АС и к бытовой розетке переменного тока ~ 230 В 50 Гц (см. раздел «Подзарядка аккумулятора»).

## ОСНОВНЫЕ ОРГАНЫ УПРАВЛЕНИЯ

Все разъёмы и органы управления расположены на верхней панели АС.

Переключение источника сигнала (линейный вход LINE, FM радио, USB порт, слот для карт памяти, блютуз) осуществляется циклически нажатием на кнопку «MODE». Долгое нажатие на эту кнопку включает и выключает голосовое сопровождение переключения режимов работы акустической системы.

Кнопка «M» при использовании USB флеш-накопителей и карт памяти, а также в блютуз-режиме позволяет приостанавливать и возобновлять воспроизведение.

Кнопки «◀» и «▶» позволяют переходить к предыдущей и последующей композиции. Долгим нажатием на эти кнопки можно перемещаться в рамках текущего воспроизводимого с USB флеш-накопителя или карты памяти файла.

Регулятором «-VOLUME+» вы можете изменять общую громкость АС.

Доступ к настройкам тембра АС и настройкам микрофона осуществляется циклически нажатием на кнопку «MENU». Долгое нажатие на эту кнопку сбрасывает эти настройки к значениям по умолчанию.

На верхней панели АС также расположены разъём для подключения зарядного кабеля «DC IN», гнездо линейного входа «LINE», слот для карт памяти MicroSD «TF CARD» и порт USB.

6,35 мм гнездо «MIC» предназначено для подключения динамических микрофонов в режиме караоке.

Переключение режима динамической подсветки осуществляется кнопкой «LIGHT»: кратким нажатием на кнопку можно изменить цвет и схему подсветки, а долгим — выключить её.

Дисплей для отображения режимов работы расположен в середине сверху передней панели АС.

Некоторые функции дублируются или доступны для контроля только с пульта ДУ, идущего в комплекте.

## ГАРАНТИЙНЫЙ ТАЛОН DIALOG

Дорогой покупатель!

ООО «Диалог» выражает Вам огромную признательность за Ваш выбор. Мы сделали все возможное, чтобы данное изделие удовлетворяло Вашим запросам, а качество соответствовало лучшим мировым образцам.

При возникновении каких-либо проблем с акустической системой настоятельно рекомендуем Вам обращаться в уполномоченные сервисные центры (УСЦ) ООО «Диалог», адреса и телефоны которых указаны на сайте [www.dialoginest.com](http://www.dialoginest.com) в разделе «Поддержка». Также Вы можете узнать их по телефону +7 (812) 320-57-67.

Во избежание недоразумений убедительно просим Вас внимательно изучить руководство пользователя изделия, условия гарантийных обязательств и бесплатного сервисного обслуживания\*, проверить правильность заполнения гарантийного талона.

Гарантийный талон действителен только при наличии правильно и четко указанных: наименования изделия, номера модели, серийного номера (если изделие имеет серийный номер), даты продажи, названия, адреса, контактного телефона и четкой печати фирмы-продавца, подписи покупателя.

При нарушении этих условий, а также в случае, когда данные, указанные в гарантийном талоне изменены, стерты или переписаны, гарантийный талон признается недействительным.

Данным гарантийным талоном ООО «Диалог» подтверждает принятие на себя обязательств Изготовителя по удовлетворению требований потребителей, установленных действующим законодательством о защите прав потребителей, в случае обнаружения недостатков изделия, возникших по вине Изготовителя. Тем не менее, ООО «Диалог» оставляет за собой право отказать как в гарантийном, так и в бесплатном сервисном обслуживании\* изделия в случае несоблюдения изложенных условий.

Все условия гарантийных обязательств и бесплатного сервисного обслуживания\* действуют в рамках законодательства о защите прав потребителей и регулируются законодательством той страны таможенного союза ЕАЭС, на территории которой они предоставлены.

### Условия гарантийных обязательств и бесплатного сервисного обслуживания\*

1. Для данной акустической системы Изготовителем установлен гарантийный срок 12 месяцев со дня продажи изделия при соблюдении правил эксплуатации и отсутствии нарушений условий, указанных в гарантийном талоне и руководстве пользователя.

2. Гарантийные обязательства и бесплатное сервисное обслуживание\* не распространяются на элементы питания (батарейки), прилагаемые к изделию.

3. Изготовитель не несет гарантийные обязательства и не производит бесплатное сервисное обслуживание\* изделия в следующих случаях:

- если данное изделие, предназначенное для личных (бытовых, семейных) нужд, использовалось для осуществления предпринимательской деятельности, а также в иных целях, не соответствующих его прямому назначению;

- в случае несоблюдения правил и условий установки и (или) подключения и (или) настройки и (или) эксплуатации изделия;

- если изделие имеет следы некавалифицированного ремонта;

- если дефект вызван изменением конструкции или схемы изделия, не предусмотренными Изготовителем;

- если дефект вызван действием непреодолимых сил, несчастными случаями, умышленными неосторожными действиями потребителя или третьих лиц, нарушающих правила и условия эксплуатации;

- если обнаруженные повреждения, вызваны попаданием внутрь изделия посторонних предметов, веществ, жидкостей, насекомых.

4. Гарантийные обязательства и бесплатное сервисное обслуживание\* не распространяются на следующие недостатки изделия:

- механические повреждения, возникшие после передачи товара потребителю;



проводной микрофон из комплекта поставки. Включите микрофон переключателем на корпусе микрофона. Не забывайте вовремя выключать неиспользуемый микрофон.

При использовании микрофона громкость воспроизведения с микрофона, интенсивность эффекта эха и другие настройки регулируются либо с помощью пульта ДУ, либо с помощью кнопки «MENU» и регулятора «-VOLUME+» на верхней панели АС.

Для изменения громкости или четыре раза нажмите кнопку «MENU» (индикация на дисплее «CU») и выберите желаемый уровень поворотом регулятора «-VOLUME+», или воспользуйтесь кнопками «-M.VOL+» пульта.

Для управления интенсивностью эффекта эха или пять раз нажмите кнопку «MENU» (индикация на дисплее «EC») и выберите желаемый уровень поворотом регулятора «-VOLUME+», или воспользуйтесь кнопками «ECHO-» и «ECHO+» пульта.

Для управления тембром при воспроизведении с микрофона шесть (для управления ВЧ, «Ст») или семь раз (для управления НЧ, «Сб») нажмите кнопку «MENU» и измените тембр поворотом регулятора «-VOLUME+».

Кнопка «M-PRI» на пульте ДУ включает и выключает так называемый режим приоритета микрофона, изменяя соотношение громкостей воспроизведения музыки и голоса со входа микрофона..

### ЗАПИСЬ

Вы можете записывать аудиосигнал на USB флеш-накопитель с микрофонных входов, включая беспроводной, при работе АС в режимах USB, линейного входа или радио.

Для начала записи с микрофона нажмите кнопку «REC» при вставленном в соответствующий разъём АС USB флеш-накопителе с достаточным на нём местом для записи. АС перейдёт в режим работы с USB и включит мигающую индикацию «RECO» на дисплее. Для осуществления паузы в записи и её возобновления воспользуйтесь кнопкой «||». Для завершения записи и начала прослушивания записанного материала нажмите на кнопку «REC» ещё раз. Записи сохраняются в формате MP3 в директорию «REC».

Для прослушивания записанного материала вставьте накопитель в соответствующий разъём и нажатием на кнопку «REC PLAY» пульта ДУ начните воспроизводить записи. Переход между разными записями осуществляется кнопками «◀» и «▶». Удаление текущей записи осуществляется нажатием на кнопку «R-DEL» пульта.

### ПОДЗАРЯДКА АККУМУЛЯТОРА

Для экономии энергии аккумуляторной батареи не забывайте выключать АС, если вы не собираетесь использовать её ближайшее время.

О низком заряде аккумуляторной батареи свидетельствует появления искажений при воспроизведении и уменьшение громкости АС, кроме того о текущем уровне заряда говорит специальный индикатор в виде батарейки на дисплее. Не откладывайте подзарядку «сажающегося» аккумулятора. Для подзарядки аккумулятора используйте адаптер питания из комплекта поставки подключив его к гнезду «DC IN» на верхней панели АС и к бытовой розетке переменного тока ~ 230 В 50 Гц. Правильно выбирайте соответствующие порты и разъёмы для подзарядки, чтобы избежать возникновения короткого замыкания и порчи оборудования. Индикатор на дисплее покажет ход подзарядки.

### ТЕХНИЧЕСКИЕ ХАРАКТЕРИСТИКИ:

Мощность: 40 Вт RMS.

Динамики: 2x6,5", 1x2".

Встроенная литиевая аккумуляторная батарея: 7,4 В, 3600 мА\*ч.

Напряжение и сила зарядного тока: = 9В 2000 мА.

### ПУЛЬТ ДУ

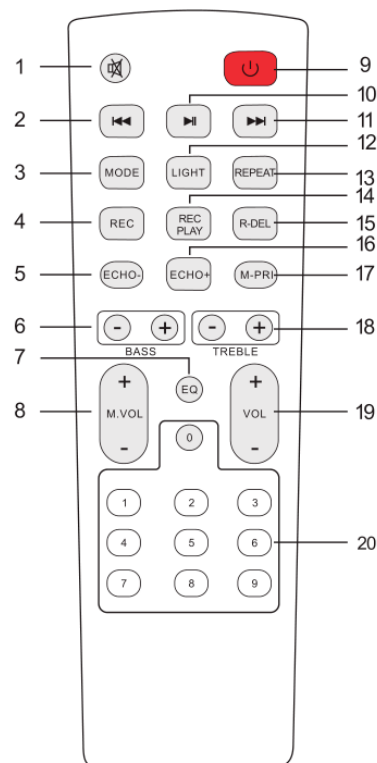

1. Быстрое отключение/включение звука.
2. Предыдущий файл/композиция/радиостанция.
3. Переключение источника сигнала (линейный вход LINE IN, FM радио, USB порт, слот для карт памяти, блютуз).
4. Начало/завершение записи аудио.
5. Уменьшение эффекта эха для микрофона.
6. Изменение интенсивности НЧ.
7. Выбор схемы эквалайзера.
8. Управление громкостью микрофона.
9. Включение/выключение режима «ожидания».
10. Начало/приостановка/возобновление воспроизведения.
11. Следующий файл/композиция/радиостанция.
12. Выбор режима работы динамической подсветки.
13. Повтор всех композиций/повтор одной композиции.
14. Воспроизведения ранее записанного аудио.
15. Удаление ранее записанного аудио.
16. Увеличение эффекта эха для микрофона.
17. Включение/выключение режима приоритета микрофона.
18. Изменение интенсивности ВЧ.
19. Управление громкостью АС.
20. Кнопки прямого выбора композиции/радиостанции по их номерам.

### ВКЛЮЧЕНИЕ

Включите питание системы двухсекундным нажатием кнопки «POWER» на верхней панели громкоговорителя. Не забывайте выключать питание АС долгим нажатием этой же кнопки, если вы не собираетесь использовать АС ближайшее время. При включении, в зависимости от последнего состояния и наличия подключённого накопителя, акустическая система перейдёт в режим воспроизведения с накопителя (индикация на дисплее «USB» или «SD»), в режим работы с блютуз-устройством (индикация на дисплее «BLUE»), в режим воспроизведения сигнала с линейного входа (индикация на дисплее «LINE») или в режим работы FM-радио (на дисплее индицируется частота радиостанции).

Для быстрого перевода АС в режим энергосбережения (выключения питания) и вывода из этого режима служит краткое нажатие кнопки «POWER».

### КАЛИБРОВКА УРОВНЯ ВХОДНОГО АНАЛОГОВОГО СИГНАЛА

Для каждого источника звука необходимо произвести предварительную калибровку уровня входного сигнала.

Для этого во время воспроизведения:

- установите уровень сигнала источника звука («Регулятор громкости» Windows для звуковой карты, громкость телевизора или DVD-проигрывателя) в положение минимума;
- установите регуляторы громкости акустической системы в положение максимума;
- увеличьте уровень сигнала источника звука до появления искажений;
- уменьшите уровень сигнала источника звука до величины, при которой искажения полностью пропадут.

Впоследствии регулируйте уровень громкости только органами управления акустической системы.

Некоторые источники сигнала могут обладать столь высокой мощностью, что при максимальном уровне громкости системы в динамиках будут слышны сильные искажения и громкий шум. В этом случае обязательно уменьшите громкость системы, чтобы не допустить повреждения динамиков.

При использовании в качестве источника сигнала таких устройств как смартфоны или планшеты вы можете столкнуться с ситуацией, когда мощность сигнала наоборот недостаточна из-за ограничений, накладываемых на энергопотребление вашего мобильного устройства.

### ИСПОЛЬЗОВАНИЕ С АНАЛОГОВЫМИ ИСТОЧНИКАМИ ЗВУКА

Подключите акустическую систему к источнику сигнала через разъём «стереоджек» 3,5 мм «LINE» приобретаемым отдельно кабелем. Обратите внимание, что АС предназначена для подключения к линейному выходу источника сигнала, с осторожностью подключайте систему к выходу усилителя, так как это может привести к порче АС.

Активизируйте источник звука. Нажатием на кнопку «MODE» переведите АС в режим работы с источником звука, подключённым к линейному входу — на дисплее должно быть отображено слово «LINE».

Настройте громкость акустической системы регулятором «—VOLUME+» или кнопками «+VOL—» пульта ДУ.

Для управления интенсивностью высокочастотной составляющей при воспроизведении нажмите два раза кнопку «MENU» (индикация на дисплее «t») и выберите желаемый уровень в пределах от -9 до 9 поворотом регулятора «—VOLUME+».

Для управления интенсивностью низкочастотной составляющей при воспроизведении нажмите три раза кнопку «MENU» (индикация на дисплее «b») и выберите желаемый уровень в пределах от -9 до 9 поворотом регулятора «—VOLUME+».

Вы также можете настроить интенсивность звучания низко- и высокочастотных составляющих кнопками «—BASS+» и «—TREBLE+» пульта ДУ.

Нажатие на кнопку «EQ» циклически переключает между предустановленными схемами эквалайзера («POP» - попмузыка, «ROCK» - рокмузыка, «JAZZ» - джаз, «CLAS» - классическая музыка, «FLAT» - эквалайзер «плоский»), позволяя выбрать наиболее подходящую для текущей композиции или альбома настройку.

Быстрое отключение и включение звука осуществляется нажатием на кнопку «X» пульта ДУ.

Описанные в этом разделе способы управления воспроизведением распространяются и на стальные режимы работы АС.

### ИСПОЛЬЗОВАНИЕ FM-РАДИО

Нажатием на кнопку «MODE» переведите АС в режим работы с FM-радио — на дисплее индицируется частота приёмника.

Нажмите кнопку «H» для автоматического поиска и сохранения эфирных станций. После завершения поиска все найденные радиостанции будут сохранены в памяти АС, их переключение будет возможно нажатием на кнопки «H» и «H» либо непосредственным выбором по номеру сохранённой станции кнопками «0» .. «9» пульта ДУ. При переключении на дисплее вначале отображается номер сохранённой станции, а затем частота на которой она работает.

Экспериментальным путём определите положение АС для наилучшего качества приёма сигнала.

### ИСПОЛЬЗОВАНИЕ USB ФЛЕШ-НАКОПИТЕЛЕЙ

Акустическая система позволяет воспроизводить музыкальные файлы форматов MPEG-1 Audio Layer 3 (MP3) с битрейтом 64 — 320 Кбит/с, FLAC и WAV записанные на USB флеш-накопители и MicroSD карты памяти ёмкостью до 32 Гб, отформатированные в FAT16 или FAT32.

Установите флеш-накопитель или карту памяти в соответствующий слот или разъём на верхней панели АС. Нажатием на кнопку «MODE» переведите АС в режим работы с тем или иным типом накопителя (индикация на дисплее «USB» или «SD»).

АС будет пытаться сформировать список файлов, подходящих для воспроизведения, рекурсивно сканируя каталоги на накопителе. В случае нахождения соответствующих файлов система начнёт цикличное последовательное воспроизведение файлов из сформированного списка.

Кнопки «H» и «H» позволяют выбрать предыдущий либо следующий музыкальный файл из текущего списка воспроизведения накопителя. При переключении на дисплее вначале отображается номер композиции, а затем её тайминг. Долгим нажатием на кнопки «H» и «H» вы можете перемещаться внутри проигрываемого файла. Непосредственный выбор файла по его номеру возможен кнопками «0» .. «9» пульта ДУ. Кнопка «H» даёт возможность приостановить или возобновить воспроизведение музыкального файла.

Кнопкой «REPEAT» переключается режим повтора воспроизведения: повторяется воспроизведение всего списка файлов (индикация на дисплее «ALL»), либо только текущего воспроизводимого файла (индикация на дисплее «ONE»).

### ИСПОЛЬЗОВАНИЕ БЛЮТУС-МОДУЛЯ

Акустическая система может быть использована с телефонами, планшетами и прочими устройствами, способными использовать внешние устройства воспроизведения по блютуз-протоколу.

Нажатием на кнопку «MODE» переведите АС в режим работы с блютуз-модулем (на дисплее появится надпись «BLUE»).

Включите блютуз-модуль вашего телефона или планшета и начните поиск устройств, подключитесь к вновь найденному устройству. После успешного подключения вы можете запустить аудиопроигрыватель на вашем телефоне (планшете) и звук исполняемых композиций будет воспроизводиться через акустическую систему. В случае, если телефон (планшет) потребует ввести код для подключения, используйте код «0000». При проблемах подключения выключите и вновь включите АС, повторите процесс подключения. В блютуз-режиме в зависимости от возможностей подключённого устройства доступны функции управления воспроизведением.

### ИСПОЛЬЗОВАНИЕ РЕЖИМА TWS

Режим TWS (true wireless stereo, истинное беспроводное стереозвучание) вам потребуется две идентичные акустические системы. Включите обе системы, затем произведите их синхронизацию долгим нажатием на кнопку «H/TWS» одной из систем (ведомой). Мигающая надпись «SLAU» свидетельствует о начале синхронизации. В случае успешной синхронизации надпись перестанет мигать. Теперь воспроизведение музыки осуществляется с помощью обеих АС. Выход из режима TWS возможен долгим нажатием на кнопку «H» ведомой АС. Вы можете использовать кнопки «H», «H», «H» и регулятор «—VOLUME+» ведомой АС для управления воспроизведением.

### ИСПОЛЬЗОВАНИЕ МИКРОФОНА

Подключите проводной динамический микрофон (не поставляется в комплекте) в 6,35 мм гнездо «MIC» на верхней панели громкоговорителя или установите батарейки в бес-