

## СОДЕРЖАНИЕ

- Руководство по использованию ..... 3-5
- Настройка компьютера (Windows & MAC OS) ..... 6-12
- Настройка программного обеспечения для записи ..... 13-14
- Важные примечания ..... 14-15

## ЧТО В КОРОБКЕ?

- 1 X Микрофон с противоударным креплением и поп-фильтром
- 1 X Подставка для рук
- 1 X 2,5 м USB кабель
- 1 X Руководство пользователя

## ГАРАНТИЯ

Каждый продукт Fifine поставляется с ограниченной гарантией, что при нормальном использовании продукт не будет иметь каких-либо дефектов в течение одного или двух лет с первоначальной даты покупки. Для получения подробной информации о гарантии, пожалуйста, обратитесь к гарантийной политике на нашем веб-сайте или свяжитесь с нами напрямую.

## СЕРТИФИКАЦИЯ

Имеет право на маркировку CE. Соответствует Европейской директиве по электромагнитной совместимости 2014/30/ЕС. Соответствует гармонизированным стандартам В 55032:2015 и В 55035:2017 для жилых (E1) и легких промышленных (E2) сред. Декларацию о соответствии можно получить у уполномоченного европейского представителя:  
Имя: Sea&Mew Consulting  
Адрес: Миттенхубер Улица 4, 92318 Ноймаркт, Германия  
Телефон: +4915224685061

Уполномоченный представитель Великобритании:  
Имя: E2UK LONDON LTD  
Адрес: 13 Quad Road, East Lane Business Park, Уэмбли, BA9 7NE, Великобритания  
Телефон: +44 7429848355

## ОПИСАНИЕ ПРОДУКТА

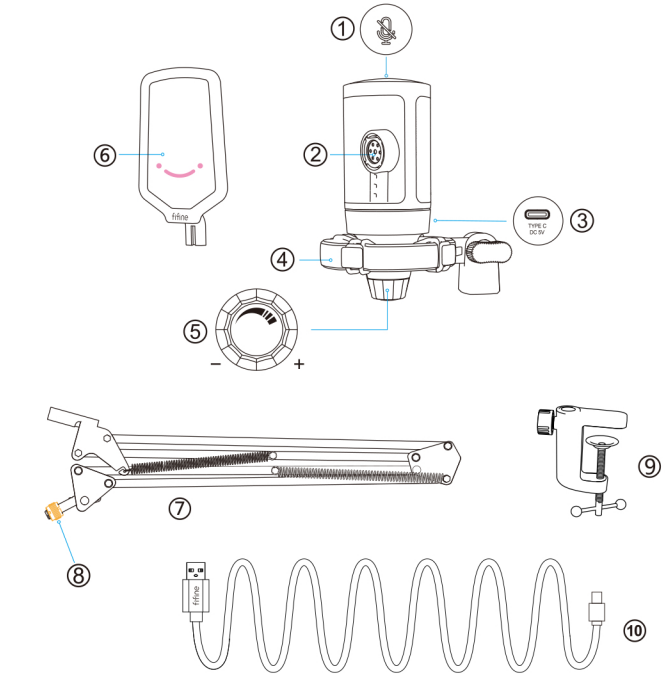

- Кнопка отключения звука** - Коснитесь, чтобы отключить или включить микрофон. Индикатор RGB будет гореть, когда микрофон отключен, и будет выключен, когда микрофон активен.
- Капсула** - Конденсаторный микрофонный элемент с кардиоидным полярным рисунком.
- Порт USB C** - Подключите непосредственно к компьютеру через прилагаемый USB-кабель.
- Shock Mount** - Изолируйте микрофон и защитите звук от непреднамеренных гулов и ударов.
- Усиление микрофона** - Управляйте чувствительностью микрофонной капсулы. Поверните по часовой стрелке, чтобы усилить звук, и поверните против часовой стрелки, чтобы уменьшить звук.
- Поп Фильтр** - Отфильтруйте резкие звуки, "р" "т" и "б".
- Ручная подставка**
- Адаптер** 3/8 " до 5/8 "
- Кронштейн**
- Кабель 10 USB C к USB A (8.3 фута)** - для подключения микрофона к компьютеру. (Только прилагаемый USB-кабель гарантирован для 100% совместимости.)

## РУКОВОДСТВО ДЛЯ ИСПОЛЬЗОВАНИЯ

- Установите микрофонную стойку на столе.

- Прикрутите нижнюю часть С-зажима до тех пор, пока не будет плотной и надежно закручен.
- Вставьте кронштейн для рабочего стола в отверстие
- Закрепите винт

Примечание:

**ЗАПРЕЩАЕТСЯ** поворачивать стрелу, когда винт на С-образном зажиме закручен. Сначала ослабьте винт, отрегулируйте положение рычага, а затем затяните его.

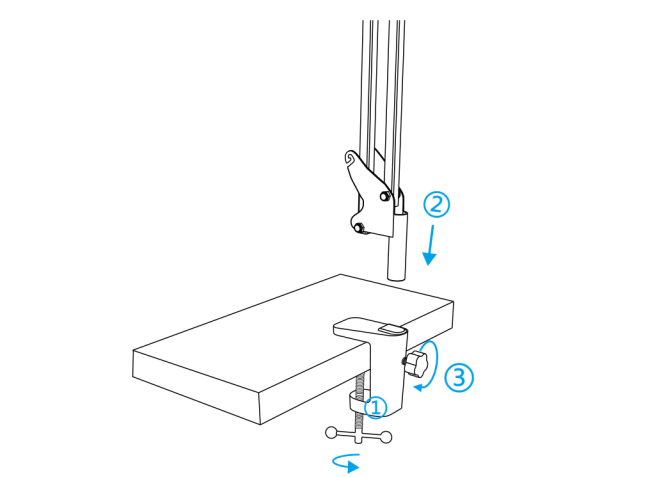

Крепление к рабочему столу с помощью прилагаемого С-зажима:

Откройте С-зажим и сдвиньте его по боковой части рабочего стола, убедившись, что как верхняя часть С-зажима, так и нижняя сторона ровно держатся на поверхностях. Чрезмерно закругленные или нависающие края рабочего стола не подходят для такого крепления

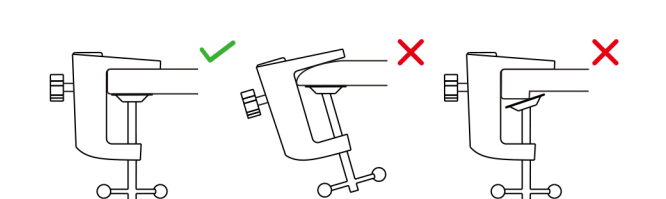

- Прикрепите микрофон к подставке для штатива и закрутите его.

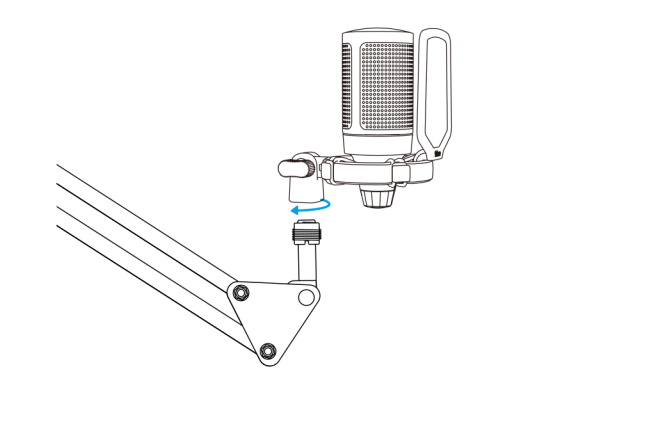

- Отрегулируйте угол микрофона

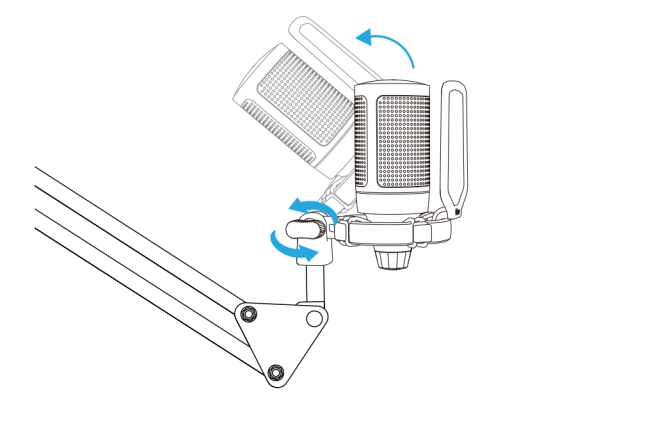

- Подключите прилагаемый USB-кабель к микрофону и подключите разъем USB-A к USB-порту компьютера.

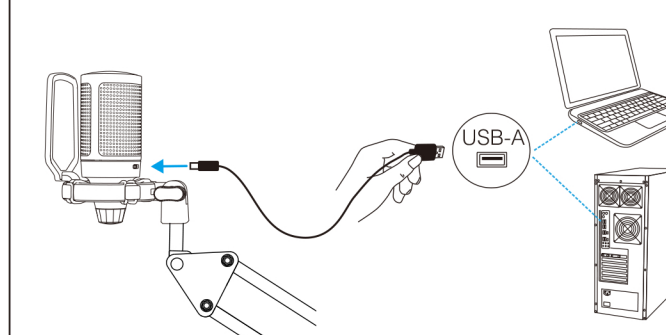

- Чтобы получить оптимальный результат, мы предлагаем говорить в микрофон в пределах 7 дюймов и всегда устанавливать поп-фильтр лицом к вам

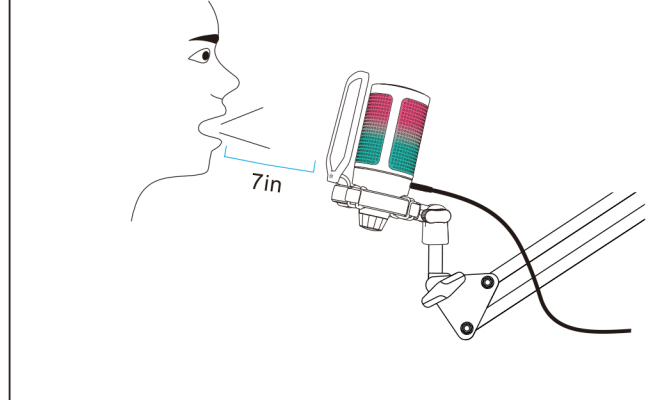

- Сначала уменьшите усиление микрофона, а затем постепенно увеличивайте его, пока не получите желаемую громкость.

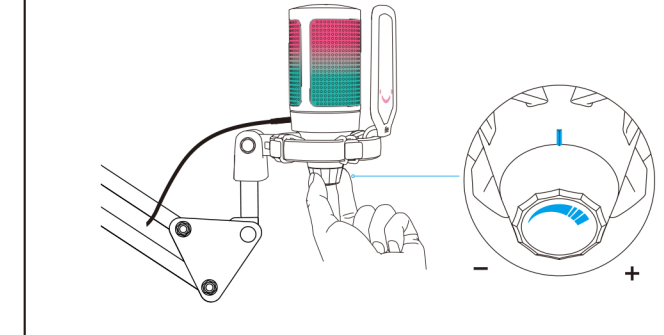

## РАБОТА КНОПКИ ОТКЛЮЧЕНИЯ ЗВУКА

Коснитесь верхней части микрофона, чтобы отключить/включить микрофон. Индикатор RGB света будет отображать текущее состояние отключения микрофона. Совет: Цвет RGB-света будет автоматически меняться в заданном режиме. Этот режим не может быть изменен ни одной кнопкой на микрофоне или на компьютере.

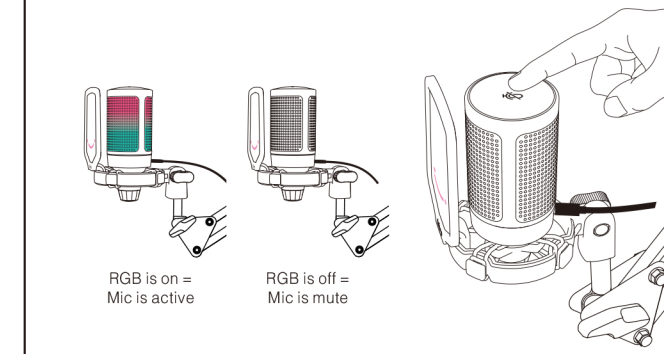

## НАСТРОЙКА КОМПЬЮТЕРА

### Apple MAC OS

- Настройки ввода

1) Подключите свободный конец прилагаемого USB-кабеля к USB-порту компьютера. Индикатор RGB будет гореть, указывая на питание микрофона. Компьютер автоматически распознает USB-устройство и установит драйвер. Однако может отсутствовать всплывающее окно или сообщение.

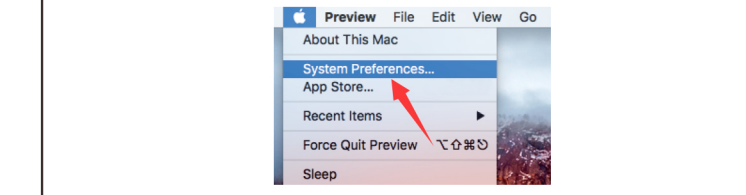

- Затем нажмите на Звук, чтобы открыть панель настроек звука



3) Выберите микрофон Fifine в качестве устройства ввода. Уровень звука контролируется только ручной усиления на микрофоне и не может контролироваться непосредственно на Mac или в любом программном обеспечении. Когда вы говорите в микрофон, измеритель уровня входного сигнала будет двигаться, что означает, что микрофон улавливает ваш голос.

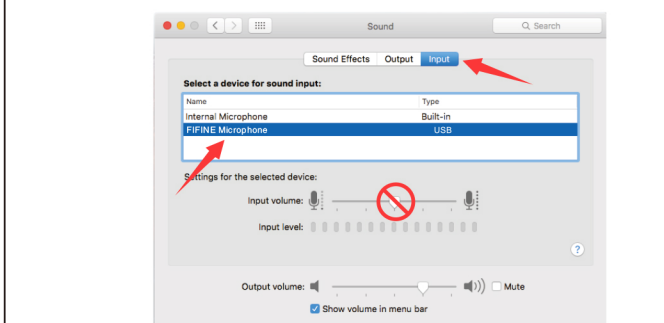

- Настройки вывода. Выберите нужное устройство вывода и отрегулируйте громкость вывода.

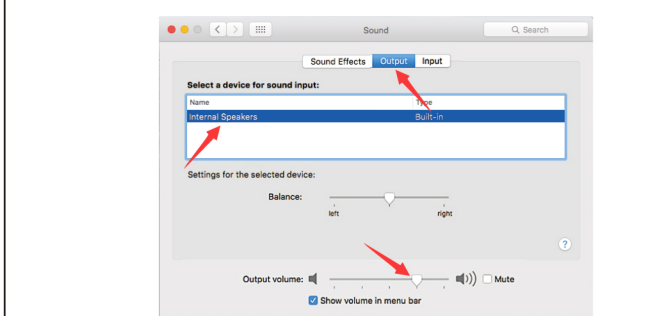

Советы:  
• Если вы хотите контролировать свой голос при использовании Macbook, вы должны сначала включить любое программное обеспечение для записи (например, Audacity), обязательно нажмите «Программное воспроизведение (вкл.)», затем нажмите кнопку записи, иначе вы не сможете услышать ни одного звука при разговоре с микрофоном.

- Выберите программное обеспечение Dictation & Speech по умолчанию, когда вы используете речь для текста в Masbook, нажмите «Вкл.» в окне диктовки, чтобы ваш микрофон мог быть распознан программным обеспечением.

После установки вы можете протестировать микрофон, поговорив в него. Если микрофон не улавливает звук, выполните следующие действия.

- Щелкните правой кнопкой мыши значок динамика в правом нижнем углу экрана. Нажмите "Звук".

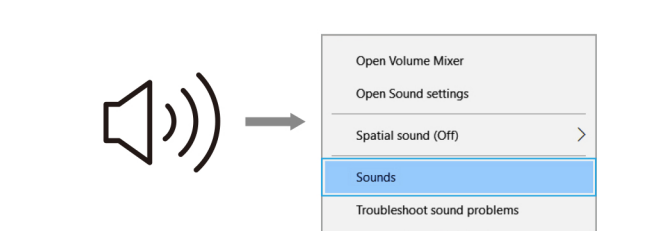

- Щелкните панель управления звуком.

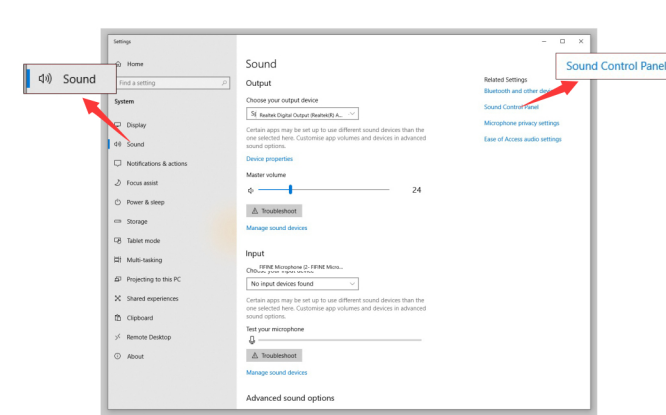

- Выберите вкладку «Запись» и выберите «Микрофон FIFINE» в качестве устройства по умолчанию. Когда вы разговариваете в микрофон, значок барного типа становится зеленым и сканет. Если он остается неизменным, перезагрузите компьютер и снова подключите микрофон к другому USB-порту. Если микрофон FIFINE по-прежнему отсутствует, обратитесь в службу послепродажного обслуживания Fifine

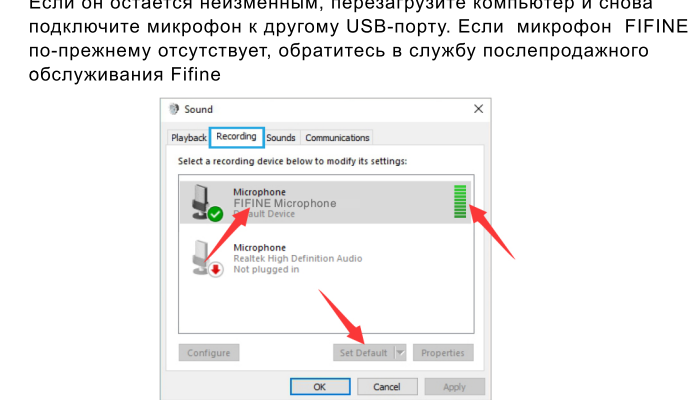

- Уровень микрофонного входа контролируется только ручкой у усиления на микрофоне и не может контролироваться непосредственно на компьютере или любом программном обеспечении.

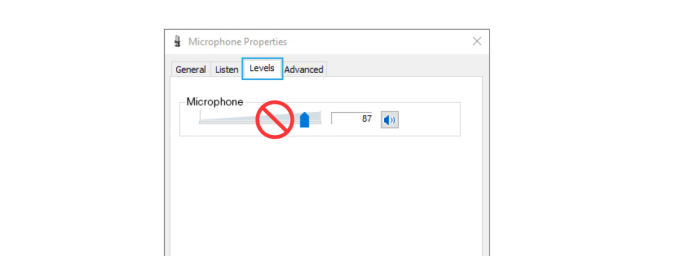

## 2. Настройки вывода

- Убедитесь, что микрофон открыт.

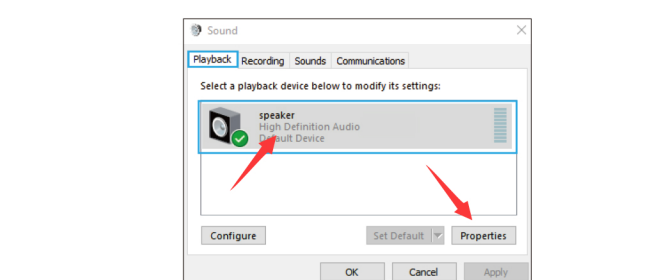

- Нажмите на используемый микрофон "Свойства" - "уровни", перетащите индикатор, чтобы отрегулировать громкость

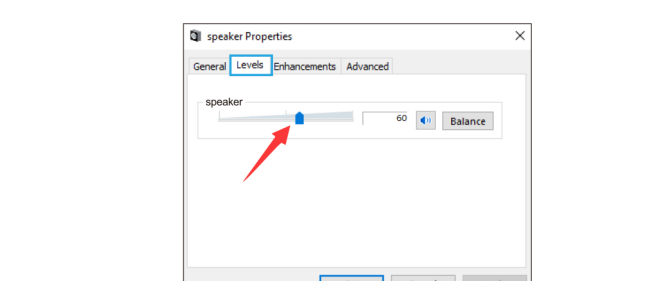

- Если вы хотите следить за своей записью, нажмите Микрофон "FIFINE Microphone" - "Свойства" - "Слушать" - нажмите "Прослушать это устройство" - "Применить". Звук не будет слышен через наушники / встроенный динамик компьютера, если вы не соблюдаете эту процедуру. Совет: Нажмите «Слушать это устройство», когда вы используете какое-либо программное обеспечение для записи или программное обеспечение для чата (Skype).

## НАСТРОЙКИ ПО ДЛЯ ЗАПИСИ

- Убедитесь, что у вас выбран правильный ввод / вывод. Советы: выйдите из [Audacity] (или другого программного обеспечения для записи, которое вы используете), если обнаружите, что USB-микрофон недоступен. И перезагрузите программное обеспечение после повторного подключения микрофона.

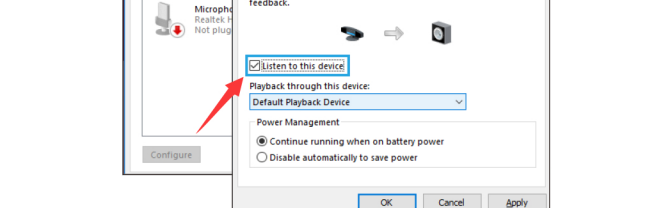

### Советы:(Применимо для MAC и Windows)

- Если компьютер сообщает, что он не может идентифицировать USB-устройство, перезагрузите компьютер и снова подключите микрофон к USB-порту компьютера.
  - Если микрофон распознается, но звука нет, проверьте, отключен ли системный звук, и убедитесь, что RGB-подсветка включена (это означает, что микрофон активен).
  - Если микрофон распознается, но звука нет, и ваш компьютер работает на Windows 10, перейдите в Настройки > Конфиденциальность > Микрофон и нажмите «Разрешить приложениям доступ к микрофону», затем перезагрузите компьютер.
  - Если звук вашего микрофона несогласован или громкость меняется случайным образом, пожалуйста, отключите функцию записи звука, активируемую приложением (например, «Автоматически регулировать громкость» Zoom).
- А если вы используете компьютер с Windows, перейдите в раздел Настройки - Конфиденциальность - Микрофон, отключите XBOX

## НАСТРОЙКИ ПО ДЛЯ ЗАПИСИ

- Убедитесь, что у вас выбран правильный ввод / вывод. Советы: выйдите из [Audacity] (или другого программного обеспечения для записи, которое вы используете), если обнаружите, что USB-микрофон недоступен. И перезагрузите программное обеспечение после повторного подключения микрофона.

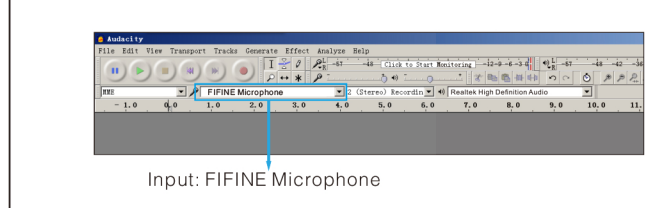

### Советы:(Применимо для MAC и Windows)

- Если компьютер сообщает, что он не может идентифицировать USB-устройство, перезагрузите компьютер и снова подключите микрофон к USB-порту компьютера.
  - Если микрофон распознается, но звука нет, проверьте, отключен ли системный звук, и убедитесь, что RGB-подсветка включена (это означает, что микрофон активен).
  - Если микрофон распознается, но звука нет, и ваш компьютер работает на Windows 10, перейдите в Настройки > Конфиденциальность > Микрофон и нажмите «Разрешить приложениям доступ к микрофону», затем перезагрузите компьютер.
  - Если звук вашего микрофона несогласован или громкость меняется случайным образом, пожалуйста, отключите функцию записи звука, активируемую приложением (например, «Автоматически регулировать громкость» Zoom).
- А если вы используете компьютер с Windows, перейдите в раздел Настройки - Конфиденциальность - Микрофон, отключите XBOX

## НАСТРОЙКИ ПО ДЛЯ ЗАПИСИ

- Убедитесь, что у вас выбран правильный ввод / вывод. Советы: выйдите из [Audacity] (или другого программного обеспечения для записи, которое вы используете), если обнаружите, что USB-микрофон недоступен. И перезагрузите программное обеспечение после повторного подключения микрофона.

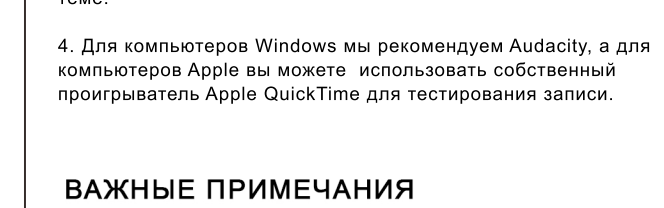

### Советы:(Применимо для MAC и Windows)

- Если компьютер сообщает, что он не может идентифицировать USB-устройство, перезагрузите компьютер и снова подключите микрофон к USB-порту компьютера.
  - Если микрофон распознается, но звука нет, проверьте, отключен ли системный звук, и убедитесь, что RGB-подсветка включена (это означает, что микрофон активен).
  - Если микрофон распознается, но звука нет, и ваш компьютер работает на Windows 10, перейдите в Настройки > Конфиденциальность > Микрофон и нажмите «Разрешить приложениям доступ к микрофону», затем перезагрузите компьютер.
  - Если звук вашего микрофона несогласован или громкость меняется случайным образом, пожалуйста, отключите функцию записи звука, активируемую приложением (например, «Автоматически регулировать громкость» Zoom).
- А если вы используете компьютер с Windows, перейдите в раздел Настройки - Конфиденциальность - Микрофон, отключите XBOX

## НАСТРОЙКИ ПО ДЛЯ ЗАПИСИ

- Убедитесь, что у вас выбран правильный ввод / вывод. Советы: выйдите из [Audacity] (или другого программного обеспечения для записи, которое вы используете), если обнаружите, что USB-микрофон недоступен. И перезагрузите программное обеспечение после повторного подключения микрофона.

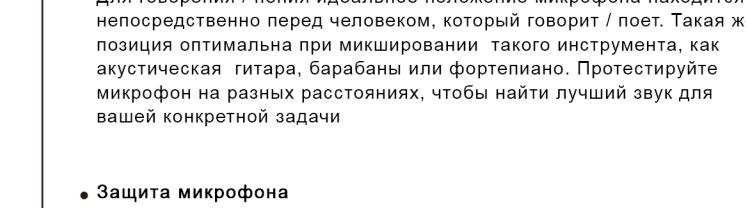

### Советы:(Применимо для MAC и Windows)

- Если компьютер сообщает, что он не может идентифицировать USB-устройство, перезагрузите компьютер и снова подключите микрофон к USB-порту компьютера.
  - Если микрофон распознается, но звука нет, проверьте, отключен ли системный звук, и убедитесь, что RGB-подсветка включена (это означает, что микрофон активен).
  - Если микрофон распознается, но звука нет, и ваш компьютер работает на Windows 10, перейдите в Настройки > Конфиденциальность > Микрофон и нажмите «Разрешить приложениям доступ к микрофону», затем перезагрузите компьютер.
  - Если звук вашего микрофона несогласован или громкость меняется случайным образом, пожалуйста, отключите функцию записи звука, активируемую приложением (например, «Автоматически регулировать громкость» Zoom).
- А если вы используете компьютер с Windows, перейдите в раздел Настройки - Конфиденциальность - Микрофон, отключите XBOX

## НАСТРОЙКИ ПО ДЛЯ ЗАПИСИ

- Убедитесь, что у вас выбран правильный ввод / вывод. Советы: выйдите из [Audacity] (или другого программного обеспечения для записи, которое вы используете), если обнаружите, что USB-микрофон недоступен. И перезагрузите программное обеспечение после повторного подключения микрофона.



### Советы:(Применимо для MAC и Windows)

- Если компьютер сообщает, что он не может идентифицировать USB-устройство, перезагрузите компьютер и снова подключите микрофон к USB-порту компьютера.
  - Если микрофон распознается, но звука нет, проверьте, отключен ли системный звук, и убедитесь, что RGB-подсветка включена (это означает, что микрофон активен).
  - Если микрофон распознается, но звука нет, и ваш компьютер работает на Windows 10, перейдите в Настройки > Конфиденциальность > Микрофон и нажмите «Разрешить приложениям доступ к микрофону», затем перезагрузите компьютер.
  - Если звук вашего микрофона несогласован или громкость меняется случайным образом, пожалуйста, отключите функцию записи звука, активируемую приложением (например, «Автоматически регулировать громкость» Zoom).
- А если вы используете компьютер с Windows, перейдите в раздел Настройки - Конфиденциальность - Микрофон, отключите XBOX