

ПАЙДАЛАНУ БОЙЫНША БАСШЫЛЫҚ

## Руководство по эксплуатации

# СТАВР

Надёжен. Нацелен на результат.

серия ПРОФЕССИОНАЛ

## МФ-12/1800



Только для бытового использования  
Тек тұрмыстық пайдалануға арналған

**EAC**

## Машина фрезерная

Фрезеерлік машиннасы

RUS

KAZ

[www.ставр.рф](http://www.ставр.рф)

# С ЭТОЙ МОДЕЛЬЮ ПОКУПАЮТ:



## ДА-14,4ЛК

ДРЕЛЬ-ШУРУПОВЕРТ  
АККУМУЛЯТОРНАЯ

Тип аккумулятора	Li-Ion (литий-ионный)
Напряжение аккумулятора, В	14,4
Емкость аккумулятора, А·ч	2,0
Число оборотов на холостом ходу, об/мин	0 - 400 / 0 - 1450
Максимальный крутящий момент, Н·м	32 / 17
Число ступеней крутящего момента	18 + 1 (ступень сверления)
Патрон	одноруфтовый быстрозажимной
Диаметр патрона, мм	0,8 - 10
Максимальный диаметр сверления, мм	
дерево	26
металл	10
Время зарядки аккумулятора, ч	1
Масса / масса с кейсом, кг	1,2 / 2,9

### КОМПЛЕКТАЦИЯ:

- ▶ зарядное устройство
- ▶ двусторонняя бита (2 шт.)
- ▶ сверло (6 шт.)
- ▶ бита (6 шт.)
- ▶ удлинитель для бит
- ▶ клипса
- ▶ дополнительный аккумулятор
- ▶ пластиковый кейс



## ПДЭ-210/1800

ПИЛА ДИСКОВАЯ  
ЭЛЕКТРИЧЕСКАЯ

Напряжение сети / Частота, В / Гц	220 ± 10 % / 50
Потребляемая мощность, Вт	1800
Число оборотов на холостом ходу, об/мин	5500
Диаметр диска, мм	210
Посадочный диаметр диска, мм	30
Угол пропила, градус	0 - 45
Максимальная глубина пропила (90°), мм	75
Максимальная глубина пропила (45°), мм	50
Длина сетевого кабеля, м	2
Масса, кг	5,4

### КОМПЛЕКТАЦИЯ:

- ▶ установленный пильный диск
- ▶ параллельный упор
- ▶ шестигранный ключ
- ▶ угольные щетки (запасной комплект)



## ДУ-13/900Р

ДРЕЛЬ  
УДАРНАЯ

Напряжение сети / Частота, В / Гц	220 ± 10 % / 50
Потребляемая мощность, Вт	900
Число оборотов на холостом ходу, об/мин	0 - 2800
Число ударов, уд/мин	0 - 44800
Режим работы	сверление, сверление с ударом
Патрон	ключевой
Диаметр патрона, мм	1,5 - 13
Максимальный диаметр сверления, мм	
дерево	40
бетон	18
металл	16
Длина сетевого кабеля, м	3
Масса, кг	2,9

### КОМПЛЕКТАЦИЯ:

- ▶ дополнительная съемная рукоятка
- ▶ глубиномер
- ▶ угольные щетки (запасной комплект)
- ▶ ключ патрона



## СЕРИЯ ПРОФЕССИОНАЛ

### ЛЭ-110/900Л

ЛОБЗИК  
ЭЛЕКТРИЧЕСКИЙ

Напряжение сети / Частота, В / Гц	220 ± 10 % / 50
Потребляемая мощность, Вт	900
Маятниковый ход	4 степени
Частота хода, ход/мин	500 - 3000
Ход пильного полотна, мм	24
Максимальная глубина пропила, мм	
дерево	110
алюминий	20
металл	10
Угол реза, градус	до 45 в обе стороны
Длина сетевого кабеля, м	3
Масса, кг	3,1

### КОМПЛЕКТАЦИЯ:

- ▶ угольные щетки (запасной комплект)
- ▶ пильное полотно по дереву
- ▶ пильное полотно по металлу
- ▶ пильное полотно по пластику
- ▶ переходник для подключения пылесоса / мешка для сбора опилок
- ▶ мешка для сбора опилок
- ▶ шестигранный ключ (2 шт.)
- ▶ параллельный упор
- ▶ накладка на подошву

Наша компания благодарит Вас за Ваш выбор и надеется, что настоящее изделие торговой марки «СТАВР» будет полностью отвечать Вашим ожиданиям. Для того, чтобы Ваше изделие прослужило Вам долгое время, необходимо правильно его использовать, хранить и проводить техническое и сервисное обслуживание, в связи с чем настоятельно рекомендуем Вам перед использованием тщательно изучить информацию, изложенную в настоящем руководстве.

### УВАЖАЕМЫЙ ПОКУПАТЕЛЬ!

При покупке изделия необходимо удостовериться в его работоспособности, отсутствии механических повреждений, проверить комплектацию и наличие штампа торгующей организации, даты продажи и подписи продавца с номером модели и серийным номером на гарантийном талоне, являющемся неотъемлемой частью настоящего руководства.

Біздің компания Сіздің таңдауыңыз үшін Сізге алғысын білдіреді және «СТАВР» сауда таңбасындағы аталған бұйымның Сіздің кәтулеріңізге толықтай жауап беретін болады деп үміттенеміз. Сіздің бұйымыңыз Сізге ұзақ уақыт қызмет етуі үшін оны дұрыс қолдану, сақтау және техникалық және сервистік қызмет көрсетуді жүргізіп отыру қажет, осыған байланысты Сізге қолданудың алдында осы нұсқаулықта мазмұндалған ақпаратты мұқият оқып шығуды үзілді-кесілді ұсынамыз.

### ҚҰРМЕТТІ САТЫП АЛУШЫ!

Бұйымды сатып алу кезінде оның жұмысқа қабілеттілігіне, механикалық бүлінудердің жоқтығына көз жеткізу, сонымен бірге жиынтықтылықты және осы нұсқаулықтың ажырамасы бөлігі болып табылатын кепілдік талонында үлгінің сериясы мен сериялық нөмірімен сатушы ұйым мәртебаның, сатылған күні мен сатушының қолтаңбасының болуын тексеріп алу қажет.

## СОДЕРЖАНИЕ / МАЗМҰНЫ

1 Общие указания	4
2 Технические требования	4
3 Комплектность	5
4 Требования безопасности	5
5 Функциональные элементы	8
6 Подготовка к работе	9
7 Порядок работы	9
8 Техническое обслуживание	10
9 Правила хранения	10
10 Срок службы	11
11 Возможные неисправности и методы их устранения	11
12 Гарантии изготовителя	11
13 Прочая информация	13
1 Жалпы нұсқаулар	14
2 Техникалық талаптар	14
3 ЖИЫНТЫҚТЫЛЫҚ	15
4 Қауіпсіздік талаптары	15
5 Атқарымдық элементтер	18
6 Жұмысқа дайындау	19
7 Пайдалану	19
8 Сақтау және техникалық қызмет көрсету	20
9 Дайындаушының кепілдіктері	20
10 Өзге ақпарат	22

## 1 ОБЩИЕ УКАЗАНИЯ

Машина фрезерная МФ-12/1800 (далее электроинструмент, изделие) применяется для выполнения различных пазов и вырезов в древесных структурах и подобных нетвердых материалах. Изделие имеет бытовое назначение. Обращаем Ваше внимание на то, что данное оборудование не предназначено для тяжелых промышленных работ. Использование изделия не по назначению является основанием для отказа в гарантийном ремонте.



Настоятельно рекомендуется ознакомиться со всеми пунктами настоящего руководства по эксплуатации перед использованием изделия во избежание возникновения опасных ситуаций.



Данный знак в маркировке означает наличие в изделии двойной изоляции (класс II ГОСТ ИЕС 60745-1-2011), заземлять изделие не требуется.



Данное изделие соответствует требованиям:

Технического регламента Таможенного союза ТР ТС 004/2011 «О безопасности низковольтного оборудования», утвержденный Решением Комиссии Таможенного союза от 16 августа 2011 г. №768;

Технического регламента Таможенного союза ТР ТС 010/2011 «О безопасности машин и оборудования», утвержденный Решением Комиссии Таможенного союза от 18 октября 2011г. № 823;

Технического регламента Таможенного союза ТР ТС 020/2011 «Электромагнитная совместимость технических средств», утвержденный Решением Комиссии Таможенного союза от 9 декабря 2011г. №879.

Технического регламента Таможенного

союза ТР ТС 037/2016 «Об ограничении применения опасных веществ в изделиях электротехники и радиоэлектроники», утвержденный Решением Совета Евразийской экономической комиссии от 18 октября 2016 г. №113.



Данное руководство по эксплуатации является неотъемлемой частью изделия. Храните руководство по эксплуатации в течение всего срока службы изделия.



Изделие предназначено для использования только внутри помещения. Запрещено подвергать изделие воздействию неблагоприятных атмосферных и внешних воздействий, таких как дождь, снег, повышенная влажность, нагрев и прочее.

Приобретенное вами изделие может иметь некоторые отличия от настоящего руководства, не влияющие на его эксплуатацию.

## 2 ТЕХНИЧЕСКИЕ ТРЕБОВАНИЯ

Таблица 1

Номинальное напряжение	220-240 В ~
Номинальная частота	50 Гц
Максимальная потребляемая мощность	1800 Вт
Число оборотов на холостом ходу	6000-22000 об/мин
Диаметр зажимной цанги	12/8/6 мм
Револьверный упор	имеется
Глубина фрезерования	0-50 мм
Длина шнура питания	2 м
Класс безопасности	II класс
Масса	4 кг

### 3 КОМПЛЕКТНОСТЬ

Таблица 2

Наименование	Количество
Руководство по эксплуатации	1 шт.
Машина фрезерная	1 шт.
Параллельный упор	1 шт.
Направляющая	2 шт.
Метчик	1 шт.
Копировальная втулка	1 шт.
Ролик	1 шт.
Ключ для цангового патрона	1 шт.
Фреза	1 шт.
Дополнительная цанга	2 шт.

### 4 ТРЕБОВАНИЯ БЕЗОПАСНОСТИ

**Безопасная и стабильная работа изделия гарантируется только при соблюдении следующих условий:**

4.1 Не используйте электроинструмент для любых иных целей, кроме указанных в данном руководстве по эксплуатации. Эксплуатация, обслуживание и хранение изделия должны осуществляться строго в соответствии с данным руководством по эксплуатации.

4.2 Электроинструмент не предназначен для использования лицами (включая детей) с пониженными физическими, сенсорными или умственными способностями или при отсутствии у них жизненного опыта или знаний, если они не находятся под присмотром или не проинструктированы об использовании электроинструмента лицом, ответственным за их безопасность. Дети должны находиться под присмотром для недопущения игр с электроинструментом. Не допускайте контакта животных с электроинструментом. Не допускайте присутствия детей, животных или посторонних в рабочей зоне.

4.3 Не разрешайте детям контактиро-

вать с электроинструментом, даже если он выключен и отключен от электросети.

4.4 Не погружайте электроинструмент или отдельные его части в воду или другие жидкости.

4.5 Не используйте электроинструмент, если есть риск возгорания или взрыва, например, вблизи легковоспламеняющихся жидкостей и газов.

4.6 Переносите электроинструмент, держа его только за рукоятку (или за корпус), при этом запрещено удерживать палец на выключателе. Запрещено перемещать электроинструмент, удерживая его за шнур питания.

4.7 Не переносите электроинструмент во включенном состоянии или в случае подключения его к электросети.

4.8 Перед началом работы убедитесь в том, что параметры источника питания соответствуют параметрам, указанным на электроинструменте и в настоящем руководстве.

4.9 Подключайте электроинструмент к сети только после того, как Вы убедитесь, что выключатель находится в положении ОТКЛ.

4.10 При работе с электроинструментом пользуйтесь средствами индивидуальной защиты. В случае необходимости воспользуйтесь респиратором, специальными перчатками, очками и наушниками.

4.11 При работе с электроинструментом рекомендуется надевать подходящую одежду, чтобы никакие части не контактировали с электроинструментом и обрабатываемой заготовкой/материалом. Также убедитесь, что на Вас нет ничего, что могло бы помешать работе или вызвать нежелательные последствия.

4.12 Прежде чем нажать на выключатель, убедитесь, что рабочий инструмент правильно установлен и надежно зажат в патроне, заготовка достаточно устойчива или зафиксирована.

4.13 При работе крепко удерживайте электроинструмент.

4.14 Не используйте поврежденные или сильно изношенные рабочие инструменты.

4.15 Запрещается устанавливать электроинструмент стационарно (например, зажимать в тиски).

4.16 Не оставляйте включенный или подключенный к источнику питания электроинструмент без внимания.

4.17 Ничего, кроме обрабатываемой заготовки, не должно контактировать с движущимися частями электроинструмента.

4.18 Запрещено закрывать вентиляционные отверстия электроинструмента чем-либо или ограничивать доступ воздуха.

4.19 Избегайте попадания шнура питания на обрабатываемую электроинструментом заготовку или посторонние предметы, которые могут его повредить.

4.20 Держите шнур питания вдали от источника нагрева, масла и острых предметов.

4.21 Во время работы с электроинструментом не прикасайтесь к заземленным предметам (например, трубопроводам, радиаторам отопления, газовым плитам, холодильнику).

4.22 При необходимости работы электроинструментом во влажной среде используйте источник питания, оборудованный устройством защитного отключения.

4.23 При отключении электроинструмента от источника питания держитесь за штекер шнура питания.

4.24 Всегда отключайте электроинструмент от источника питания, когда Вы его не используете, перед проведением технического или сервисного обслуживания, а также:

- в случае любых неполадок;
- перед установкой/сменой рабочего инструмента;
- перед чисткой;
- после окончания работ.

4.25 Не пользуйтесь электроинструментом после его падения или если на нем видны какие-либо следы повреждения, а также с поврежденным шнуром питания или штекером. Обратитесь в авторизо-

ванный сервисный центр для диагностики или ремонта электроинструмента.

4.26 При повреждении шнура питания во избежание опасности его должен заменить изготовитель, его агент или аналогичное квалифицированное лицо. Замена шнура питания осуществляется в авторизованном сервисном центре согласно действующему тарифу.

4.27 Работа и техобслуживание должны осуществляться регулярно и строго в соответствии с данным руководством. Во время технического обслуживания запрещено использовать чистящие средства, которые могут повредить электроинструмент или шнур питания (бензин и прочие агрессивные вещества).

4.28 Неправильное обращение с электроинструментом может привести к выходу его из строя, причинению вреда пользователю или его имуществу.

**ЗАПРЕЩЕНО** пользоваться изделием в состоянии алкогольного или наркотического опьянения, а также в иных условиях, мешающих объективному восприятию действительности, и не следует доверять изделие людям в таком состоянии или в таких условиях!

**ПРЕДОСТЕРЕЖЕНИЕ!** Во избежание опасности, вызываемой случайным возвратом термовыключателя в исходное положение, изделие не должен питаться через внешнее устройство, такое как таймер, или не должен быть соединен с цепью, в которой происходит регулярное включение и выключение питания.

**ВНИМАНИЕ!** Данное руководство по эксплуатации не может предусмотреть все возможные нестандартные ситуации, которые могут возникнуть в процессе эксплуатации данного изделия. Пользователь должен самостоятельно соблюдать меры техники безопасности при работе с изделием!

## МЕРЫ ПРЕДОСТОРОЖНОСТИ ПРИ РАБОТЕ С МАШИНОЙ ФРЕЗЕРНОЙ.

Перед первым использованием изделия включите его без нагрузки и дайте поработать несколько минут. Если за это время Вы услышите посторонний шум, почувствуете повышенную вибрацию или сильный посторонний запах, выключите изделие, отсоедините шнур питания от электросети и обратитесь в авторизованный сервисный центр для диагностики и ремонта изделия.

1. Перед каждым использованием проверьте надежность крепления всех винтов и работу на холостом ходу.

**ЗАПРЕЩЕНО** устанавливать на изделие иные расходные материалы и рабочие инструменты, не предусмотренные конструкцией или не одобренные изготовителем.

**ЗАПРЕЩЕНО** использовать сильно изношенные, поврежденные или вызывающие сильную вибрацию расходные материалы и рабочие инструменты с видимыми механическими повреждениями (сколы, трещины, изгибы).

Во время работы не следует сильно давить на электроинструмент.

Во избежание перегрева изделия или рабочего инструмента следует делать перерывы в работе, достаточные для охлаждения.

## КРИТЕРИИ ПРЕДЕЛЬНЫХ СОСТОЯНИЙ

**ВНИМАНИЕ!** В силу технической сложности изделия, критерии предельных состояний не могут быть определены пользователем самостоятельно. В случае явной или предполагаемой неисправности изделия, во избежание получения травмы, следует незамедлительно выключить изделие, прекратить его эксплуатацию и обратиться в авторизованный сервисный центр для диагностики и ремонта изделия.

При получении травмы при работе с

изделием нужно незамедлительно прекратить любые работы и обратиться за медицинской помощью к врачу или в ближайшее медицинское учреждение.

Перечень критических отказов

- не использовать при обнаружении повреждений / деформации корпуса или режущих ножей;
- не использовать при обнаружении повреждений / деформации рукоятки или защитного кожуха;
- не использовать при появлении дыма / запаха гари непосредственно из корпуса изделия;
- не использовать при обнаружении перебоев хотя бы с одним из выключателей;
- не использовать при обнаружении вздутия или перегрева аккумулятора;
- не использовать при появлении посторонних звуков в двигателе или сильной вибрации;
- не использовать при попадании воды в корпус.

## 5 ФУНКЦИОНАЛЬНЫЕ ЭЛЕМЕНТЫ

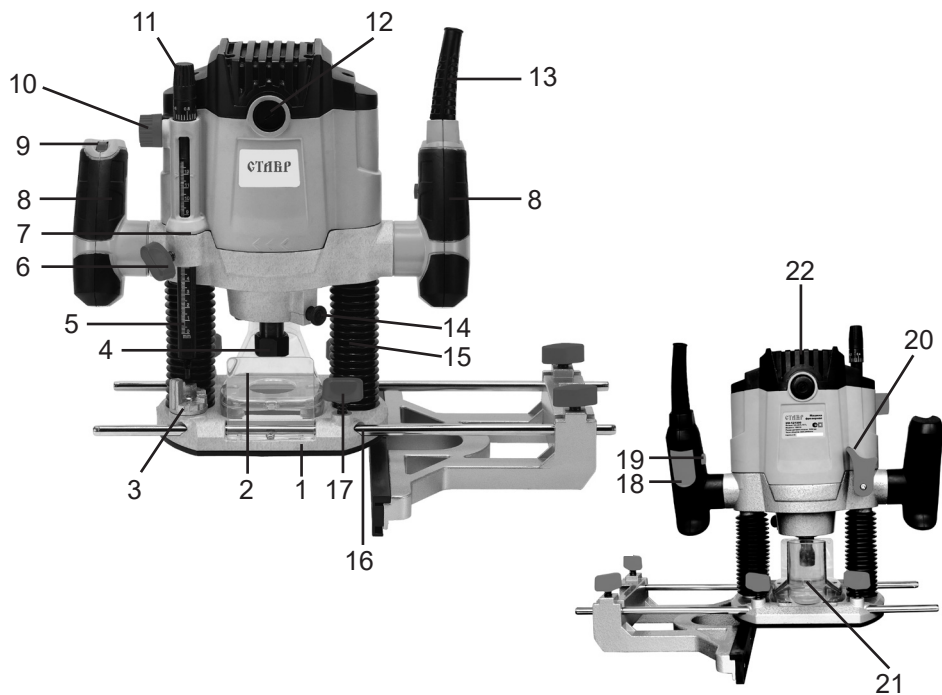

- |   |   |
|---|---|
| 1. Опорная подошва                                  | 13. Шнур питания                                |
| 2. Защитный кожух                                   | 14. Фиксатор шпинделя                           |
| 3. Револьверный упор                                | 15. Направляющая стойка                         |
| 4. Цанговый патрон                                  | 16. Отверстие для установки параллельного упора |
| 5. Глубиномер                                       | 17. Фиксатор параллельного упора                |
| 6. Фиксатор глубиномера                             | 18. Выключатель                                 |
| 7. Указатель глубины                                | 19. Предохранитель от непроизвольного пуска     |
| 8. Рукоятка   | 20. Фиксатор глубины фрезерования               |
| 9. Регулятор числа оборотов                         | 21. Патрубок для подключения пылесоса           |
| 10. Регулятор глубиномера                           | 22. Вентиляционные отверстия                    |
| 11. Регулятор точной настройки глубины фрезерования |   |
| 12. Крышка щеточного узла                           |   |



## 6 ПОДГОТОВКА К РАБОТЕ

1. Прежде чем подключить электроинструмент к питающей сети, убедитесь, что параметры сети отвечают требованиям, указанным в настоящем руководстве и на электроинструменте.
2. Проверьте целостность электроинструмента и шнура питания.
3. При использовании удлинителя убедитесь, что он рассчитан на мощность электроинструмента.
4. Убедитесь в правильности сборки и надежности крепления всех узлов.

Перед началом работы рекомендуется нанести линии на заготовку.

С внешней стороны материала фрезеровку следует проводить по часовой стрелке, с внутренней стороны - против часовой стрелки

## 7 ПОРЯДОК РАБОТЫ

### 7.1 УСТАНОВКА ФРЕЗЫ

Прежде, чем приступить к установке фрезы отсоедините штекер шнура питания от сети.

1. Нажмите фиксатор шпинделя (14).
2. При помощи ключа открутите гайку цангового патрона (4).
3. Установите хвостовик фрезы в цанговый патрон и убедитесь, что она погружена не менее чем на 20 мм или на половину длины хвостовика.
4. Затяните гайку цангового патрона, удерживая при этом кнопку блокировки шпинделя.
5. Убедитесь, что фреза установлена правильно и надежно зафиксирована.

**ВНИМАНИЕ!** Для работы с фрезерной машиной применять только концевые фрезы с диаметром хвостовика 6, 8 или 12 мм.

### 7.2 РЕГУЛИРОВКА ГЛУБИНЫ ФРЕЗЕРОВАНИЯ

1. Ослабьте фиксатор глубины фрезерования (20).
2. Установите глубиномер (5) в положение необходимой глубины погружения при помощи регулятора (10). При необходимости воспользуйтесь регулятором точной настройки (11).
3. Затяните фиксатор глубиномера (6)
4. Нажав на рукоятки (8) опустите фрезер на нужную глубину.
5. Затяните фиксатор глубины фрезерования.

Во время регулировки глубины фрезерования следует помнить, что в процессе работы требуемая глубина достигается постепенно. Машина оснащена 7-ступенчатым револьверным упором (3), который позволяет постепенно увеличивать глубину погружения фрезы. Сначала фрезеруют на минимальной глубине (первое положение на верхней части упора), затем постепенно перемещаются до нижнего (седьмого) положения. При каждом повороте упора глубина погружения фрезы увеличивается на 3 мм.

### 7.3 ВКЛЮЧЕНИЕ/ВЫКЛЮЧЕНИЕ

**ВНИМАНИЕ!** Перед подключением электроинструмента к сети убедитесь, что выключатель находится в положении «выключено».

Для включения электроинструмента нажмите на предохранитель (19), затем выключатель (18). Для выключения опустите кнопку выключатель и отключите штекер шнура питания от сети.

### 7.4 ФРЕЗЕРОВАНИЕ

Расположите фрезерную машину на обрабатываемую поверхность так, чтобы фреза не касалась ее. Включите и дождитесь пока электроинструмент наберет максимальные обороты. Медленно

опустите инструмент вниз пока глубиномер не коснется револьверного упора. Затем двумя руками плавно перемещайте инструмент по направлению реза.

**ВНИМАНИЕ!** Не прилагайте излишних усилий при перемещении инструмента по обрабатываемой поверхности. Это может привести к перегрузке мотора, а так же к преждевременному выходу из строя фрезы.

### 7.5 РЕГУЛИРОВКА ЧИСЛА ОБОРОТОВ

Изменение числа оборотов осуществляется при помощи регулятора (9), расположенного на боковой рукоятке.

**ВНИМАНИЕ!** Число оборотов следует устанавливать по следующему принципу: чем меньше фреза, тем больше число оборотов, в противном случае существует риск повредить заготовку, фрезу и сам инструмент.

### 7.6 РЕГУЛИРОВКА ПОЛОЖЕНИЯ ПАРАЛЛЕЛЬНОГО УПОРА

Чтобы упростить перемещение электроинструмента по прямым линиям на фрезере предусмотрена установка параллельного упора. Для регулировки его положения необходимо ослабить фиксаторы (17), расположенные на опорной подошве фрезерной машины (1), вставить параллельный упор в предназначенные отверстия (16), установить упор в необходимое положение и затянуть фиксаторы.

Для фрезерования округлых поверхностей используйте специальный ролик, который крепится к параллельному упору, как показано на рисунке 1.

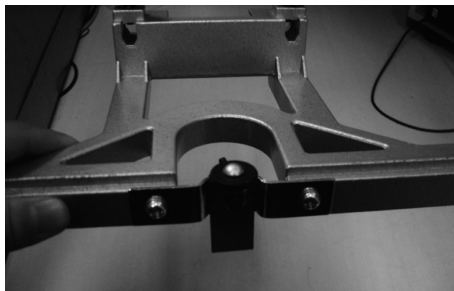

## 8 ТЕХНИЧЕСКОЕ ОБСЛУЖИВАНИЕ

1. Использование изношенных насадок снижает эффективность выполняемой работы и может привести к выходу из строя мотора. Необходимо периодически затачивать или заменять износившиеся фрезы.
2. Регулярно проверяйте надежность крепления всех винтов. При обнаружении ослабленного винта немедленно затяните его. В противном случае Вы подвергаете себя риску получения травмы.
3. Необходимо особенно бережно относиться к электродвигателю, избегать попадания воды или масла в его обмотки.
4. После работы тщательно протирайте электроинструмент.
5. Следите за тем, чтобы вентиляционные отверстия всегда были чистыми.
6. В процессе эксплуатации угольные щетки подвержены износу. Своевременная замена угольных щеток значительно увеличит срок службы электроинструмента. Для замены угольных щеток обратитесь в авторизованный сервисный центр.

## 9 ПРАВИЛА ХРАНЕНИЯ

- 9.1 Хранить изделие необходимо при температуре окружающей среды от 0°C до +40°C и относительной влажности воздуха не более 80% в месте, недоступ-

ном для детей и животных.

9.2 Во избежание повреждений перевозите изделие только в заводской упаковке. После транспортировки или хранения изделия при пониженной температуре необходимо выдержать его при комнатной температуре не менее двух часов.

9.3 При перевозке, погрузке, разгрузке и хранении изделия следует руководствоваться, помимо изложенных в руководстве по эксплуатации, следующими требованиями:

- запрещается подвергать изделие существенным механическим нагрузкам, которые могут привести к повреждению изделия и /или нарушению целостности его упаковки;

- необходимо избегать попадания на упаковку изделия воды и других жидкостей.

9.4 Перед перевозкой или передачей на хранение при отрицательной температуре, бывшего в эксплуатации, изделия необходимо убедиться в том, что в изделии отсутствует вода. Все поверхности изделия должны быть сухими.

9.5 Оберегайте изделие от значительных перепадов температур и воздействия прямых солнечных лучей.

9.6 Неправильная утилизация изделия наносит непоправимый вред окружающей среде. Не выбрасывайте неисправное изделие, а также отработанные элементы питания вместе с бытовыми отходами. Обратитесь для этих целей в специализированный пункт утилизации. Адреса пунктов приема бытовых изделий, оборудования и отработанных элементов питания на переработку Вы можете получить в муниципальных службах Вашего населенного пункта.

## 10 СРОК СЛУЖБЫ

Данное изделие при соблюдении всех требований, указанных в настоящем руководстве, должно прослужить не менее 3-х лет.

Изготовитель обращает внимание покупателей, что при эксплуатации изделия в рамках личных нужд и соблюдений правил пользования, приведенных в данном руководстве по эксплуатации, срок службы изделия может значительно превысить указанный в настоящем руководстве.

Изготовитель оставляет за собой право вносить в конструкцию и комплектацию изменения, не ухудшающие эксплуатационные качества изделия.

## 11 ВОЗМОЖНЫЕ НЕИСПРАВНОСТИ И МЕТОДЫ ИХ УСТРАНЕНИЯ

Если прибор вышел из строя, не следует пытаться отремонтировать его самостоятельно. Настоятельно рекомендуется обратиться в авторизованный сервисный центр.

## 12 ГАРАНТИИ ИЗГОТОВИТЕЛЯ

Обращаем Ваше внимание, что в течение гарантийного срока изделие будет принято на бесплатное сервисное обслуживание или ремонт при соблюдении следующих условий:

Гарантийные обязательства осуществляются при наличии правильно заполненного гарантийного талона с указанием в нем даты продажи, серийного номера, печати (штампа) торгующей организации, подписи продавца. При отсутствии у Вас правильно заполненного гарантийного талона мы будем вынуждены отклонить Ваши претензии по качеству данного изделия. Во избежание недоразумений убедительно просим Вас перед началом работы с изделием внимательно ознакомиться с руководством по эксплуатации.

Обращаем Ваше внимание на исключительно бытовое назначение изделия.

Условия гарантии не предусматривают периодическое техническое обслужива-

ние на дому у владельца.

Правовой основой настоящих гарантийных условий является действующее законодательство Российской Федерации, в частности, последняя редакция Федерального закона «О защите прав потребителей» и Гражданский кодекс Российской Федерации. Гарантийный срок эксплуатации изделия составляет 12 месяцев. Этот срок исчисляется со дня продажи через розничную сеть.

Наши гарантийные обязательства распространяются только на неисправности, выявленные в течение гарантийного срока, и обусловленные производственными, технологическими и конструктивными дефектами, т. е. допущенными по вине компании-изготовителя.

12.1 Гарантийные обязательства не распространяются на:

12.1.1 Неисправности изделия, возникшие в результате:

- несоблюдения пользователем предписаний руководства по эксплуатации;
- механического повреждения, вызванного внешним или любым другим воздействием;
- применения изделия не по назначению;
- неблагоприятных атмосферных и внешних воздействий на изделие, таких как дождь, снег, повышенная влажность, нагрев, агрессивные среды, несоответствие параметров питающей электросети требованиям руководства по эксплуатации;
- использования принадлежностей, расходных материалов и запчастей, не предусмотренных технологической конструкцией данной модели, не рекомендованных или не одобренных производителем.
- попадания внутрь изделия инородных предметов или засорения вентиляционных отверстий большим количеством отходов, таких как пыль и т.п.

12.1.2 Изделия, подвергавшиеся вскры-

тию, ремонту или модификации неуполномоченными на то лицами.

12.1.3 Неисправности, возникшие вследствие ненадлежащего обращения или хранения изделия, такие как:

- Наличие ржавчины на металлических элементах изделия;
  - Обрывы и надрезы сетевого кабеля;
  - Сколы, царапины, сильные потертости корпуса, пластиковых частей изделия и др.
- 12.1.4 Неисправности, возникшие в результате перегрузки изделия, повлекшей выход из строя электродвигателя или других узлов и деталей.

12.1.5 Изделия без читаемого серийного номера.

12.1.6 Расходные материалы, сменные детали, узлы, подлежащие периодической замене, а также аксессуары и комплектующие, поставляемые в комплекте с электроприбором.

12.1.7 К безусловным признакам перегрузки относятся:

- деформация или оплавление деталей и узлов изделия;
- одновременный выход из строя ротора и статора двигателя;
- потемнение или обугливание изоляции проводов.

Обращаем Ваше внимание, что доставка изделия в сервисный центр и из него осуществляется конечным потребителем (владельцем) или за его счет.

Техническое освидетельствование прибора на предмет установления гарантийного случая производится только в авторизованном сервисном центре.

**ВНИМАНИЕ!** При покупке изделия требуйте проверки комплектности и исправности, а также правильного заполнения гарантийного талона. Список сервисных центров можно узнать у продавца или на сайте **ставр.рф**, **www.stavr-tools.ru**

### 13 ПРОЧАЯ ИНФОРМАЦИЯ

Шумовибрационные характеристики соответствуют европейским стандартам.

Шум	Вибрация
LpA: 78dB(A)	ahD: 7,1m/s <sup>2</sup>
LwA: 87dB(A)	KD: 1,5m/s <sup>2</sup>

**Импортер:** ООО «Омега».

**Адрес:** 432048, Россия, г.Ульяновск, ул.Локомотивная, 14.

**Изготовитель:** Джиангсу Хигх Хоупе Интернационал Групп Суншине Импорт анд Экспорт Корпорейшн.

**Адрес:** 17/Ф, Цзянсу Интернационал Бизнес Мансион, №50, Чжунхуа роад, Нанкин, Кытай.

Сделано в КНР.

**Дата изготовления указана на серийном номере. В соответствии со стандартом изготовителя серийный номер содержит: импортер и номер заказа / месяц и год изготовления / порядковый номер изделия.**

## 1 ЖАЛПЫ НҰСҚАУЛАР

МФ-12/1800 фрезерлеу машинасы ағаш құрылымдарында және сол секілді қатты емес материалдарды тұрмыстық мұқтаждықтар аясында түрлі қималар мен ойықтарды орындау үшін қолданылады. Бұйымның тұрмыстық мақсаты бар. Бұл жабдықтың ауыр өнеркәсіп жұмыстарына арналмағанына Сіздің назарыңызды аударамыз. Бұйымды мақсатына сай емес пайдалану кепілді жөндеуден бас тарту үшін негіз болып табылады.



Қауіпті жағдайлардың туындауын болдырмау үшін бұйымды пайдалану алдында осы пайдалану жөніндегі нұсқаулықтың барлық тармақтарымен танысу ұсынылады.



Таңбаламадағы аталған белгі бұйымда қосарлы оқшаулағыштың болуын білдіреді (сынып II МЕМСТ IEC 60745-1-2011), бұйымды жерге

тұйықтау талап етілмейді.



Аталған бұйым келесі талаптарға сәйкес болады: Кедендік одақ Комиссиясының 2011 жылдың 16 тамызындағы №768 Шешімімен бекітілген КО ТР 004/2011 «Төменвольтты жабдықтың қауіпсіздігі туралы» Кедендік одақтың Техникалық регламентіне; Кедендік одақ Комиссиясының 2011 жылдың 18 қазанындағы №823 Шешімімен бекітілген КО ТР 010/2011 «Машиналар мен жабдықтардың қауіпсіздігі туралы» Кедендік одақтың Техникалық регламентіне; Кедендік одақ Комиссиясының 2011 жылдың 9 желтоқсанындағы №879 Шешімімен бекітілген КО ТР 020/2011 «Техникалық құралдардың электромагниттік үйлесімділігі туралы» Кедендік одақтың Техникалық регламентіне. Техникалық регламентіне; Еуразиялық экономикалық

комиссия Кеңесінің 2016 жылғы 18 қазандағы №113 шешімімен бекітілген «Электр және электронды өнімдерде қауіпті заттарды пайдалануды шектеу туралы» Кеден одағының ТР ТС 037/2016 техникалық регламенттері. Пайдалану жөніндегі нұсқаулықты бұйымның барлық қызметтік мерзімінің ішінде сақтаңыз.



Осы Пайдалану нұсқаулығы бұйымның ажырамас бөлігі болып табылады. Пайдалану жөніндегі нұсқаулықты бұйымның барлық қызметтік мерзімінің ішінде сақтаңыз.



Өнім тек үй-жайдың ішінде пайдалануға арналған. Өнімді жаңбыр, қар, жоғары ылғалдылық, жылыту және т. б. сияқты қолайсыз атмосфералық және сыртқы әсерлердің әсеріне ұшыратуға тыйым салынады.

Сіз арқылы сатып алынған бұйым осы нұсқаулықтан оны пайдалануға әсер етпейтін кейбір айырмашылықтарға ие болуы мүмкін.

## 2 ТЕХНИКАЛЫҚ ТАЛАПТАР

1 кесте

Номиналды кернеу	220-240 В ~
Номиналды жиілік	50 Гц
Номиналды қуаты	1800 Вт
Бос жүрістегі айналымдар саны	6000-22000 айн/мин
Қысқаш цанганың диаметр	12/8/6 мм
Фрезерлеу тереңдігі	0-50 мм
Желілік кабелдің ұзындығы	2 м
Сынып бойынша қауіпсіздік сыныбы	II класс

Салмағы	4 кг
Қызметтік мерзімі	3 жыл

### 3 ЖИЫНТЫҚТЫЛЫҚ

2 кесте

Атауы	Саны
Пайдалану жөніндегі нұсқаулық	1 дана
Фрезерлік машина	1 дана
Параллель тіреуіш	1 дана
Бағыттаушы	2 дана
Таңбалаушы	1 дана
Кқшірмелеуші төлке	1 дана
Шығырық	1 дана
Цангалық патронға арналған кілт	1 дана
Фреза	1 дана
Қосымша цанга	2 дана.

### 4 ҚАУІПСІЗДІК ТАЛАПТАРЫ

**Бұйымның қауіпсіз және тұрақты жұмысына келесі шарттарды сақтау кезінде ғана кепілдік беріледі:**

4.1 Электр құралын осы пайдалану жөніндегі нұсқаулықта аталғандардан басқа мақсаттар үшін қолданбау керек. Бұйымды пайдалану, қызмет көрсету және сақтау осы пайдалану жөніндегі нұсқаулыққа қатаң сәйкес жүргізілуі керек.

4.2 Электр құралы физикалық, сенсорлық немесе ойлау қабілеттері төмендеген немесе оларда өмірлік тәжірибе мен білімдері болмаса, немесе егер олар қарауда болмаса немесе оларға олардың қауіпсіздігіне жауапты тұлғалар арқылы құралды қолдану жөніндегі нұсқамалық жүргізілмесе, тұлғалармен балаларды қоса алғанда) қолданылуға арналмаған. Балалардың электр құралымен ойнауына жол бермеу үшін қарауда болулары керек.

Жануарлардың электр құралына жанасуларына жол бермеңіз. Жұмыс аймағында балалардың, жануарлардың немесе бөгде тұлғалардың болуларына жол бермеңіз.

4.3 Егер ол тіпті электр желісінен ажыратылған болса да, балалаарға электр құралымен жанасуларына рұқсат бермеңіз.

4.4 Электр құралын немесе оның жекелей бөліктерін суға немесе басқа да сұйықтықтарға батырмаңыз. 4.5 Электр құралын егер жану немесе жарылыс қаупі бар болса, мәселен тез тұтанатын сұйықтықтардың немесе газдардың жанында қолданбаңыз.

4.6 Электр құралын тек оның тұтқасынан (немесе табанынан) ұстап қана жылжытыңыз, бұл ретте саусақты ажыратқышта ұстауға тыйым салынады. Электр құралын оның желілік кабелінен ұстай отырып жылжытуға тыйым салынады.

4.7 Электр құралын іске қосулы күйде немесе оның электр желісіне қосылулы жағдайда жылжытпаңыз. 4.8 Жұмысты бастаудың алдында қуат беру параметрлерінің электр құралында және осы нұсқаулықта аталған параметрлерге сәйкес келетіндіктеріне көз жеткізіп алыңыз.

4.9 Электр құралын желіге Сіздің ажыратқыштың СӨНД. күйде тұрғандығына көзіңіз жеткеннен кейін ғана қосыңыз.

4.10 Электр құралымен жұмыс кезінде жеке қорғаныс құралдарын қолданыңыз. Қажет болған жағдайда респираторды, арнайы қолғаптарды және құлаққаптарды қолданыңыз.

4.11 Электр құралымен жұмыс кезінде ешқандай бөліктері электр құралымен және өңделуші дайындамамен/материалмен жанаспайтындай етіп қолайлы киімді кию ұсынылады. Сонымен бірге сізде жұмыске кедергі бола алатын немесе қажетсіз салдарларды шақыра алатын

ештеңенің жоқтығына көз жеткізіңіз.

4.12 Ажыратқышты басудың алдында жұмыс құралының (бұрғы, сақа, кесуші төсем, кесуші диск және т.б.) дұрыс орнатылғанына және патронға сенімді қысылғанына, өңделуші дайындаманың/ материалдың жеткілікті тұрақты екендігіне немесе бекітілгендігіне, ал қосымша алынбалы тұтқаның (бар болған кезде) дұрыс орнатылғанына көз жеткізіп алыңыз.

4.13 Жұмыс кезінде электр құралын екі қолмен берік ұстаңыз.

4.14 Бүлінген немесе қатты тозған жұмыс құралын (бұрғы, сақа, кесуші төсем, кесуші диск және т.б.) қолданбаңыз.

4.15 Электр құралын стационарлық (мәселен, қысқыштарға басу) орнатуға тыйым салынады.

4.16 Іске қосылған немесе қуат беру көзіне қосылған электр құралын қараусыз қалдырмаңыз!

4.17 Өңделуші дайындамадан/материалдан басқа ештеңе электр құралының айналушы бөліктеріне жанаспауы керек.

4.18 Электр құралының желдеткіш саңылауларын бірдеңемен жабуға немесе ауаның кіруін шектеуге тыйым салынады.

4.19 Қуат беруші баусымның электр құралымен өңделуші дайындамаға/ материалға немесе оны бүлдіруі мүмкін бөгде заттарға тиіп кетуін болдырмаңыз.

4.20 Қуат беру баусымын қызу көздерінен, майдан және өткір заттардан алыс ұстаңыз.

4.21 Электр құралымен жұмыс кезінде жерге тұйықталған заттармен (мәселен, құбыржолдарға, жылыту радиаторларына, газ плиталарына, тоңазытқышқа) жанаспаңыз.

4.22 Электр құралымен ылғалды ортада жұмыс істеу қажет болған кезде қорғаныс ажырату құрылғысымен жабдықталған қуат беру көзін қолданыңыз.

4.23 Электр құралын қуат беру көзінен ажырату кезінде қуат беру баусымының

істікшесінен ұстаңыз.

4.24 Сіз оны қолданбаған кезде, техникалық немесе сервистік қызмет көрсетудің алдында, сонымен бірге:

- кез келген ақаулықтар жағдайында;

- жұмыс құралын орнатудың/ ауыстырудың алдында; - тазалаудың алдында;

- қосымша тұтқаны орнатудың/шешудің алдында;

- жұмыс аяқталғаннан кейін әрдайым қуат беру көзінен ажыратып отырыңыз.

4.25 Электр құралын оның құлауынан кейін немесе егер онда бүлінудің қандай да болмасын іздері байқалса, сонымен бірге қуат беру баусымы мен істікшесі бүлінген кезде қолданбаңыз. Электр құралын диагностикалау немесе жөндеу үшін авторландырылған сервистік орталыққа жүгініңіз.

4.26 Қуат беру баусымы бүлінген кезде қауіптерге жол бермеу үшін оны дайындаушы немесе оның агенті, немесе аналогтік біліктік тұлға ауыстыруы керек. Қуат беру баусымын ауыстыру қолданыстағы тарифқа сай авторландырылған сервистік орталыққа жүзеге асырылады.

4.27 Жұмыс және техқызмет көрсету осы нұсқаулыққа қатаң сәйкес және тұрақты жүргізулері керек. Техникалық қызмет көрсету кезінде электр құралын немесе қуат беру баусымын бүлдіруі мүмкін тазартқыш құралдарды (бензин және басқа да агрессивтік заттар) қолдануға тыйым салынады.

4.28 Электр құралын қате ұстау оның істен шығуына, қолданушыға немесе оның мүлкіне зиян келтіруге әкеліп соқтыруы мүмкін.

Бұйымды алкогольдік немесе есірткілік масаю шарттарында, немесе ақиқатты объективт қабылдауға кедергі жасаушы басқа да шарттарда қолдануға, және құралды осындай күйдегі немесе шарттардағы адамдарға сеніп тапсыруға ТЫЙЫМ САЛЫНАДЫ!



**ЕСКЕРТУ!** Термоқосқыштың бастапқы күйге кездейсоқ қайтуын шақыратын қауіптерге жол бермеу үшін бұйымға таймер секілді сыртқы құрылғы арқылы қуат берілмеуі керек, немесе қуат берудің тұрақты іске қосылуы және сөндірілуі орын алатын тізбекпен қосылған болмауы керек.

**НАЗАР АУДАРЫҢЫЗ!** Аталған пайдалану жөніндегі нұсқаулық осы құралды пайдалану процесінде орын алуы мүмкін штаттық емес оқиғалардың барлығын бірдей қарастыра алмайды. Қолданушы электр құралымен жұмыс істеу кезінде қауіпсіздік техникасы шараларын өздігінен сақтауы керек!

### **БҰЙЫММЕН ЖҰМЫС ІСТЕУ КЕЗІНДЕГІ САҚТЫҚ ШАРАЛАРЫ**

Бұйымды бірінші рет қолданудың алдында оны жүктемесіз іске қосыңыз және бірнеше минут жұмыс істеткізіңіз. Егер осы уақыт ішінде Сіз бөгде шу еститін болсаңыз, жоғары дірілді немесе қатты бөгде иісті сезінсеңіз, бұйымды сөндіріңіз, желілік кабелді электр желісінен ажыратыңыз және диагностикалау және жөндеу үшін авторландырылған сервистік орталыққа жүгініңіз.

Өнімнің техникалық күрделілігіне байланысты шекті күй критерийлерін пайдаланушы өз бетінше анықтай алмайды. Өнімнің ақаулары анық немесе күдікті болған жағдайда, өнімді диагностикалау және жөндеу бойынша қызмет көрсету орталығына хабарласыңыз.

Электр құралының немесе жұмыс дискісінің қызып кетуіне жол бермеу үшін салқындау үшін жеткілікті жұмыста үзілістер жасап отыру керек.

Бұйымға конструкцияда көзделмеген немесе дайындаушы мақұлдамаған өзге

де шығыс материалдары мен жұмыс құралдарын орнатуға тыйым салынады.

Қатты тозған, зақымданған немесе қатты діріл тудыратын шығыс материалдары мен механикалық зақымдары (сынықтар, жарықтар, майысулар) бар жұмыс құралдарын пайдалануға тыйым салынады.

Жұмыс кезінде электр аспабына қатты қысым жасамау керек.

Аралық төсемге тоқтаған және толық суыған сәтке дейін жанасуға тыйым салынады, өйткені аралық төсемдер жұмыс істеген кезде қатты қызады.

Бұйымның немесе жұмыс құралының қызып кетуін болдырмау үшін жұмыста салқындату үшін жеткілікті үзіліс жасау керек.

## 5 АТҚАРЫМДЫҚ ЭЛЕМЕНТТЕР

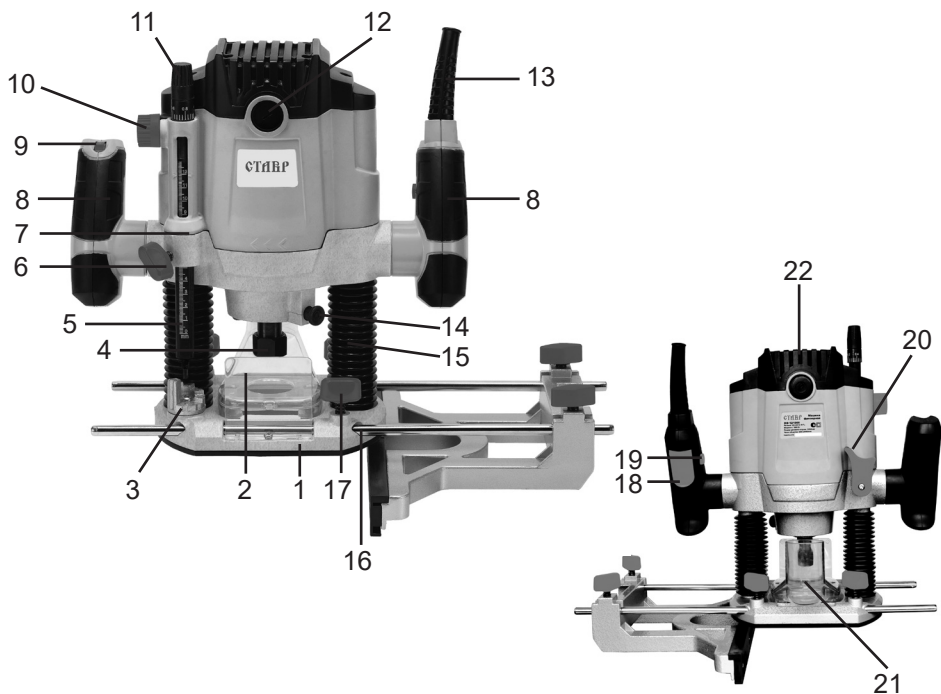

1. Тіреулік табан
2. Қорғаныс қаптама
3. Айналып тұратын тіреуіш
4. Цангалық патрон
5. Тереңдік өлшегіш
6. Тереңдік өлшегіштің фиксаторы
7. Тереңдік көрсеткіш
8. Тұтқа
9. Айналымдар санын реттегіш
10. Тереңдік өлшегішті реттегіш
11. Фрезерлеу тереңдігінің дәл теңшеулерін реттегіш
12. Шөткелік тораптың қақпағы

13. Желілік кабель
14. Айналдырғының фиксаторы
15. Бағыттаушы тірек
16. Параллель тіреуішті орнатуға арналған саңылау
17. Параллель тіреуіштің фиксаторы
18. Ажыратқыш
19. Еріксіз іске қосудан сақтандырғыш
20. Фрезерлеу тереңдігін реттегіш
21. Шаңсорғышты қосуға арналған келте құбыр
22. Желдеткіш саңылаулар

## 6 ЖҰМЫСҚА ДАЙЫНДАУ

1. Электр аспабын қуат беруші желіге қосудың алдында желі параметрлерінің аталған нұсқаулықта және электр аспабында көрсетілген талаптарға жауап беретіндіктеріне көз жеткізіңіз.
2. Электр құралының және желілік кабелдің бүтіндігін тексеріңіз.
3. Ұзартқышты қолдану кезінде оның электр аспабының қуатына есептелгеніне көз жеткізіңіз.
4. Барлық тораптардың дұрыс құралғандықтарына және сенімді бекітілулеріне көз жеткізіңіз.
5. Жұмысты бастаудың алдында дайындамаға сызықтар жүргізу ұсынылады. Материалдың сыртқы жағынан фрезерлеуді сағат тілі бойынша жүргізу, ішкі жағынан – сағат тіліне қарсы жүргізу керек.

## 7 ПАЙДАЛАНУ

### 7.1 ФРЕЗАЛАРДЫ ОРНАТУ

Фрезаларды орнатуға кіріспестен бұрын желілік кабелдің істікшесін желіден ажыратыңыз.

1. Айналдырғының (14) фиксаторын басыңыз.
2. Кілттің көмегімен цангалық патронның сомынын бұрап шығарыңыз.
3. Фрезе сағағын цангалық патронға орнатыңыз және оның сағақ ұзындығының жартысына кем дегенде 20 мм батырылғандығына көз жеткізіңіз.
4. Айналдырғыны бұғаттау батырмасының көмегімен ұстай отырып, цангалық патронның сомындарын тартып бекітіңіз.
5. Фрезаның дұрыс орнатылғанына және сенімді бекітілгеніне көз жеткізіңіз.

**НАЗАР АУДАРЫҢЫЗ!** Фрезерлеу машинасымен жұмыс жасау үшін тек сағақтың диаметрі 6,8 немесе 12 мм болатын соңғы фрезалар ғана қолданылады.

### 7.2 ФРЕЗЕРЛЕУ ТЕРЕҢДІГІН РЕТТЕУ

1. Фрезерлеу тереңдігінің фиксаторын (20) әлсіретіңіз.
2. Тереңдік өлшегішті (5) реттегіштің (10) көмегімен батудың қажетті тереңдігі күйіне орнатыңыз. Қажет болған жағдайда дәл теңшеуді реттегішті (11) қолданыңыз.
3. Тереңдік өлшегіштің (6) фиксаторын тартып бекітіңіз.
4. Тұтқаға (8) басыңыз және фрезерді қажетті тереңдікке жіберіңіз.
5. Фрезерлеу тереңдігінің фиксаторын тартып бекітіңіз.

Фрезерлеу тереңдігін реттеу кезінде жұмыс процесінде талап етілетін тереңдікке біртіндеп қол жеткізілетініне есте сақтау керек. Машина 7 – сатылы айналып тұратын тіреуішпен (3) жабдықталған, ол фрезалардың бату тереңдігін біртіндеп арттыруға мүмкіндік береді. Алдымен минималды тереңдікте (тіреуіштің жоғарғы бөлігіндегі бірінші күй) фрезерлейді, сосын біртіндеп төменгі (жетінші) күйге ауысады. Тіреуішті әрбір бұрау кезінде фрезалардың бату тереңдіктері 3 см артады.

### 7.3 ІСКЕ ҚОСУ/АЖЫРАТУ

**НАЗАР АУДАРЫҢЫЗ!** Электр аспабын желіге қосудың алдында ажыратқыштың «сөндірулі» күйінде тұрғандығына көз жеткізіп алыңыз.

Электр аспабын қосу үшін сақтандырғышқа (19), сосын ажыратқышқа (18) басыңыз. Ажырату үшін ажыратқыш батырмасын босатыңыз және желілік кабелдің істікшесін желіден ажыратыңыз.

### 7.4 ФРЕЗЕРЛЕУ

Фрезерлік машинаны өңделуші бетке фрезаның оған жанаспайтындай етіп орналастырыңыз. Іске қосыңыз және электр аспабының максималды айналымдарға үдеуін тосыңыз. Аспапты тереңдік өлшегіш айналып тұратын тіреуішке жанасқанша дейін баяу төмен түсіріңіз. Содан кейін екі қолмен аспап-

ты кесу бағыты бойынша бірқалыпты жылжытыңыз.

**НАЗАР АУДАРЫҢЫЗ!** Аспабты еңделуші бет бойынша жылжыту кезінде артық күш салмаңыз. Бұл мотордың асқын жүктелуіне, сонымен қатар фрезаның уақытынан бұрын істен шығуына әкеліп соқтыруы мүмкін.

### 7.5 АЙНАЛИМДАР САНЫН РЕТТЕУ

Айналымдар санын өзгерту бүйірлік тұтқада орналасқан реттегіштің (9) көмегімен жүзеге асырылады.

**НАЗАР АУДАРЫҢЫЗ!** Айналымдар саны келесі қағида бойынша орнатылуы керек: фреза қаншалықты кемдеу болса, айналымдар саны соншалықты көптеу болады, кері жағдайда дайындаманың, фрезаның және аспабтың бүліну қауіп-қатері орын алуы мүмкін.

### 7.6 КҮЙЛЕРДІ РЕТТЕУ ПАРАЛЛЕЛЬ ТІРЕУІШ

Электр аспабын тура сызықтар бойынша жылжытуды жеңілдету үшін фрезерде параллель тіреуішті орнату қарастырылған. Оның күйін реттеу үшін

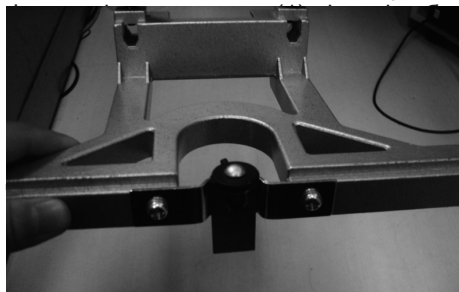

### 8 САҚТАУ ЖӘНЕ ТЕХНИКАЛЫҚ ҚЫЗМЕТ КӨРСЕТУ

Жуғышты табиғи желдетілетін жабық бөлмеде, балаларға қолжетімді емес орында, 0°C-тан +40°C-қа дейінгі қоршаған орта температурасында және 80%-ға дейінгі ауаның салыстырмалы

ылғалдылығы шарттарында сақтау керек.

### 9 ДАЙЫНДАУШЫНЫҢ КЕПІЛДІКТЕРІ

Сіздің назарыңызды кепілдікті мерзімінің ішінде келесі шарттардың сақталулары кезінде бұйымның тегін сервистік қызмет көрсетуге немесе жөндеуге қабылданатын болатындығына аударамыз: Кепілдікті міндеттемелер онда сатылған күні, сериялық нөмірі, сатушы ұйымның мөрі (мөртабаны), сатушының қолтаңбасы көрсетілумен кепілдік талоны дұрыс толтырылған кезде жүзеге асырылады. Сізге дұрыс толтырылған кепілдік талоны болмаған кезде біз Сіздің аталған бұйымның сапасы бойынша талаптарыңыздан бас тартуға мәжбүр боламыз. Түсінбеушіліктерге жол бермеу үшін Сізден бұйыммен жұмысты бастаудың алдында пайдалану жөніндегі нұсқаулықпен мұқият танысып шығуды өтінеміз.

Сіздің назарыңызды бұйымның тек тұрмыстық тағайындалуына аударамыз. Кепілдік шарттары иегердің үйінде кезеңдік техникалық қызмет көрсетуді қарастырмайды.

Осы кепілдікті шарттардың құқықтық негіздемесі Ресей Федерациясының қолданыстағы заңнамасы, әсіресе, «Тұтынушылардың құқықтарын қорғау туралы» Федералдық заңы және Ресей Федерациясының Азаматтық кодексі болып табылады. Бұйымның кепілдікті мерзімі 12 айды. Бұл мерзім бөлшек желі арқылы сатылған күнінен бастап саналады. Біздің кепілдікті міндеттемелер кепілдікті мерзімнің ішінде анықталған, және өндірістік, технологиялық және конструктивтік, яғни, дайындаушы-компанияның кінәсі бойынша жол берілген ақаулармен шарттас ақаулықтарға ғана таралады.

9.1 Кепілдікті міндеттемелер келесілерге таралмайды:

9.1.1 Келесілердің нәтижесінде орын алған ақаулықтарға;

- қолданушы арқылы пайдалану жөніндегі нұсқаулықтағы нұсқамалардың сақталмауы;

- сыртқы немесе кез келген басқа әсермен шақырылған механикалық бүлінудерге;

- бұйымды тағайындалуы бойынша қолданбауға;

- бұйымға жаңбыр, қар, жоғары ылғалдылық, қызу, агрессивтік орталар, электр желісінің қуат беруші параметрлерінің пайдалану жөніндегі нұсқаулықтың талаптарына сәйкессіздігі секілді жағымсыз атмосфералық және сыртқы әсерлерге;

- аталған үлгінің технологиялық құрылымында қарастырылмаған, өндірушімен ұсынылмаған немесе мақұлданбаған керек-жарақтардың, шығын материалдарының және қосалқы бөлшектердің қолданылуына;

- бұйымның ішіне бөгде заттардың ішіне кіріп кетуіне немесе желдеткіш саңылаулардың шаң және т.б. секілді үлкен мөлшердегі қалдықтармен бітеліп қалуларына.

9.1.2 Уәкілетті емес тұлғалармен ашуға, жөндеуге немесе түрлендіруге ұшыраған бұйымға.

9.1.3 Келесідей бұйымды лайықсыз қолданудың немесе сақтаудың салдарынан орын алған ақаулықтарға:

- Бұйымның металл элементтерінде тотықтардың болуы;

- Желілік кабелдің үзілулері мен кесіктері;

- Сызаттар, жарықшақтар, корпустың, бұйымның пластик бөліктерінің күшті үйкелістері және бас.

9.1.4 Бұйымның асқын жүктелуінің нәтижесінде электрлі қозғалтқыштың немесе басқа да түйіндер мен бөлшектердің істен шығуына әкеліп соқтырған ақаулықтарға;

9.1.6 Мезгілдік ауыстырып отыруға жа-

татын шығын материалдарына, алынбалы бөлшектерге, түйіндерге, сонымен бірге электр құралымен жиынтықта жеткізілетін керек-жарақтар мен толымдаушыларға.

9.1.7 Асқын жүктелудің мінсіз белгілеріне жататындар:

- бұйымның бөлшектері мен түйіндерінің деформациялануы мен балқуы;

- ротор мен қозғалтқыш статорының бір уақытта істен шығуы;

- сымдардың оқшаулағыштарының қараюы немесе күйюі.

Сіздің назарыңызды бұйымды сервистік орталыққа жеткізу соңғы тұтынушы (иегері) арқылы немесе оның есебінен жүзеге асырылатындығына аударамыз. Құралға кепілдікті жағдайды орнату бойынша техникалық куәландыру тек авторландырылған сервистік орталықта жүргізіледі.

Құралдың қызметтік мерзімі 3 жылды құрайды.

**НАЗАР АУДАРЫҢЫЗ!** Бұйымды са-тып алу кезінде жиынтықтылықты және жарамдылықты, сонымен бірге кепілдік талонының дұрыс толтырылуын тексеріңіз. Сервистік орталықтардың тізімін сатушыдан немесе ставр.pф, [www.stavr-tools.ru](http://www.stavr-tools.ru) сайтынан білуге болады.

## 10 ӨЗГЕ АҚПАРАТ

## ШУДІРІЛ СИПАТТАМАЛАРЫ

Шудіріл сипаттамалары еуропалық стандарттарға сәйкес болады.

Шу	Діріл
LpA: 78dB(A)	ahD: 7,1m/s <sup>2</sup>
LwA: 87dB(A)	KD: 1,5m/s <sup>2</sup>

**Импорттер/шағымдарды қабылдауға уәкілетті ұйым: «Омега» ЖШҚ**

**Мекен-жай:** 432048, Ресей, Ульяновск қ., Локомотивная көш., 14.

**Дайындаушы:** Джиангсу Хигх Хоупе Интернационал Групп Суншине Импорт анд Экспорт Корпорейшн

**Мекен-жай:** 17/Ф, Цзянсу Интернационал Бизнесс Мансион, №50, Чжунхуа роад, Нанкин, Қытай

ҚХР жасалған.

**Дайындалған күні сериялық нөмірде көрсетілген. Дайындаушының стандартына сәйкес сериялық нөмір келесілерден тұрады: тапсырыстың нөмірі / дайындалған айы мен жылы / бұйымның реттік нөмірі.**