

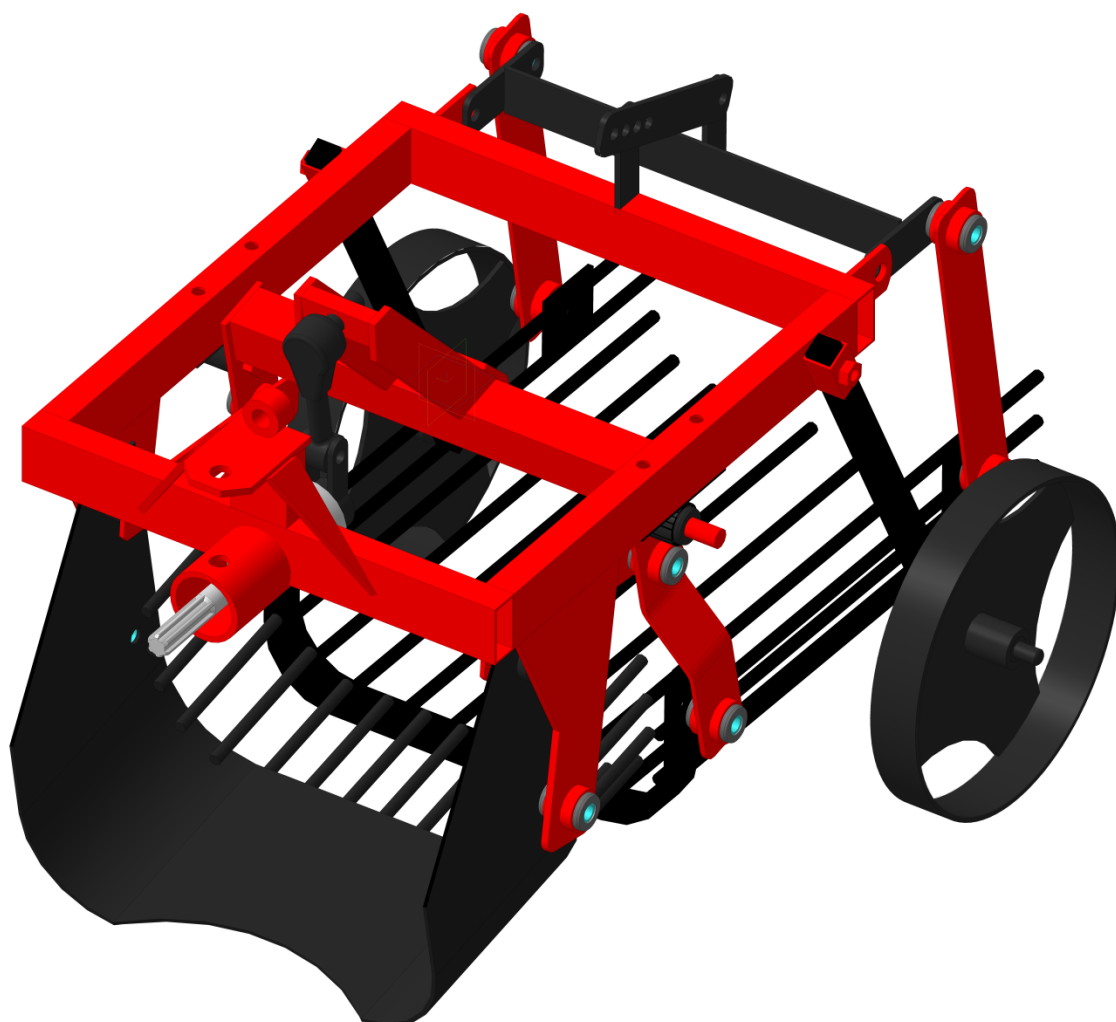

СПР

СпецПрофРесурс

Картофелекопатель для мотоблока КМ-5 со шлицевым соединением.



Руководство по эксплуатации

КАРТОФЕЛЕКОПАТЕЛЬ ДЛЯ МОТОБЛОКОВ ПОД ВОМ

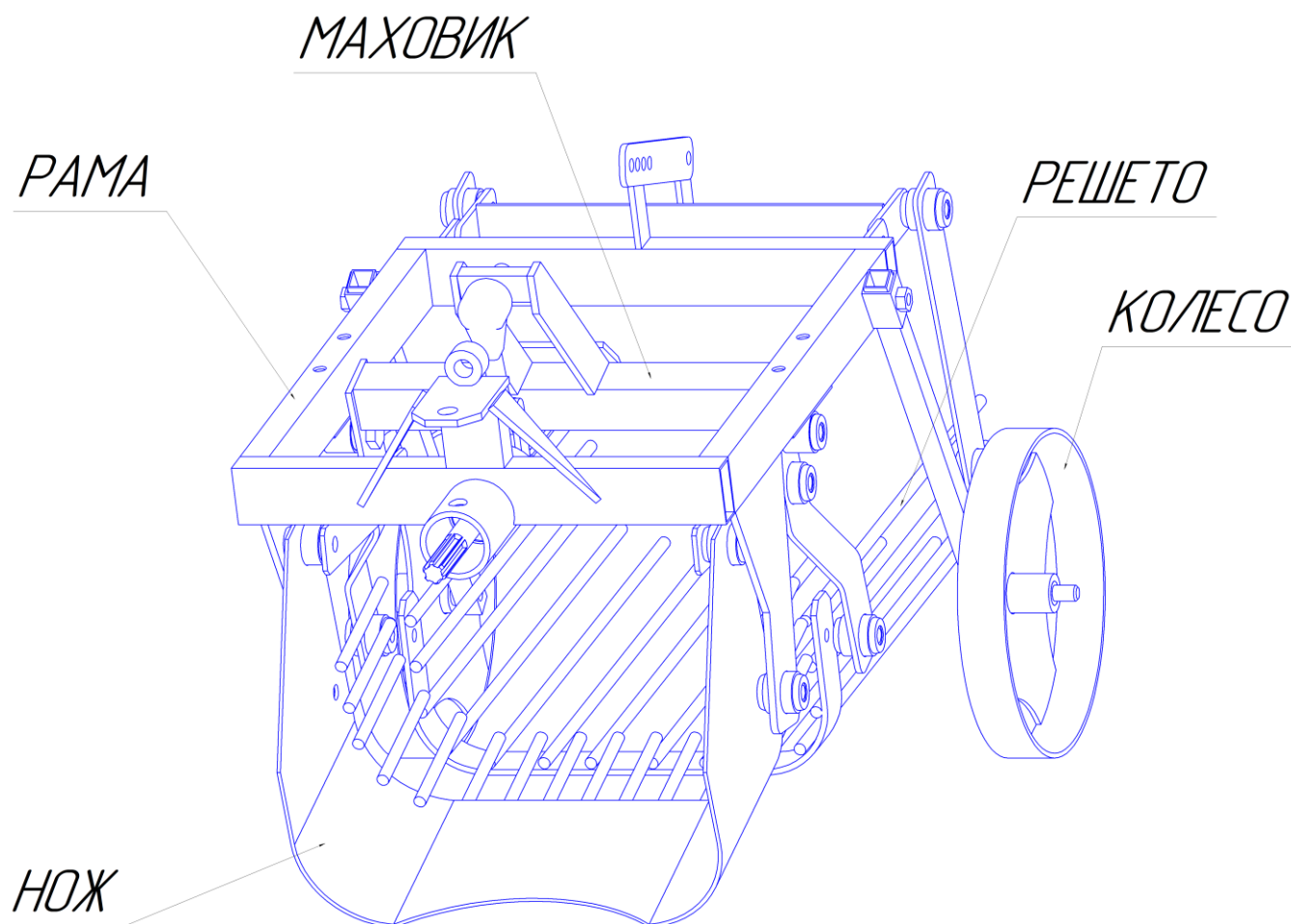

Картофелекопатель предназначен для механизированного выкапывания картофеля, отделения клубней от почвы и укладывания на поверхность для дальнейшего ручного сбора. Также возможно собирание лука, свеклы, чеснока. Модуль состоит из активного ножа и трясущего решета. Возможно регулирование глубины выкапывания при помощи опорных колес, качество сепарации почвы регулируется при помощи оборотов двигателя мотоблока. Используется совместно с мотоблоками имеющими задний выход вала отбора мощности (ВОМ). Комплектоваться металлическими колесами.

ПРЕДВАРИТЕЛЬНАЯ И ЭКСПЛУАТАЦИОННАЯ РЕГУЛИРОВКИ КАРТОФЕЛЕКОПАТЕЛЯ

Глубина выкапывания клубней задана 5 см от уровня опорных колес мотоблока, при этом рама картофелекопателя должна быть параллельна к поверхности почвы (регулируется опорными колесами картофелекопателя). В зависимости от глубины, на которой находятся клубни, можно уменьшать глубину выкапывания или увеличивать до 7 см. Регулировать нужно так, чтобы снимался минимальный слой почвы, и не было резаных клубней. При регулировании необходимо следить, чтобы трясущее решето имело наклон назад 1-2 см (регулируется перестановкой планки на отверстиях задней подвески грохота). Качество встряски клубней регулируется оборотами двигателя мотоблока. Рекомендуется не более средних оборотов, так как мотоблоки имеют скорость до 2 км/ч. При большей скорости, накапливается почва на копающем ноже, особенно если почва распушена. При твердом грунте рекомендуется при большей скорости до 2 км/ч.

ТЕХНИЧЕСКИЕ ХАРАКТЕРИСТИКИ

Ширина	0,55 м
Высота	0,61 м
Длинна	0,9 м
Вес, не более	35 кг
Количество выкапываемых рядов	1
Продуктивность за 1 час чистого времени	0,2 га
Ширина выкапывания	0,36 м

ЭКСПЛУАТАЦИЯ

В процессе эксплуатации необходимо периодически проводить смазку шарниров ножа и механизма трясущего решета.

ХРАНЕНИЕ

При постановке на хранение необходимо очистить картофелекопалку от пыли, грязи и растительных остатков. Сохранять картофелекопалку необходимо в крытом помещении.

ТЕХНИЧЕСКОЕ ОБСЛУЖИВАНИЕ

Правильное и своевременное техническое обслуживание картофелекопателя КМ-5 увеличивает его долговечность и надежность в работе, обеспечивает постоянную исправность и готовность машины к использованию.

В процессе эксплуатационной обкатки и использовании картофелекопателя необходима постоянная чистка и смазка трущихся и вращающихся деталей. А после окончания работы удаление с агрегата остатков почвы и растений.

ВНИМАНИЕ!



К работе с мотоблоком допускается оператор, достигший 18 лет и не имеющих ограничений по состоянию здоровья к работе. Оператор обязан изучить руководство по эксплуатации и соблюдать меры безопасности. Оператор должен работать только в сапогах для защиты ног. Необходимо регулярно следить за надежностью крепления. Запрещается приступать к работе на неисправной или на недоукомплектованной машине и оставлять картофелекопалку без присмотра с работающим двигателем.



Предупреждение: устранение дефектов, выявленных при пуске прокрутке копателя, производить только при заглушённом двигателе мотоблока.

ГАРАНТИЙНЫЕ ОБЯЗАТЕЛЬСТВА.

Предприятие-изготовитель гарантирует нормальную работу картофелекопателя при **соблюдении потребителем условий эксплуатации, правил хранения и транспортировки, указанные в данном руководстве.**

Гарантийный срок эксплуатации — 12 месяцев от даты продажи. Срок службы – 3 года.

При обнаружении дефектов в период гарантийного срока, предприятие - изготовитель обязуется бесплатно заменить или отремонтировать вышедшие из строя узлы, если дефект произошел по вине предприятия-изготовителя.

Предприятие оставляет за собой право изменения конструкции с целью улучшения потребительских качеств изделия.

В случае обнаружения дефекта необходимо обратиться в гарантийную мастерскую либо в торгующую организацию по месту приобретения.

Предприятие-изготовитель не несет ответственности в случае несоблюдения условий эксплуатации, правил хранения и транспортировки.

СВИДЕТЕЛЬСТВО О ПРИЕМКЕ.

Картофелекопатель КМ-5 соответствует техническим условиям ТУ ВУ 192170289.005-2018 и признан годным к эксплуатации.

Дата продажи:

Подпись покупателя: