

# A E N O

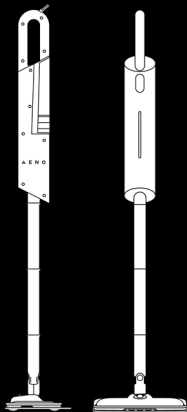

User Manual

## **Steam Mop**

SM1

(Model: ASM0001)

25.02.2022 | v1.0.5

EN.....	7
RU.....	11
AM.....	16
AR.....	20
BG.....	23
CN.....	28
CZ.....	31
DE.....	35
EE.....	40
FR.....	44
GE.....	49
HU.....	54
IT.....	58
KZ.....	62
LT.....	67
LV.....	71
PL.....	75
RO.....	80
SK.....	84
UA.....	88
UZ.....	93

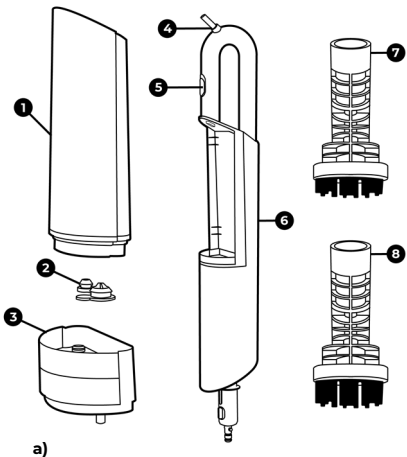

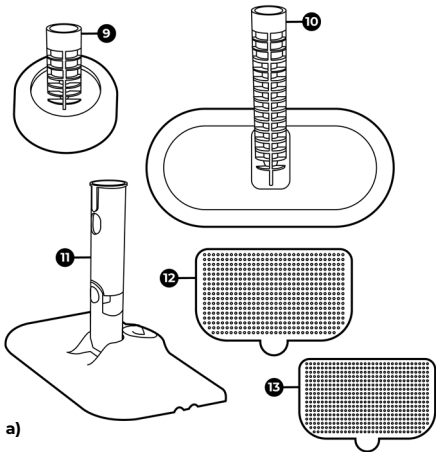

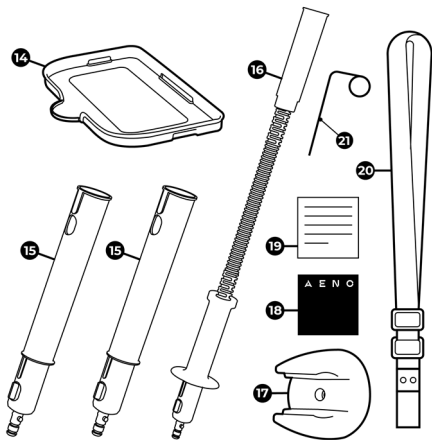

a)

b)

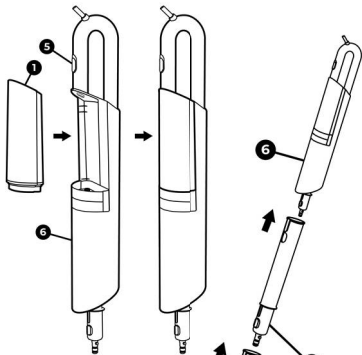

d)



c)

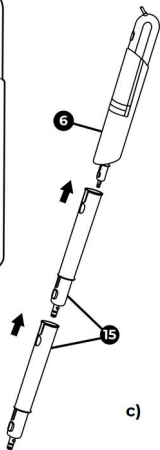

**EN** The **AENO SMI** Steam Mop is a domestic appliance designed for wet cleaning of rooms, i.e. degreasing and dust removal from floors, tables, window sills, carpets and other similar surfaces.

### Specifications

Input voltage: 230 V AC, 50/60 Hz. Rated power: 1000 W. Water tank capacity: 380ml. Operating time (Full water tank): up to 34 min. Water consumption: up to 17 ml/min. Steam pressure: up to 3 bar. Steam temperature: about +110 °C. Heating time: about 17 sec. Drying protection: Available. Operating conditions: -5 °C to +40 °C. Dimensions (L×W×H): 251 mm × 146 mm × 1130 mm.

### Package Contents

Mop assembly (See assembly drawing **a**):

① – Water tank, ② – Water tank plug, ③ – Water filter cartridge, ④ – Power cord, ⑤ – Water tank latch lock, ⑥ – Steam mop body.

Set of brushes and covers:

⑦ – Plastic scraper brush, ⑧ – Metal scraper brush, ⑨ – Round scraper brush with cloth cover, ⑩ – "Two-in-one" brush with retainer, foam pad and cloth cover, ⑪ – Main brush, ⑫ – Cloth cover for carpets (large), ⑬ – Cloth cover for carpets (small), ⑭ – Carpet glider.

Set of tubes and hoses:

⑮ – Extension tube (two pieces), ⑯ – Extension hose.

Accessories:

⑰ – Wall bracket with fasteners (3M tape and screw), ⑱ – Shoulder strap.  
⑲ – Quick start guide, ⑳ – Warranty card, V – Descaling pin (use for descaling).

### Limitations and Warnings







Do not use aggressive detergents to clean the steam mop and its components and accessories. All brushes may be cleaned under warm running water, while cloth covers and cleaners may also be laundered. Be careful when cleaning the wire brush, as your hands may be injured.

Make sure the voltage of the power source is within the ranges specified in the steam mop specifications. You shall disconnect the steam mop from the source of power before carrying out any cleaning procedures. Please note that you should pull on the plastic part of the plug other than on the power cord when disconnecting the device from the power source. Do not immerse the steam mop in water or place it near a heater in order to avoid risk of fire. Do not use the steam mop in the case of any damage to its casing, or unusual noises or cracks, or when the power cord is damaged. Do not use a mop to clean insufficient surfaces where the heat resistance is below +100 °C. To avoid injuries and burns, do not spray hot steam towards people and animals. Never disassemble the mop on your own. Do not use the mop outdoors.

### **Assembly and Operation**

1. Unpack the mop and all the accessories. Remove the water tank ❶ from the steam mop body ❷ and fill it with water (See assembly drawing **b**). To do this, pull the water tank latch lock ❸ up, remove the tank and turn it upside down, and then remove the water tank plug ❹ by pulling its lug. Fill in the water tank to at least 2/3 of its capacity, then tighten the plug ❹ and re-install the water tank into the steam mop body ❷.
2. Assemble the two pieces of the extension tube ❸ and insert the assembled tube in the steam mop body ❷ (See assembly drawing **c**).
3. Floors and carpets shall be cleaned up with different brushes and cloth covers as follows:
  - a. For floor cleaning, the large cloth cover ❶ shall be attached to the black sticky surface of the main brush ❷ with its lug back;
  - b. For carpet cleaning, attach the small cloth cover ❸ and install the carpet cleaner ❹ on the main brush ❷. Both the cloth cover and the carpet cleaner lugs should be facing backwards (against the brush stroke).



4. Attach the main brush **11** to the assembled extension tube **15**. You may use the extension hose instead of the tube, as well as the additional brushes **7**, **8**, **9** or **10** instead of the main brush.
5. Plug in the power cord of the steam mop into the mains socket to get started. The power cord **4** is rigidly integrated into the mop body.
6. Please note the indicator statuses (See figure **d**). The indicator  will start flashing red upon plugging in the plug. To start operation, press and hold the indicator  for at least 2 seconds – it will turn blue. Steam will start to come out after 17 seconds of operation. To stop the steam, press and hold the indicator  for at least 2 seconds – it will turn red. When the indicator  is orange, it means that the steam is at its maximum. To switch to normal steam mode, press the indicator  – it will turn white. The indicator  shows the current steam temperature.
7. When the cleaning process is finished, you should disconnect the mop from the source of power and put it upright into the wall bracket. Please make sure that the mop handle is properly installed in the bracket holder. The wall bracket shall be mounted using the screw and the dowel or the 3M tape that is within the package content. In the case of a regular use of the mop, you can also store it horizontally and unassembled. In this case, it is necessary to drain the water from the tank.

## Troubleshooting

1. Steam is not generated. Possible reasons: The water tank is not installed or incorrectly installed in the mop, or there is no water in the tank. Solution: Install the water tank correctly, or fill in the tank with water.
2. The display shows the message E1, a beep is heard, no steam comes out. Possible reasons: The gravity sensor (ball on the cord) is not immersed in water, or there is not enough water in the tank, or the temperature is too high, or the drying protection has triggered. Solution: Switch off the mop, or

- disconnect the plug from the mains socket, or remove the tank and fill it in with water. Make sure the gravity sensor is submerged in water.
3. The display shows the message E2, a beep is heard. Solution: Switch off the steam mop and contact the service center for repair.

**ATTENTION!** If your problem persists, please contact your local supplier or the service center for support. Please do not disassemble the device or try to repair it on your own.

### Recycling information



The symbol indicates that you must follow the Waste Electrical and Electronic Equipment (WEEE) and Waste Battery and Battery Regulations when disposing of the device, its batteries and accumulators, and its electrical and electronic accessories. According to the rules, this equipment must be disposed of separately at the end of its service life.

Do not dispose of the device, its batteries and accumulators, or its electrical and electronic accessories together with unsorted municipal waste, as this will harm the environment.

To dispose of this equipment, it must be returned to the point of sale or turned in to a local recycling facility.

You should contact your local household waste disposal service for details.

The warranty period and service life shall be 2 years as from the date of purchase of the device.  
Manufacturer: ASBISc Enterprises PLC, 43 Kolonakiou Street, Diamond Court, Ayios Athanasios, 4103 Limassol, Cyprus. Made in China.

For current information and details on the device description and specification, as well as connection process, certificates, warranty and quality issues, see relevant Installation and Operation Manuals available for downloading at [aeno.com/documents](http://aeno.com/documents). All trademarks and names herein are the property of their respective owners.

**RU** Паровая швабра **AENO SMI** представляет собой бытовое устройство, предназначенное для влажной уборки помещений: удаления грязных и жирных пятен на полах, столах, подоконниках, коврах и других подобных поверхностях.

### **Технические характеристики**

Напряжение на входе: 230 В переменного тока, 50/60 Гц. Номинальная мощность: 1000 Вт. Емкость бака для воды: 380 мл. Время работы (с полным баком воды): до 34 мин. Расход воды: до 17 мл/мин. Давление пара: до 3 бар. Температура пара: около +110 °С. Время нагрева: около 17 сек. Защита от высыхания: есть. Условия эксплуатации: от -5 °С до +40 °С.

Размер устройства (Д × Ш × В): 251 мм × 146 мм × 1130 мм.

### **Комплект поставки**

Швабра в сборе (см. сборочный чертеж **а**):

① – бак для воды, ② – пробка бака для воды, ③ – картридж фильтра воды, ④ – шнур питания, ⑤ – защелка бака для воды, ⑥ – корпус паровой швабры.

Комплект щеток и насадок:

⑦ – пластиковая щетка-скребок, ⑧ – металлическая щетка-скребок, ⑨ – круглая щетка-скребок с тканевым чехлом, ⑩ – щетка «два в одном» с фиксатором, поролоновой накладкой и тканевым чехлом, ⑪ – основная щетка, ⑫ – тканевая накладка для полов (большая), ⑬ – тканевая накладка для ковров (малая), ⑭ – насадка для чистки ковров.

Комплект шлангов и трубок:

⑮ – трубка-удлинитель (из двух частей), ⑯ – шланг-удлинитель.

Аксессуары:

⑰ – настенный кронштейн с комплектом креплений (лента 3М и шуруп), ⑳ – наплечный ремень.

㉑ – краткое руководство, ㉒ – гарантийный талон, V – булавка для очистки накипи.

## Ограничения и предупреждения

Не используйте для очистки паровой швабры и комплектующих агрессивные моющие средства. Щетки можно мыть под струей теплой проточной воды, а тканевые накладки и чехлы – стирать. Будьте осторожны во время чистки металлической щетки: она может поранить вам руки.

Убедитесь, что напряжение источника питания соответствует указанному в технических характеристиках паровой швабры. Перед чисткой паровой швабры необходимо отключить ее от электросети. При отключении питания тяните за пластиковую часть вилки, а не за шнур питания. Во избежание возгорания не погружайте паровую швабру в воду и не ставьте ее рядом с обогревателем. Пожалуйста, не используйте паровую швабру, если вы видите повреждения на ее корпусе, слышите странные шумы или треск, или шнур питания поврежден. Не используйте швабру для очистки поверхностей с недостаточным уровнем термостойкости (ниже +100 °С). Во избежание получения травм и ожогов запрещено распылять горячий пар в сторону людей и животных. Ни в коем случае не разбирайте швабру. Не используйте швабру вне помещения.

## Сборка и эксплуатация

1. Распакуйте швабру и комплектующие. Извлеките из корпуса устройства **6** бак для воды **1** и наполните его водой (см. сборочный чертеж **б**). Для этого оттяните защелку бака **5** вверх и извлеките его, после чего переверните бак вверх дном и извлеките пробку **2**, потянув за язычок. Наполните бак водой не менее чем на 2/3 от объема и вставьте обратно пробку **2**. Заново установите бак с водой в корпус швабры **6**.
2. Соедините между собой две части трубки-удлинителя **15** и вставьте собранную трубку в корпус швабры **6** (см. сборочный чертеж **с**).
3. Для мытья полов и ковров используются разные щетки и насадки:

- a. для мытья полов следует прикрепить большую тканевую накладку **13** к черной ленте-липучке основной щетки **11** язычком назад;
- b. для мытья ковров следует установить на основную щетку **11** малую тканевую накладку **12** и насадку для чистки ковров **14**. Язычки-выступы тканевой накладки и насадки для чистки ковров должны быть обращены назад (против хода щетки).
4. Вставить основную щетку **11** в собранную трубку-удлинитель **15**. Вместо трубки вы можете использовать шланг-удлинитель **16**, а вместо основной щетки – дополнительные **7**, **8**, **9** или **10**.
5. Для начала работы вставьте шнур питания швабры в электрическую розетку. Шнур питания **4** жестко встроен в основной корпус.
6. Изучите значения индикатора (см. рисунок **d**). Сразу после подключения устройства к источнику питания индикатор  начнет мигать красным цветом. Для начала работы нажмите и удерживайте индикатор  не менее 2 секунд – он станет синим. Через 17 секунд начнется подача пара. Для прекращения подачи пара нажмите и удерживайте индикатор  в течение не менее 2 секунд – он поменяет цвет на красный. Индикатор  оранжевого цвета означает, что подача пара максимальная. Для переключения в нормальный режим подачи пара нажмите на индикатор  – он поменяет цвет на белый. Индикатор  отображает текущую температуру пара.
7. После завершения уборки необходимо отключить швабру от источника питания и поставить ее вертикально в настенный кронштейн. Убедитесь, что рукоятка швабры надежно закреплена в держателе кронштейна. Настенный кронштейн монтируется на шуруп с дюбелем или ленту 3М, входящие в комплект поставки. В случае частого использования швабры допускается ее хранение горизонтально в разобранном виде. При этом необходимо слить воду из бака.

## Устранение возможных неисправностей

1. Поддача пара отсутствует. Возможные причины: не установлен или неправильно установлен бак для воды, либо в баке отсутствует вода.  
Решение: установите бак с водой правильно или налейте воду в бак.
2. На экране дисплея отображается сообщение E1, слышен звуковой сигнал, пар не выходит. Возможные причины: гравитационный датчик (шарик на корде) не погружен в воду, в баке недостаточно воды, температура слишком высока, сработала защита от высыхания.  
Решение: выключите швабру, достаньте вилку из розетки, снимите бак и налейте в него воду. Убедитесь, что гравитационный датчик погружен в воду.
3. На экране дисплея отображается сообщение E2, слышен звуковой сигнал. Решение: выключите швабру и обратитесь в сервисный центр для ремонта.

**ВНИМАНИЕ!** Если ни один из возможных путей устранения не помог решить вашу проблему, обратитесь к поставщику либо в сервисный центр. Пожалуйста, не разбирайте устройство и не пытайтесь отремонтировать его самостоятельно.

## Информация об утилизации



Этот символ означает, что при утилизации устройства, его батарей и аккумуляторов, а также его электрических и электронных аксессуаров, необходимо следовать правилам обращения с отходами производства электрического и электронного оборудования (WEEE) и правилам обращения с отходами батарей и аккумуляторов.

Согласно правилам, данное оборудование по окончании срока службы подлежит отдельной утилизации. Не допускается утилизировать устройство, его батареи и аккумуляторы, а также его

электрические и электронные аксессуары вместе с неотсортированными городскими отходами, поскольку это нанесет вред окружающей среде. Для утилизации данного оборудования, его необходимо вернуть в пункт продажи или сдать в местный пункт переработки. Для получения подробных сведений следует обратиться в местную службу ликвидации бытовых отходов.

Гарантийный срок и срок службы – 2 года со дня покупки изделия.

Сведения о производителе: «АСБИСк Энтерпрайзес ПЛК» (ASBISc Enterprises PLC), Агиос Афанасиос, Диамонд Корт, Колонакиу Стрит, 43, 4103 Лимассол, Кипр. Сделано в Китае.

Актуальные сведения и подробное описание устройства, а также инструкция по подключению, сертификаты, сведения о компаниях, принимающих претензии по качеству и гарантии, доступны для скачивания по ссылке [aeno.com/documents](http://aeno.com/documents). Все указанные торговые марки и их названия являются собственностью их соответствующих владельцев.

**AM AENO SMI** շոգեշվարքան կենցաղային սարք է, որը նախատեսված է տարածքների խոնավ մաքրման համար՝ հատակի, սեղանների, պատուհանագոգերի, գորգերի և նմանատիպ այլ մակերեսների վրա կեղտոտ և յուղոտ բծերի հեռացման համար:

### **Տեխնիկական բնութագրեր**

Մուուցման աղապտերի մուտքային լարումը՝ փոփոխական հոսանքի 230 Վ, 50/60 Հց: Գնահատված հզորությունը: 1000 Վատտ: Ջրի բաքի տարողությունը՝ 380 մլ: Լեցուն ջրի բարձր աշխատելու ժամանակը՝ մինչև 34 րոպե: Ջրի ծախսը՝ մինչև 17 մլ/րոպե: Գոլորշու ճնշումը՝ մինչև 3 բար: Գոլորշու ջերմաստիճանը՝ մոտ +10 °C: Տաքացման ժամանակը մինչև աշխատանքային վիճակը՝ մոտ 17 վրկ: Չորացումից պաշտպանվածությունը՝ առկա է: Շահագործման պայմանները՝ -5 °C-ից մինչև +40 °C:

Սարքի չափը (Ե × Լ × Բ)՝ 251 մմ × 146 մմ × 1130 մմ:

### **Առաքման լրակազմը**

Հավաքված շվարքը (նայել հավաքման գծագիր ա).

① – Ջրի բաք, ② – խցան ջրի բաքի համար, ③ – ջրի ֆիլտրի քարթիջ, ④ – սնուցման լարը, ⑤ – փական ջրի բաքի համար, ⑥ – շոգեշվարքայի պատյանը:

Գլխադիրների հավաքածու.

⑦ – Պլաստիկ խոզանակ-քերիչ, ⑧ – երկաթե խոզանակ-քերիչ, ⑨ – կլոր խոզանակ-քերիչ և կտորն պատյան, ⑩ – խոզանակ "երկուսը մեկում" խոզանակ, ամրապնդիչ, սպունգե պահպանակ և կտորն պատյան, ⑪ – հիմնական խոզանակ, ⑫ – կտորն պահպանակ հատակի համար (մեծ), ⑬ – կտորն պահպանակ գորգերի համար (փոքր), ⑭ – Գլխադիր գորգերի մաքրման համար:

Փողրակների և խողովակների հավաքածու.

⑮ – երկարացման խողովակ (երկու մասից), ⑯ – երկարացման փողրակ:

Պարագաներ.

⑰ – պատի բարձակ և դրան ամրացուցիչների հավաքածու (3Մ ժապավեն և պտուտակ),

⑱ – ուսադիր գոտի:

⑳ – կարճ ուղեույց, ㉑ – երաշխիքային քարտ: V – քորոց նստվածքը մաքրելու համար.

### **Սահմանափակումներ և նախազգուշացումներ**

Գլխադիրները մաքրելու համար մի օգտագործեք ազրեսիվ լվացող միջոցներ: Խոզանակները կարելի է լվանալ տաք հոսող ջրի տակ, իսկ կտորն պահպանակները՝ լվանալ:

[aeno.com/documents](http://aeno.com/documents)



Չգույշ եղեք մետաղական խոզանակի մաքրման ժամանակ՝ այն կարող է վնասել ձեր ձեռքերը:

Համոզվեք, որ էներգամատակարարման աղբյուրի լարումը համապատասխանում է շոգեշվաքրայի տեխնիկական բնութագրերում նշված չափին: Շոգեշվաքրան մաքրելու համար այն անհրաժեշտ է անջատել էլեկտրացանցից: Հոսանքից անջատելիս, քաշեք խրոցի պլաստիկ մասից, այլ ոչ թե հոսանքի լարից: Այրումից խուսափելու համար շոգեշվաքրան մի ընկղմեք այն ջրի մեջ և այն մի դրեք ջեռուցիչի կողքին: Խնդրում ենք մի օգտվեք շոգեշվաքրայից, խթն տեսնում եք, որ վնասված է պատյանը, լավում են տարօրինակ աղմուկներ կամ ճարճատյուն, կամ հոսանքի լարը կտրված է: Ծվաքրան մի օգտագործեք անբավարար ջերմակայուն մակարդակով (+100 °C ցածր) մակերեսները մաքրելու համար: Վնասվածքներից խուսափելու համար չի կարելի տաք գոլորշին շաղ տալ մարդկանց ուղղությամբ: Ոչ մի դեպքում մի քանդեք շվաքրան: Մի օգտագործեք շվաքրան սենյակից դուրս:

### **Հավաքումը և շահագործումը**

1. Հանեք շվաքրան փաթեթից և տուփից հանեք նրա բոլոր բաղադրիչները: Հանեք պատյանից **6** ջրի բաքը **1** և լցրեք այն (Տես հավաքման գծագիր **b**): Դրա համար քաշեք ջրի բաքի սողնակը **5** վեր, հանեք բաքը և շրջեք այն հաստակով վեր, ապա լեզվակի միջոցով դուրս քաշեք մեծ սիլիկոնե խցանը **2**: Լրացրեք բաքի ամբողջական ծավալի 2/3-ից ոչ պակասը, ապա ամուր փակեք խցանը **2** և ջրի բաքը հետ տեղադրեք շվաքրայի պատյանի **6** մեջ:
2. Միացրեք երկարացման խողովակի **15** երկու մասերը միասին, ապա միացրեք երկարացման խողովակը շվաքրայի պատյանին **6** (տես հավաքման գծագիր **c**):
3. Հատակը և գորգերը լվացվում են տարբեր գլխաղիքներով և գործվածքներով.
  - a. Ձեռտակի լվացման համար միացրեք մեծ կտորն պահպանակը **13** լեզվակ-կայտյալ ետ, հիմնական խոզանակի **11** սև կաշուն մակերեսին.
  - b. գորգերի լվացման համար հիմնական խոզանակի **11** վրա տեղադրեք փոքր կտորն պահպանակը **12** և գորգերի մաքրման գլխաղիքը **14**, որպեսզի գործվածքի վրայի լեզվակ-կայտյալը և գորգերի համար գլխաղիքի լեզվակ-կայտյալը ուղղված լինեն ետ (խոզանակի ընթացքին հակառակ):

4. Հիմնական խոզանակը 11 միացրեք երկարացման խողովակին 15, որը մենք արդեն հավաքվել ենք երկու մասից և կցեք շվարթայի պատյանին: Խողովակի փոխարեն դուք կարող եք օգտագործել երկարացման փողոակ 16, իսկ հիմնական խոզանակի փոխարեն՝ լրացուցիչ 7, 8, 9 և 10:
5. Աշխատանքը սկսելու համար, շվարթան միացրեք վարդակից: Հոսանքի լարը 4 ամուր ներկառուցված է հիմնական պատյանի մեջ: Միացրեք հոսանքի լարի խրոցը վարդակից:
6. Ուսումնասիրեք ինդիկատորի արժեքները (տես նկար d): Խրոցը վարդակին միացնելուց անմիջապես հետո ինդիկատորը 1 սկսում է թարթել կարմիր գույնով: Աշխատանքը սկսելու համար ինդիկատորը 2 սեղմեք և պահեք ավելի քան 2 վայրկյան, այն կդառնա կապույտ: 17 վայրկյան հետո գոլորշին դուրս է գալիս: Գոլորշու մատակարարումը դադարեցնելու համար սեղմեք և պահեք ինդիկատորը 3 ավելի քան 2 վայրկյան, այն կդառնա կարմիր: Ինդիկատորը 4 նարնջագույն գույն է, եթե գոլորշու մատակարարումը առավելագույն է: Գոլորշու մատակարարման նորմալ ռեժիմին միանալու համար, սեղմեք ինդիկատորը 5 և այն կդառնա սպիտակ: Ինդիկատորը 6B ցույց է տալիս գոլորշու ջերմաստիճանը:
7. Եթե դուք ավարտել եք մաքրումը, շվարթը անջատեք վարդակից և ուղղահայաց դրեք պատի բարձակի մեջ: Շվարթի բռնակը պետք է ամրացվի բարձակի բռնիչին: Պատի բարձակը պետք է ապահով ամրացվի պտուտակով դուրբելին կամ կպչուն պիտակներով, որոնք կան բարձիչի հավաքածուի մեջ: Եթե դուք չեք պատրաստվում շվարթը օգտագործել հաճախ, ապա կարող եք նաև այն պահել հորիզոնական դիրքում քանդված ձևով: Այս դեպքում պետք է թափել բաքի ջուրը:

### Հնարավոր անսարքությունների վերացում

1. Չկա գոլորշի: Հնարավոր պատճառները՝ ջրի բաքը տեղադրված չէ շվարթայի վրա կամ տեղադրված է սխալ, բաքի մեջ ջուր չկա: Լուծում՝ տեղադրեք ջրի բաքը ճիշտ, բաքի մեջ ջուր ավելացրեք:
2. Էկրանին ցուցադրվում է E1 հաղորդագրությունը, լսվում է ձայնային ազդանշան, գոլորշի չի դուրս գալիս: Հնարավոր պատճառները՝ գրավիտացիոն սենսորը (գծիկը կորդի վրա է) չի ընկղմված ջրի մեջ, բակի ջուրը բավարար չէ, ջերմաստիճանը շատ բարձր է, միացել է չորացման դեմ պաշտպանությունը: Լուծում՝ անջատեք շվարթը, հանեք վարդակից

խրոցը, հանք բաքը և մեջը ջուր ավելացրեք: Համոզվեք, որ գրավիտացիոն սենսորը ընկղմված է ջրի մեջ:

3. Էկրանին ցուցադրվում է E2 հաղորդագրությունը և լսվում է ձայնային ազդանշան: Լուծում՝ անջատեք շվաքըը և ուղարկեք այն սպասարկման կենտրոն վերանորոգման համար:

**ՈՒՇԱԳՐՈՒԹՅՈՒՆ** Եթե հնարավոր միջոցներից ոչ մեկը չի օգնում լուծել ձեր խնդիրը, դիմեք ձեր մատակարարին կամ սպասարկման կենտրոնին: Խնդրում ենք մի ապամոնտաժեք սաքըը և մի փորձեք վերանորոգել այն ինքնուրույն:

### Տեղեկատվություն ուտիլիզացիայի վերաբերյալ



Այս խորհրդանիշները նշանակում են, որ սաքըը, նրա մարտկոցներն ու կուտակիչները և էլեկտրական և էլեկտրոնային պարագաները ուտիլիզացնելիս պետք է հետևեք էլեկտրական և էլեկտրոնային սարքավորումների արտադրության թափոնների (WEEE) և մարտկոցի և մարտկոցի թափոնների հետ վարվելու կանոնակարգերին: Համաձայն կանոնների, տվյալ սարքավորումը ծառայության ժամկետի ավարտից հետո ենթակա է բաժան ուտիլիզացիայի:

Սաքըը, մարտկոցները և կուտակիչները, ինչպես նաև էլեկտրական և էլեկտրոնային պարագաները չի կարելի ուտիլիզացնել չտեսակավորված քաղաքային թափոնների հետ, քանի որ դա կվնասի շրջակա միջավայրին:

Այս սաքրի ուտիլիզացիայի համար, այն պետք է վերադարձվի վաճառքի կետ կամ հանձնվի տեղական վերաձևակման կետ:

Մանրամասն տեղեկություններ ստանալու համար անհրաժեշտ է դիմել տեղական կենցաղային թափոնների ոչնչացման ծառայություն:

Երաշխիքային ժամկետը և ծառայության ժամկետը ապրանքի գնման օրվանից 2 տարի է:

Տեղեկություններ արտադրողի մասին՝ «ASBISC Enterprises PLC», Ազիտ Աֆանասիոս, Գիամոնդ Կորտ, Կոլոնակիու, 43, 4103, Լիմասոլ, Կիպրոս: Արտադրված է Չինաստանում:

Սաքրի արդի տեղեկությունները և մանրամասն նկարագրությունը, ինչպես նաև միացման հրահանգները, հավաստագրերը, որակի և երաշխիքի վերաբերյալ պահանջներ ընդունող ընկերությունների մասին տեղեկությունները հասանելի են ներքեմնման համար [aeno.com/documents](http://aeno.com/documents) հղումով: Նշված բոլոր ապրանքանիշերն ու դրանց անվանու մները իրենց համապատասխան սեփականատերերի սեփականություն են են:

**AR** ممسحة بخار **AENO SMI** عبارة عن جهاز منزلي مصمم للتنظيف الرطب في غرف بما في ذلك إزالة بقع الوسخ والشحم عن أرضيات وطاولات وحواف نوافذ والسجاد وأسطح مماثلة أخرى.

### المواصفات

جهد الدخل: 230 فلت التيار المتردد ، 50/60 هرتز. الاستطاعة الاسمية: 1000 واط. سعة خزان الماء: 380 مليلتر. وقت العمل (بخزان الماء الممتلئ): حتى 34 دقيقة. استهلاك الماء: حتى 24 مليلتر في الدقيقة. ضغط البخار: حتى 3 بار. درجة حرارة البخار: حوالي 110 °C. وقت التسخين: حوالي 17 ثانية. الحماية من الجفاف: موجودة. ظروف التشغيل: من 5 °C - حتى 40 °C.

أبعاد الجهاز (الطول × العرض × الارتفاع): 251 مم × 146 مم × 1130 مم.

### طقم التسليم

الممسحة في شكلها المجمع (راجع رسم تجميع **a**):

1 - خزان الماء ، 2 - سداد خزان الماء ، 3 - خرطوشة مرشح الماء ، 4 - سلك الطاقة ، 5 - قفل الكيس لخزان الماء ، 6 - جسم ممسحة البخار.

طقم الفرش والملحقات:

7 - فرشاة كاشطة بلاستيكية ، 8 - فرشاة كاشطة معدنية ، 9 - فرشاة كاشطة مستديرة بملحق من القماش ، 10 - فرشاة "2 في 1" مثبتة ، وسادة من المطاط الرغوي وملحق من القماش ، 11 - فرشاة رئيسية ، 12 - وسادة من القماش للأرضيات (كبيرة) ، 13 - وسادة من القماش للسجاد (صغيرة) ، 14 - ملحق تنظيف السجاد. طقم الخراطيم والأنابيب:

15 - أنبوب التمديد (يتكون من قطعتين) ، 16 - خرطوم التمديد.

الإكسسوارات:

17 - حامل جداري مع طقم مثبتات (شريط 3M ومسمار لولبي) ، 20 - حزام الكتف.

18 - دليل البدء السريع ، 19 - بطاقة الضمان ، V - ديوس لإزالة الرواسب.

### القيود والتحذيرات

لا تستخدم منظفات عدوانية لتنظيف ممسحة البخار ومكوناتها. يمكن غسل الفرشاة تحت تيار الماء الجاري الدافئ وغسل ملحقات ووسائد من القماش باستخدام منظفات. كن حذرا عند تنظيف الفرشاة المعدنية حيث قد تجرح يديك.

تأكد من أن جهد مصدر الطاقة يطابق المشار إليه في مواصفات ممسحة البخار. أفضل ممسحة البخار عن الشبكة الكهربائية قبل التنظيف. عند فصل الطاقة ، أمسك بالجزء البلاستيكي من القابس وليس بسلك الطاقة. لتجنب شوب حريق ، لا تغطس ممسحة البخار في الماء ولا تضعها بالقرب من المدفأة. يرجى عدم استخدام ممسحة البخار إذا رأيت تلفا في جسمها أو سمعت أصوات أو فرقعات غريبة أو إذا كان سلك الطاقة تلفا. لا تستخدم الممسحة لتنظيف أسطح ذات مقاومة غير كافية للحرارة (أقل من

100 °C+) . لتجنب الإصابة وحروق ، يحظر رش البخار الساخن تجاه أشخاص وحيوانات. لا تفكك المسحة في أي حال من الأحوال. لا تستخدم المسحة في الهواء الطلق.

### التجميع والتشغيل

1. أخرج المسحة وملحقاتها من العبوة. أخرج خزان الماء 1 من جسم الجهاز 6 وإملأه بالماء (راجع رسم تجميع (b)). للقيام بذلك ، اسحب قفل الكبس للخزان 5 للأعلى وأخرج الخزان ، ثم اقلبه رأساً على عقب وقم بإزالة السداد 2 عن طريق سحب المشبك. املا الخزان بالماء حتى يصل إلى ثلثي حجمه على الأقل وأدخل السداد 2 في الفتحة مجدداً. أعد إدخال خزان الماء في جسم المسحة 6.
2. صل القطعتين من أنبوب التمديد 15 معاً وأدخل الأنبوب المجمع في جسم المسحة 6 (راجع رسم تجميع (c)).
3. تستخدم الفرش والملحقات المختلفة لتنظيف الأرضيات والسجاد:
  - a. لغسل أرضيات ، يجب إلحاق وسادة القماش الكبيرة 13 بشريط الفيلكرو اللاصق الأسود للفرشاة الرئيسية 11 والمشبك متجه للخلف ؛
  - b. لغسل السجاد ، يجب تثبيت وسادة القماش الصغيرة 12 وملحق تنظيف السجاد 14. يلزم أن يكون المشبكان البارزان لوسادة القماش ولملحق تنظيف السجاد متجهين للخلف (يعكس اتجاه حركة الفرشاة).
4. أدخل الفرشاة الرئيسية 11 في أنبوب التمديد المجمع 15. يمكنك استخدام خرطوم التمديد 16 بدلاً من الأنبوب وأنايبب 7 أو 8 أو 9 أو 10 الإضافية بدلاً من الفرشاة الرئيسية.
5. لبدء التشغيل ، أدخل القابس لسلك طاقة المسحة في مقبس الكهرباء. سلك الطاقة 4 مدمج في الجسم الرئيسي بشكل صلب.
6. افحص قيم المؤشر (راجع شكل (d)). فور توصيل الجهاز بمصدر طاقة ، سيبدأ مؤشر 10 بوميض باللون الأحمر. لبدء العمل ، اضغط مع الاستمرار على مؤشر 10 لمدة ثابتيين على الأقل فيصبح أزرق. سيبدأ تغذية البخار بعد 17 ثانية. لإيقاف تغذية البخار ، اضغط مع الاستمرار على مؤشر 10 لمدة ثابتيين على الأقل فيستغير لونه إلى الأحمر. تعني إضاءة مؤشر 10 باللون البرتقالي أن تغذية البخار على مستواها الأقصى. للتبديل إلى الوضع العادي لتغذية البخار ، اضغط على مؤشر 10 فيستغير لونه إلى الأبيض. يعرض مؤشر 10 درجة حرارة البخار الحالية.
7. بعد نهاية للتنظيف ، يجب فصل المسحة عن مصدر الطاقة ووضعها عمودياً في الحامل الجداري. تأكد من أن مقبض المسحة مثبتة بإحكام في مسلك الحامل. يتم تثبيت الحامل الجداري بواسطة المسامير الولايني مع خابور أو شريط M3 المشمولين في طقم التسليم. في حالة الاستخدام المتكرر للمسحة ، يمكن تخزينها في الوضعية الأفقية وهي مفككة. في هذه الحالة ، يجب سكب الماء من الخزان.

### إزالة الأعطال المحتملة

1. لا يتم تغذية البخار. الأسباب المحتملة: لم يتم تثبيت خزان الماء أو تم تثبيته بشكل غير صحيح ، أو لا يوجد فيه الماء. الحل: قم بتثبيت خزان الماء بشكل صحيح أو إملأه بالماء.

2. تعرض الشاشة رسالة E1 وتصدر إشارة صوتية ولا يخرج البخار. الأسباب المحتملة: ليس مستشعر الجاذبية (كرة على السلك) مغطس في الماء أو لا يوجد كمية كافية من الماء في الخزان أو درجة الحرارة عالية جدا أو تم انطلاق الحماية من الجفاف. الحل: قم بإيقاف تشغيل المسحة فأخرج اقباس من مقبس الكهرباء ، ثم قم بإزالة الخزان واملاه بالماء. تأكد من أن مستشعر الجاذبية مغطس في الماء.

3. تعرض الشاشة رسالة E2 وتصدر إشارة صوتية. الحل: قم بإيقاف تشغيل المسحة واتصل بمركز الخدمة لإجراء الإصلاح. **انتباه!** إذا لم يساعدك أي من الحلول المحتملة على حل مشكلتك ، فاتصل بالمورد أو بمركز الخدمة. يرجى عدم تفكيك الجهاز وعدم إصلاحه بنفسك.

### معلومات التخلص

تعني هذه الرموز أنه عند التخلص من الجهاز وبطارياته القابلة وغير القابلة لإعادة الشحن وكذلك من إكسسواراته الكهربائية والإلكترونية ، يجب اتباع قواعد التعامل مع نفايات إنتاج المعدات الكهربائية والإلكترونية وقواعد التعامل مع نفايات البطاريات القابلة وغير القابلة لإعادة الشحن. تخضع هذه المعدات للتخلص منها بشكل منفصل في نهاية فترة خدمتها.

ولا يسمح بالتخلص من الجهاز وبطارياته القابلة وغير القابلة لإعادة الشحن وكذلك من إكسسواراته الكهربائية والإلكترونية مع النفايات الحضرية غير المصنفة حيث سيضر ذلك بالبيئة.

للتخلص من هذه المعدات ، يجب إعادتها إلى نقطة البيع أو تسليمها إلى نقطة إعادة تدوير محلية. للحصول على المزيد من المعلومات ، يرجى الاتصال بالخدمة المحلية للتخلص من النفايات المنزلية.

تبلغ فترة الضمان وفترة الخدمة سنتين ابتداء من تاريخ شراء المنتج



تبلغ فترة الضمان وفترة الخدمة سنتي ابتداء من تاريخ شراء المنتج.  
تتصل بالمنتج: "لبيبيك إينتربرايزيس بي أيل كي" (ASBISC Enterprises PLC) ، أغويس أثلنسيوس ، ديلاموند كورت ، شارع كولوناكيو ، 43 ، 4103 أيملسول ، قبرص. صنع في الصين.

يمكن الحصول على المعلومات الحالية ووصف الجهاز التصديلي، وعلى عملية التوصيل والشهادات والمعلومات عن الشركات التي تقبل شكاوى . جميع العلامات التجارية المشار إليها وأسمائها، كل منها ملك لأصحابها. [aeno.com/documents](http://aeno.com/documents) وضمناتنا، على موقع ويب

**BG** Парният mop **AENO SMI** е домакински уред, предназначен за мокро почистване на помещенията: премахване на мръсни и мазни петна върху подове, маси, первази, килими и други подобни повърхности.

### Технически спецификации

Входно напрежение: 230 V променлив ток, 50/60 Hz. Номинална мощност: 1000 W. Капацитет на резервоара за вода: 380 ml. Време за работа (с пълен воден резервоар): до 34 min. Разход на вода: до 17 ml/min. Налягане на парата: до 3 бара. Температура на парата: около +110 °C. Време за загряване: около 17 s. Защита срещу пресъхване: да. Условия за експлоатация: от -5 °C до +40 °C.

Размер на уреда (Д × Ш × В): 251 mm × 146 mm × 1130 mm.

### Съдържание на комплекта

Сглобен mop (вижте чертеж за сглобяване **a**):

① – воден резервоар, ② – запушалка на резервоара за вода, ③ – патрон за воден филтър, ④ – захранващ кабел, ⑤ – резе на резервоара за вода, ⑥ – тяло на парния mop.

Комплект приставки:

⑦ – пластмасова четка със скрепер, ⑧ – метална четка със скрепер, ⑨ – кръгла четка със скрепер и калъф от плат, ⑩ – четка “две в едно”: четка, фиксатор, подложка от пяна и калъф от плат, ⑪ – основна четка, ⑫ – подложка от тъкан за подове (голяма), ⑬ – подложка от тъкан за килими (малка), ⑭ – приставка за почистване на килими.

Комплект маркучи и тръби:

⑮ – тръба за удължаване (от две части), ⑯ – маркуч за удължаване.

Акcesoари:

⑰ – стенов държач и комплект крепежни елементи към него (3М лента и винт), ⑱ – презрамка.

⑲ – кратко ръководство, ⑳ – гаранционна карта, V – щифт (използвайте за отстраняване на котлен камък).

## Ограничения и предупреждения

За почистване на приставките не използвайте агресивни миешки препарати. Четките може да се мият под топла течаща вода, а подложките от плат може да се перат. Бъдете внимателни при почистване на металната четка, тъй като може да нарани ръцете ви.

Уверете се, че напрежението на източника на захранване е същото, както е посочено в спецификациите на парния mop. За да почистите парния mop, трябва да го изключите от електрическата мрежа. При изключване на захранването, дръпнете пластмасовата част на щепсела, а не захранващия кабел. За да се намали риска от пожар, не потапяйте парния mop във вода и не го оставяйте в близост до нагревателни уреди. Моля, не използвайте парния mop, ако забележите повреда на тялото, чувате странен шум или пукане, или захранващият кабел е оголен на места. Не използвайте мопа за почистване на повърхности с недостатъчна топлоустойчивост (под +100 °C). За да се избегнат травми, не насочвайте гореща пара към хора. Никога не разгласявайте мопа. Не използвайте мопа извън помещения.

## Сглобяване и експлоатация

1. Разопакувайте мопа и извадете всички аксесоари от кутията. Извадете от тялото **6** водния резервоар **1** и го напълнете (виж. монтажен чертеж **b**). За тази цел, издърпайте резето **5** на водния резервоар нагоре, извадете резервоара и го обърнете с дъното нагоре, след това издърпайте за езичето голямата силиконова запушалка **2**. Напълнете резервоара не по-малко от 2/3 от пълния му обем, след което плътно затворете със запушалката **2** и поставете водния резервоар обратно в тялото на мопа **6**.
2. Съединете двете части на тръбата удължител **15**, след което свържете тръбата удължител с тялото на мопа **6** (вижте чертеж за монтаж **c**).
3. Подовете и килимите се чистят с различни приставки и тъкани:



- a. за миене на подове, поставете плата на голямата подложка **13** с изпъкналото езиче назад към черната лепнеща повърхност на основната четка **11**;
- b. за почистване на килими, поставете върху основната четка **11** малката подложка от плат **12** и приставката за почистване на килими **14** така, че изпъкналото езиче на плата и изпъкналото езиче на подложката за килими да са обърнати назад (срещу хода на четката).
4. Съединете основната четка **11** с тръбата за удължаване **15**, която вече сме сглобили от двете части и прикрепихме към тялото на мопа. Вместо тръбата, може да използвате маркуча за удължаване **16**, а вместо основната четка – допълнителните **7**, **8**, **9** и **10**.
5. За да започнете работа включете мопа в контакта. Захранващият кабел **4** е здраво интегриран в основното тяло. Включете щепсела на захранващия кабел в контакта.
6. Проучете стойностите на индикатора (вижте фигура **d**). Веднага след включването на щепсела в контакта индикаторът  започва да мига в червено. За да започнете работа, натиснете и задържете индикатора  повече от 2 секунди, той ще стане син. След 17 секунди се подава парата. За да се спре подаването на пара, натиснете и задържете индикатора  повече от 2 секунди, той ще стане червен. Индикаторът  е оранжев, когато подаването на пара е на максимум. За да превключите в нормален режим на подаване на пара, натиснете индикатора  и той ще стане бял. Индикаторът  показва температурата на парата.
7. След приключване на почистването, изключете мопа от мрежата и го поставете в изправено положение в държача на стената. Държачката на мопа трябва да се закрепи в държача. Стенният държач трябва да бъде здраво закрепен с помощта на винта с дюбел или лепенката, приложени към комплекта заедно с държача. Ако mopът няма да бъде използван често,

може да бъде съхраняван хоризонтално в разглобен вид. В този случай е необходимо да се източи водата от резервоара.

### **Отстраняване на възможни неизправности**

1. Няма пара. Възможни причини: водният резервоар не е поставен в мопа или не е поставен правилно, в резервоара няма вода. Решение: поставете правилно водния резервоар, добавете вода в резервоара.
2. Дисплеят показва съобщение E1, чува се звуков сигнал, не излиза пара. Възможни причини: гравитационният сензор (топче на корда) не е потопен във вода, няма достатъчно вода в резервоара, температурата е твърде висока, задействана е защитата срещу пресъхване. Решение: изключете мопа, извадете щепсела от контакта, извадете резервоара и долейте в него вода. Убедете се, че гравитационният сензор е потопен във водата.
3. Дисплеят показва съобщение E2 и се чува звуков сигнал. Решение: изключете мопа и го изпратете до сервизния център за ремонт.

**ВНИМАНИЕ!** Ако нито един от посочените възможни начини за разрешаване на проблема не помогне, тогава се свържете с вашия доставчик или сервизен център. Моля, не разглобявайте устройството и не се опитвайте да го ремонтирате сами.

### **Информация за рециклиране**



Тези символи указват, че при изхвърлянето на уреда, неговите батерии и акумулатори, както и на електрическите и електронните му аксесоари, трябва да спазвате разпоредбите за отпадъците от електрическо и електронно оборудване (WEEE) и за отпадъците от батерии и акумулатори. Съгласно правилата, това оборудване в края на експлоатационния живот подлежи на отделно изхвърляне.

Не изхвърляйте устройството, неговите батерии и акумулатори, както и електрическите и електронните му принадлежности заедно с несортирани битови отпадъци, тъй като това би било вредно за околната среда.

За да изхвърлите това оборудване, то трябва да бъде върнато в точката на продажба или предадено в местен център за рециклиране.

За подробности трябва да се обърнете към местната служба за изхвърляне на битови отпадъци.

Гаранционен срок и срок на обслужване – 2 години от датата на закупуване на продукта.

Данни за производителя: ASBISc Enterprises PLC, Agios Athanasios, Diamond Court, улица Kolonakiou 43, 4103 Лимасол, Кипър. Произведено в Китай.

Актуалната информация и подробното описание на устройството, както и инструкцията за свързване, сертификати, данни за компаниите, приемащи искове относно качеството и гаранцията, са достъпни за изтегляне на линк [aeno.com/documents](https://aeno.com/documents). Всички упоменати търговски марки и техните имена се явяват собственост на съответните им притежатели.

**CN AENO SMI** 蒸汽拖把是一种家用电器，用于室内湿性清洁：去除地板、桌子、窗台、地毯和其他类似表面的污垢和油渍。

## 技术参数

电源适配器输入电压：交流电压 230 V，50/60Hz。额定功率：1000W。水箱容量：380ml。满水水箱工作时间：长达 34 分钟。耗水量：最低水平：高达 17 毫升/分钟。蒸汽压力：最高 3 bar。蒸汽温度：约 +110°C。达到工作状态的加热时间：约 17 秒。防干烧保护：有。工作条件：-5°C 至 +40°C。

设备尺寸（长×宽×高）：251mm×146mm×1130mm。

## 产品套件

拖把组件（请参见组件图 a）：

① - 水箱，② - 水箱插头，③ - 滤水器滤芯，④ - 电源线，⑤ - 水箱门锁，⑥ - 蒸汽拖把机身。

喷嘴套件：

⑦ - 塑料刮板刷，⑧ - 金属刮板刷，⑨ - 圆形刮板刷和布套，⑩ - 二合一刷子：刷子、固定器、泡沫垫和布套，⑪ - 主刷，⑫ - 布垫贴（大），⑬ - 布垫贴（小），⑭ - 地毯清洁剂。

软管和套管组件：

⑮ - 延长管（两件式），⑯ - 延长管。

配件

⑰ - 壁挂支架和一组紧固件（3M 胶带和螺丝），⑱ - 肩带。







⑲ - 快速指南，⑳ - 保修卡，V - 销（用于除垢）。

## 限制和警告

请勿使用腐蚀性清洁剂清洁喷嘴。刷子可在温水中清洗，布垫也可以清洗。清洁金属刷时要小心，以防伤到您的手。

确保电源电压与蒸汽拖把技术参数中规定的电压相同。请将蒸汽拖把从电网上取下后再清洗。断开电源时，请拉插头的塑料部分，而不要拉电源线。为减少起火的危险，请勿将蒸汽拖把浸入水中或放在加热器附近。如果发现外壳损坏，听到奇怪的声音、爆裂声或电源线断裂，请勿再使用蒸汽拖把。请勿在耐热性差的表面（低于+100 °C）使用拖把清洁。为避免受伤，请勿冲人喷洒热气。切勿拆卸拖把。不要在户外使用拖把。

## 组装和使用

1. 请打开拖把并从盒子中取出全部组件。从外壳 **6** 中取出水箱 **1** 并注满水（参见组装图 **b**）。需要向上拉动水箱的卡锁 **5**，取出水箱并将及上下颠倒，然后从卡舌后拉出大号的硅胶塞 **2**。将水箱注满至其总容量的至少 2/3，然后拧紧盖子 **2**，然后将水箱放入拖把机身中 **6**。
2. 将两根延长管 **15** 连接在一起，然后将延长管安装到拖把机身上 **6**（参见装配图 **c**）。
3. 地板和地垫可以用不同的喷嘴和织物清洁：
  - a. 要清洁地板，请将带有标签的大布垫贴 **13** 在主刷的黑色粘性表面上 **11**。
  - b. 清洗地毯，在主刷 **11** 上安装一个小布垫 **12** 和地毯清洁喷嘴 **14**，这样地毯喷嘴的边缘就会向后倾斜（相对于刷子的移动）。
4. 将主刷 **11** 连接到延伸管上 **15**，我们已经将其分成了两部分，并与拖把的外壳连接起来。您可以使用加长软管 **16** 代替管子，可以使用附加软管 **7**，**8**，**9** 和 **10** 代替主刷。
5. 拖把接入插座即可使用。电源线 **4** 紧紧嵌入机体中。将电源线插头插入插座中。
6. 请检查指示器数值（参见图 **d**）。插入插头后，指示灯  立即开始闪烁红色。要开始工作，请长按指  示灯 2 秒以上，它会变成蓝色。17 秒后开始喷雾。要停止喷雾，请长按  指示灯 2 秒以上，它即变成红色。当蒸汽达到最大时， 指示灯为橙色。要切换到普通蒸汽模式， 请按指示灯，它将变为白  色。指示器会显示蒸汽温度。
7. 清洁完成后，请拔下拖把插头，然后将其垂直放置在壁挂支架中。拖把柄必须固定在支架上。必须使用随支架一起提供的螺孔钉或贴纸牢固地固定住。如果您不打算经常使用拖把，可将其水平地储存起来，无需拆卸。此时必须排干水箱的水。

## 常见故障及排除方法

1. 无蒸汽。可能的原因：拖把中未安装水箱或安装不正确，水箱中没有水。解决方法：正确安装水箱，向水箱中加水。
2. 屏幕上显示 E1，听到蜂鸣声，不出蒸汽。可能的原因：重力传感器（绳索上的球）未浸入水中，水箱水量不足，温度过高，触发了防干烧保护。解决方法：关闭拖把，从插座上拔下插头，取出水箱并加水。确保重力传感器置于水中。
3. 屏幕上显示 E2，并且听到哔声。解决方法：关掉拖把，并将其送回维修中心。

**注意！** 如果没有任何方法可以解决您的问题，请联系供应商或服务中心。请不要拆卸吸尘器或尝试自行维修。

## 回收信息



这些符号表明，在处理本设备、其电池和蓄电池以及其电气和电子配件时，您必须遵守《废弃电气和电子设备》（WEEE）和《废弃电池回收处理》。在其使用寿命结束时，该设备必须被分类回收。

本设备、其电池和蓄电池以及其电气和电子配件不得与未经分类的城市垃圾一起处理，因为这将对环境造成危害。

处理本设备，必须将其送零售店或送到当地的回收中心。

请联系您当地的生活废弃物管理中心，以了解更多详情。

质保期和使用期限：自产品购买之日起 2 年。

制造商信息：ASBISc Enterprises PLC, 43 Kolonakiou Street, Diamond Court, Ayios Athanasios, 4103 Limassol, Cyprus. 中国制造

有关设备的最新信息和详细描述，以及受理与质量和质保相关索赔的公司的证明、证书、信息可以在下列链接中下载：[aeno.com/documents](http://aeno.com/documents)。所有这些商标及其名称均为其各自所有者的财产。

**CZ** Parní mop **AENO SMI** je domácí spotřebič určený k mokrému čištění prostor: odstraňování špinavých a mastných skvrn z podlah, stolů, parapetů, kobereců a jiných podobných povrchů.

### **Technické specifikace**

Vstupní napětí: 230 VAC, 50/60 Hz. Jmenovitý výkon: 1000 W. Kapacita vodní nádrže: 380 ml. Provozní doba (s plnou nádrží vody): až 34 min. Spotřeba vody: až 17 ml/min. Tlak páry: až 3 bary. Teplota páry: přibližně +110 °C. Doba ohřevu: přibližně 17 s. Ochrana proti sušení: ano. Provozní podmínky: od -5 °C do +40 °C. Velikost zařízení (D × Š × V): 251 mm × 146 mm × 1130 mm.

### **Obsah balení**

Sestava mopu (viz. výkres sestavy **a**):

① – nádrž na vodu, ② – zátka nádrže na vodu, ③ – vložka vodního filtru, ④ – napájecí kabel, ⑤ – západka nádrže na vodu, ⑥ – tělo parního mopu.

Sada trysek: ⑦ – plastová škrabka kartáč, ⑧ – kovová škrabka kartáč, ⑨ – kulatý stírací kartáček a textilní kryt, ⑩ – kartáč „dva v jednom“: kartáč, držák, pěnová podložka a textilní kryt, ⑪ – hlavní kartáč, ⑫ – mopovací textilie (velká), ⑬ – mopovací textilie (malá), ⑭ – nástavec na čištění kobereců.

Sada hadic: ⑮ – prodlužovací hadice (dvoudílná), ⑯ – prodlužovací hadice.

Příslušenství: ⑰ – nástěnný držák a sada upevňovacích prvků (3M páska a šroub), ⑱ – ramenní popruh.

⑲ – rychlý průvodce, ⑲ – záruční list, V – kolík (použijte pro odvápnění).

### **Omezení a varování**

K čištění nástavců nepoužívejte agresivní čisticí prostředky. Kartáčky lze mýt pod proudem teplé tekoucí vody a mopovací textilie lze prát. Při čištění drátěného kartáče buďte opatrní, protože by si mohl poranit ruce.







Ujistěte se, že napětí zdroje energie je stejné, jak je uvedeno ve specifikacích parního mopu. Chcete-li parní mop vyčistit, musíte jej odpojit od elektrické sítě.

Při odpojování napájení zatáhněte za plastovou část zástrčky, nikoli za napájecí kabel. Abyste snížili riziko požáru, neponořujte parní mop do vody ani jej neumistujte do blízkosti topení. Nepoužívejte parní mop, pokud zjistíte poškození pláště, slyšíte bizarní hluk nebo praskání, nebo dojde k přerušení napájecího kabelu. Nepoužívejte mop k čištění povrchů s nedostatečnou úrovní termoodolnosti (pod +100 °C). Abyste předešli zranění, nelze rozprášit horkou páru směrem k lidem. Mop nikdy nerozebírejte. Nepoužívejte mop venku.

### Montáž a provoz

1. Vybalte mop a vyjměte veškeré příslušenství z krabice. Vytáhněte ❹ nádržku na vodu ❶ a naplňte ji (viz. Montážní výkres b). Chcete-li to provést, vytáhněte západku nádržky na vodu ❺ nahoru, vytáhněte nádržku a otočte ji vzhůru nohama, poté vytáhněte za poutko velkou silikonovou zátku ❷. Naplňte nádrž alespoň na 2/3 její plné kapacity, poté pevně uzavřete ❸ a nádrž na vodu vložte zpět ❹.
2. Spojte dvě části trubice-prodlužovačky ❶ dohromady a poté připojte prodlužovací trubku k produktu ❹ (viz montážní obrázek c).
3. Podlahy a koberce lze prát různými nástavci a látkami:
  - a. pro čištění podlahy připevněte velkou mopovací textilie ❸ poutkem zpět na černý lepkavý povrch hlavního kartáče ❶;
  - b. pro čištění koberců umístěte na hlavní kartáč ❶ malou mopovací textilie ❹ a nástavec na čištění koberců ❺ aby výstupek na tkáň a výstupek nástavce pro koberce byly obráceny dozadu (proti chodu kartáčku).
4. Připevněte hlavní kartáč ❶ k prodlužovací trubce ❶, kterou jsme již sestavili do dvou částí a připevnili ke sboru mopu. Místo hadici můžete použít prodlužovač ❷ a místo základního kartáčku další ❸, ❹, ❺ a ❻.



5. Chcete-li začít, připojte mop. Napájecí kabel  je pevně integrován do mopu. Zapněte vidličku šňůry napájení do zásuvky.
6. Zkontrolujte hodnoty indikátoru (viz obrázek **d**). Ihned po připojení zástrčky začne indikátor  blikat červeně. Chcete-li začít pracovat, stiskněte a podržte indikátor  po dobu delší než 2 sekundy, změní se na modrou. Pára vychází po 17 sekundách. Chcete-li vypustit výdej páry, stiskněte a podržte indikátor  déle než 2 sekundy, bude červený. Když je pára na maximum, indikátor  je oranžový. Chcete-li přepnout do normálního režimu páry, stiskněte indikátor  a stane se bílou. Indikátor  ukazuje teplotu páry.
7. Po dokončení čištění odpojte mop ze zásuvky a umístěte jej svisle do nástěnného držáku. Rukojeť mopu by měla zapadnout do držáku konzoly. Nástěnný kronstein by měl být spolehlivě upevněn pomocí vrutu s dubelem nebo samolepky, které se přikládají v celku spolu s kronsteinem. Pokud mop nebudete často používat, můžete jej také uložit vodorovně nesestavený. V tomto případě je nutné vypustit vodu z nádrže.

### **Odstranění možných poruch**

1. Žádný pár. Možné důvody: nádrž na vodu není nainstalována v mopu nebo není nainstalována správně, v nádrži není voda. Řešení: Nainstalujte nádrž na vodu správně, doplňte do ní vodu.
2. Na obrazovce displeje se zobrazí zpráva E1, je slyšet zvukový signál, pára nevystupuje. Možné důvody: gravitační senzor (kulička na kabelu) není ponořen do vody, v nádrži není dostatek vody, teplota je příliš vysoká, ochrana proti vysušení se aktivovala. Řešení: vypněte mop, vytáhněte zástrčku ze zásuvky, vyjměte nádrž a přidejte do ní vodu. Ujistěte se, že je gravitační senzor ponořen ve vodě.

3. Na obrazovce displeje se zobrazí zpráva E2 a je slyšet zvukový signál. Řešení:  
Vypněte mop a odešlete do servisního střediska k opravě.

**POZOR!** Pokud žádný z možných řešení problém nevyřeší, obraťte se na svého dodavatele nebo servisní středisko. Zařízení nerozebírejte ani se nepokoušejte opravit sami.

### Informace o recyklaci



Tyto symboly označují, že při likvidaci spotřebiče, jeho baterií a akumulátorů a elektrického a elektronického příslušenství musíte dodržovat předpisy o likvidaci elektrických a elektronických zařízení (WEEE) a o likvidaci baterií a akumulátorů. Podle předpisů musí být toto zařízení po skončení životnosti zlikvidováno odděleně.

Přístroj, baterie a akumulátory ani elektrické a elektronické příslušenství nelikvidujte společně s netříděným komunálním odpadem, protože by to bylo škodlivé pro životní prostředí.

Chcete-li toto zařízení zlikvidovat, musíte jej vrátit na prodejní místo nebo odevzdat v místním recyklačním centru.

Podrobnosti vám sdělí místní služba pro likvidaci domovního odpadu.

Záruční doba a životnost jsou 2 roky od data zakoupení produktu.

Podrobnosti o výrobci: ASBISc Enterprises PLC, Agios Athanasios, Diamond Court, 43 Kolonakiou Street, 4103 Limassol, Kypr. Vyrobeno v Číně.

Aktuální informace a podrobný popis zařízení, pokyny k připojení, certifikáty, informace o společnostech, které přijímají nároky na kvalitu a záruku, jsou k dispozici ke stažení na [aeno.com/documents](http://aeno.com/documents). Všechny uvedené ochranné známky a jejich názvy jsou majetkem příslušných vlastníků.

**DE** Der **AENO SMI** Dampfmopp ist ein Haushaltsgerät zum Nasswischen: Entfernen von Schmutz und Fettflecken auf Böden, Tischen, Fensterbänken, Teppichen und ähnlichen Oberflächen.

### **Technische Kenndaten**

Eingangsspannung: AC 230 V, 50/60 Hz. Nennleistung: 1000 W.  
Fassungsvermögen des Wassertanks: 380 ml. Betriebsdauer (bei vollem Wassertank): bis zu 34 min. Wasserverbrauch: bis zu 17 ml/min. Dampfdruck: bis zu 3 bar. Dampftemperatur: ca. +110 °C. Aufheizzeit: ca. 17 s.  
Trocknungsschutz: Ja. Betriebsbedingungen: -5 °C bis +40 °C.  
Gerätegröße (L × B × H): 251 mm × 146 mm × 1130 mm.

### **Lieferumfang**

Mop-Baugruppe (siehe Montagezchg. **a**):

- ① – Wassertank, ② – Deckel des Wassertanks, ③ – Wasserfilterpatrone,
- ④ – Stromkabel, ⑤ – Verriegelung des Wassertanks, ⑥ – Körper des Dampfmopps.

Satz von Bürsten und Düsen:

- ⑦ – Kunststoff-Kratzbürste, ⑧ – Metall-Kratzbürste, ⑨ – Rundbürste mit Stoffbezug, ⑩ – Zwei-in-Eins-Bürste mit Clip, Schaumstoffkissen und Stoffbezug, ⑪ – Hauptbürste, ⑫ – Mopp-Bezug aus Stoff für Boden(groß), ⑬ – Mopp-Bezug aus Stoff für Teppich (klein), ⑭ – Teppichreinigungsdüse.

Satz von Schläuchen und Rohren:

- ⑮ – Verlängerungsrohr (in zwei Teilen), ⑯ – Verlängerungsschlauch.

Zubehör:

- ⑰ – Wandhalterung mit Befestigungssatz (3M-Band und Schraube),
- ⑱ – Schultergurt.
- ⑲ – Schnellanleitung, ⑳ – Garantieschein, V – Ladestock.







## Beschränkungen und Warnungen

Verwenden Sie zur Reinigung des Dampfmopps und des Zubehörs keine scharfen Reinigungsmittel. Die Bürsten können unter fließendem, warmem Wasser gereinigt werden, und die Stoff- und Mopp-Bezüge können gewaschen werden. Seien Sie vorsichtig bei der Reinigung mit einer Metallbürste: Sie kann Ihre Hände verletzen.

Überprüfen Sie, ob die Netzspannung mit den technischen Daten des Dampfmopps übereinstimmt. Der Dampfmopp muss vor der Reinigung von der Stromversorgung getrennt werden. Ziehen Sie beim Trennen des Netzteils am Kunststoffteil des Steckers, nicht am Netzkabel. Tauchen Sie den Dampfmopp nicht in Wasser ein und stellen Sie ihn nicht in die Nähe einer Heizung, um einen Brand zu vermeiden. Benutzen Sie den Dampfmopp nicht, wenn Sie Schäden am Körper sehen, seltsame Geräusche oder Knistern hören oder wenn das Netzkabel beschädigt ist. Verwenden Sie den Mopp nicht zur Reinigung von Oberflächen mit unzureichender Hitzebeständigkeit (unter +100 °C). Um Verletzungen und Verbrennungen zu vermeiden, darf der heiße Dampf nicht in Richtung von Menschen oder Tieren gesprüht werden. Zerlegen Sie den Mopp unter keinen Umständen. Verwenden Sie den Mopp nicht im Freien.

## Montage und Bedienung

1. Packen Sie den Mopp und das Zubehör aus. Nehmen Sie den Wassertank **6** aus dem Gerätekörper und füllen Sie ihn mit Wasser (siehe Montagezchg **b**). Ziehen Sie dazu die Tankverriegelung **5** nach oben und nehmen Sie den Tank ab. Drehen Sie dann den Tank auf den Kopf und entfernen Sie den Deckel **2**, indem Sie an der Lasche ziehen. Füllen Sie den Tank zu mindestens 2/3 mit Wasser und stecken Sie den Deckel **2** wieder ein. Setzen Sie den Wassertank wieder in den Moppkörper **6** ein.

2. Fügen Sie die beiden Teile des Verlängerungsrohrs **15** zusammen und stecken Sie das zusammengesetzte Rohr in den Moppkörper **6** (siehe Montagezch c).
3. Für die Reinigung von Böden und Teppichen werden verschiedene Bürsten und Düsen verwendet:
  - a. Zum Reinigen des Bodens befestigen Sie das große Mopp-Bezug **13** mit der Lasche nach hinten am schwarzen Klettband der Hauptbürste **11**;
  - b. Zum Waschen der Teppiche befestigen Sie das kleine Mopp-Bezug **12** und die Teppichreinigungsdüse **14** an der Hauptbürste **11**. Die Laschen am Mopp-Bezug und am Kopf der Teppichreinigungsdüse müssen nach hinten (gegen die Bewegung der Bürste) zeigen.
4. Stecken Sie die Hauptbürste **11** in das montierte Verlängerungsrohr **15**. Sie können einen Verlängerungsschlauch **16** anstelle des Rohrs und zusätzliche **7**, **8**, **9** oder **10** anstelle der Hauptbürste verwenden.
5. Stecken Sie das Netzkabel des Mopps in eine Steckdose, um loszulegen. Das Stromkabel **4** ist fest mit dem Hauptgehäuse verdrahtet.
6. Prüfen Sie die Indikatorwerte (siehe Abb. d). Sobald das Gerät an das Stromnetz angeschlossen ist, blinkt die Anzeige  rot. Halten Sie die Anzeige  mindestens 2 s lang gedrückt, um den Betrieb zu starten – sie leuchtet dann blau. Nach 17 s beginnt der Dampf auszugeben. Um den Dampf zu stoppen, halten Sie die Anzeige  mindestens 2 s lang gedrückt – sie wechselt die Farbe zu rot. Die Kontrollleuchte  leuchtet orange, was bedeutet, dass die Dampfzufuhr auf dem Höchststand ist. Um in den normalen Dampfmodus zu wechseln, drücken Sie auf die Anzeige  – sie wechselt die Farbe zu weiß. Die Anzeige  zeigt die aktuelle Dampftemperatur an.

7. Wenn Sie mit der Reinigung fertig sind, trennen Sie den Mopp vom Stromnetz und stellen Sie ihn senkrecht in die Wandhalterung. Vergewissern Sie sich, dass der Moppstiel sicher in der Halterung befestigt ist. Die Wandhalterung wird mit den mitgelieferten Schrauben und Dübeln oder 3M-Klebeband befestigt. Wenn der Mopp häufig benutzt wird, kann er in zerlegtem Zustand horizontal gelagert werden. Der Tank muss an dieser Stelle entleert werden.

### **Fehlersuche bei möglichen Fehlfunktionen**

1. Es gibt keine Dampfversorgung. Mögliche Ursachen: Wassertank ist nicht oder falsch installiert, oder es ist kein Wasser im Tank. Lösung: Installieren Sie den Wassertank richtig oder füllen Sie den Tank mit Wasser.
2. Auf dem Display erscheint E1, es ertönt ein akustisches Signal, es tritt kein Dampf aus. Mögliche Ursachen: Schwerkraftsensor (Kugel am Kabel) nicht in das Wasser eingetaucht, zu wenig Wasser im Tank, Temperatur zu hoch, Trocknungsschutz ausgelöst. Die Lösung: Schalten Sie den Mopp aus, ziehen Sie den Stecker aus der Steckdose, nehmen Sie den Tank heraus und füllen Sie Wasser hinein. Stellen Sie sicher, dass der Schwerkraftsensor in Wasser getaucht ist.
3. Auf dem Display erscheint die Meldung E2 und ein akustisches Signal ertönt. Lösung: Schalten Sie den Mopp aus und lassen Sie ihn von einer Servicestelle reparieren.

**WARNUNG!** Wenn keine der möglichen Lösungen Ihr Problem behebt, wenden Sie sich an Ihren Lieferanten oder Ihr Service-Center. Bitte zerlegen Sie das Gerät nicht und versuchen Sie nicht, es selbst zu reparieren.

## Informationen über Recycling



Diese Symbole weisen darauf hin, dass Sie bei der Entsorgung des Geräts, seiner Batterien und Akkus sowie seines elektrischen und elektronischen Zubehörs Elektro- und Elektronikgeräte-Abfall (WEEE) und Entsorgungsvorschriften für Batterien und Akkumulatoren befolgen müssen. Gemäß den Vorschriften müssen diese Geräte am Ende ihrer Nutzungsdauer getrennt entsorgt werden.

Entsorgen Sie das Gerät, seine Batterien und Akkus sowie sein elektrisches und elektronisches Zubehör nie zusammen mit unsortiertem Siedlungsabfall, da dies umweltschädlich ist.

Um dieses Gerät zu entsorgen, muss es im Geschäft zurückgegeben oder bei einem örtlichen Recyclingzentrum abgegeben werden.

Nähere Informationen zum örtlichen Müllentsorgungssystem erhalten Sie auch direkt beim zuständigen Gemeindeamt.

Die Garantiezeit und Lebensdauer beträgt 2 Jahre ab dem Kaufdatum des Produkts.  
Herstellerangaben: ASBISc Enterprises PLC, Agios Athanasios, Diamond Court, 43 Colonakiou Street, 4103 Limassol, Zypern. Hergestellt in China.  
Aktuelle Informationen und detaillierte Gerätebeschreibungen sowie Anschlussanleitungen, Zertifikate, Qualitätsansprüche und Garantieinformationen stehen unter [aeno.com/documents](http://aeno.com/documents) zum Download bereit. Alle genannten Warenzeichen und Markennamen sind Eigentum der jeweiligen Inhaber.

**EE** Aerumop **AENO SMI** on mõeldud ruumide märjaks puhastamiseks: plekke ja rasvaste laigude eemaldamiseks põrandatel, laudadel, aknalaudadel, vaibadel ja muudel sarnastel pindadel. kodumasin.

### Spetsifikatsioonid

Sisendpinge toiteadapteri: 230 V AC, 50/60 Hz. Nominaalne võimsus: 1000 W. Veepaagi maht: 380 ml. Tööaeg täis veepaagiga: kuni 34 min. Veekulu: kuni 17 ml/min. Aururõhk: kuni 3 baari. Aurutemperatuur: umbes +110 °C. Kuumutamise aeg töö alustamiseks: umbes 17 sek. Kuivatuskaitse: jah. Töötingimused: vahemikus -5 °C kuni +40 °C.

Seadme mõõdud (P × L × K): 251 mm × 146 mm × 1130 mm.

### Tarnekomplekti sisu

Mopi kokkupanek (vt montaažijoonist **a**):

**1** – veepaak, **2** – veepaagi kork, **3** – veefiltrikassett, **4** – toitejuhe, **5** – veepaagi riiv, **6** – aorumopi korpus.

Düüside komplekt:

**7** – plastist kaabitshari, **8** – metallist kaabitshari, **9** – ümmargune kaabitsahari ja riidest kate, **10** – kaks ühes harja: hari, fiksaator, vahtplastist ja riidest kate, **11** – põhihari, **12** – riidest põrandate kate (suur), **13** – riidest vaibakate (väike), **14** – vaibapuhastus düüs.

Voolikute ja torude komplekt:

**15** – pikendustoru (kaheosaline), **16** – pikendusvoolik.

Tarvikud:

**17** – seinakinnitus ja kinnitusdetailide komplekt (3M lint ja kruvi), **20** – õlarihm. **18** – kiire juhend, **19** – garantiikaart, V – tihvt (kasutage katlakivi eemaldamiseks).

### Piirangud ja hoiatused

Ärge kasutage düüside puhastamiseks agressiivseid detergente. Harjad saab loputada sooja jooksva vee all ja kangakatted saab pesta. Traatharja puhastamisel olge ettevaatlik, kuna see võib vigastada teie käsi.







[aeno.com/documents](http://aeno.com/documents)



Veenduge, et toiteallika pinge oleks sama, mis aurumopi spetsifikatsioonides määratletud. Aurumopi puhastamiseks peate selle vooluvõrgust lahti ühendama. Toite lahtiühendamisel tõmmake pistiku plastosa, mitte toitejuhe. Tuleohu vähendamiseks ärge kastke aurumoppi vette ega asetage seda küttekeha lähedale. Ärge kasutage aurumoppi, kui näete seadme korpuse kahjustusi, kuulete imelikke hääli või raginat, või kui toitejuhe on vigastatud. Ärge kasutage moppi pindadele ebapiisava kuumuskindluse tasemega (alla +100 °C). Vigastuste vältimiseks ärge pihustage kuuma auru inimeste poole. Ärge kunagi moppi lahti võtke. Ärge kasutage moppi õues.

## Montaaž ja töö

1. Pakkige mopp lahti ja võtke kõik tarvikud karbist välja. Tõmmake korpusest **6** veepaak **1** ja täitke see (vt. montaažijoonist **b**). Selleks tõmmake veepaagi riiv **5** üles, tõmmake paak välja ja pöörake see tagurpidi ning tõmmake seejärel sakkist suur silikoonist kork **2** välja. Täitke paak vähemalt 2/3 täismahust, siis tihedalt ühendage kork **2** ja asetage veepaak tagasi korpusesse **6**.
2. Ühendage pikendustoru kaks osa **15** koos, siis kinnitage pikendusotsak kaabitsaga korpusesse **6** (vt. montaažijoonist **c**).
3. Põrandaid ja vaipu saab pesta erinevate düüsidega ja kangastega:
  - a. põrandate puhastamiseks kinnitage suur kate **13** sakiga tagasi põhiharja mustale kleepuvale pinnale **11**;
  - b. vaipade pesemiseks asetage põhiharjale **11** väike riidega katte **12** ja vaipade puhastamiseks hari **14** nii, et kanga ja vaipade düüsi sakkid oleksid jäänud tahapoole (vastu harjal liikumissuunda).
4. Kinnitage põhihari **11** pikendustoru **15** külge, mille oleme juba kaheks osaks kokku pannud ja korpuse külge kinnitanud. Toru asemel võite kasutada pikendusvoolikut **16** ja peamise harja asemel täiendavaid **7**, **8**, **9** ja **10**.

- Alustamiseks ühendage seade pistikupesaga. Toitejuhe  on jäigalt põhikorpusesse integreeritud. Ühendage toitejuhe pistikupesasse.
- Uurige indikaatori väärtusi (vt. joonis **d**). Kohe pärast pistiku ühendamist hakkab indikaator  vilkuma punaselt. Töö alustamiseks hoidke indikaatorit  kauem kui 2 sekundit ja see muutub siniseks. Aur tuleb välja 17 sekundi pärast. Auru väljastamise peatamiseks hoidke indikaatorit  kauem kui 2 sekundit ja see muutub punaseks. Indikaator  on oranž, kui aur on maksimaalne. Tavalisele aurrežiimile lülitumiseks vajutage indikaatorit  ja see muutub valgeks. Indikaator  näitab auru temperatuuri.
- Kui olete puhastamise lõpetanud, eemaldage mopp pistikupesast ja asetage see püsti seinakonsooli. Seadme käepide peaks kinnituma klambrihoidjasse. Seinakinnitus tuleb kindlalt kinnitada, kasutades kronsteini ja tüüblit või kleebist, mis on komplektis. Kui te ei kavatse moppi sageli kasutada, võite seda ka monteerimata horisontaalselt hoida. Sellisel juhul on vaja veepaagi tühjendada.

### **Võimalike talitlushäirete kõrvaldamine**

- Auru pole. Võimalikud põhjused: veepaak pole moppi paigaldatud või pole õigesti paigaldatud, paagis pole vett. Lahendus: paigaldage veepaak õigesti, lisage paaki vett.
- Ekraanil kuvatakse teade E1, kostab piiks, auru ei tule. Võimalikud põhjused: raskusandur (nööriil olev pall) pole vette kastetud, paagis pole piisavalt vett, temperatuur on liiga kõrge, kuivatuskaitse on töötnud. Lahendus: lülitage mopp välja, eemaldage pistik pistikupesast, eemaldage paak ja lisage sellele vett. Veenduge, et raskusandur oleks vette uputatud.
- Ekraanile ilmub E2 ja kostab piiks. Lahendus: lülitage seade välja ja saatke see hoolduskeskusesse remonti.

**TÄHELEPANU!** Kui ükski võimalikest lahendustest ei lahenda teie probleemi, pöörduge oma tarnija või teeninduskeskuse poole. Ärge võtke seadet lahti ega proovige seda ise parandada.

### Teave ringlussevõtu kohta



Need sümbolid näitavad, et seadme, selle patareide ja akude ning elektriliste ja elektrooniliste tarvikute kõrvaldamisel tuleb järgida elektri- ja elektroonikaseadmete jäätmete (WEEE) ning patarei- ja akujäätmeteeskirju. Vastavalt eeskirjadele tuleb need seadmed nende kasutusaja lõppedes eraldi kõrvaldada.

Ärge visake seadet, selle patareid ja akusid ega elektrilisi ja elektroonilisi lisaseadmeid koos sorteerimata olmejäätmetega,

sest see oleks keskkonnale kahjulik.

Garantiaaeg ja kasutusiga on 2 aastat alates toote ostmise kuupäevast.

Tootja andmed: ASBISc Enterprises PLC, Agios Athanasios, Diamond Court, 43 Kolonakiou Street, 4103 Limassol, Küpros. Toodetud Hiinas.

Ajakohase teabe ja seadme üksikasjaliku kirjelduse, samuti ühendamisjuhiste, sertifikaatide, teabe kvaliteedi ja garantiinõudeid aktsepteerivate ettevõtete kohta leiate allalaaditult aadressilt **[aeno.com/documents](http://aeno.com/documents)**. Kõik nimetatud kaubamärgid ja nende nimed kuuluvad nende omanikele.

**FR** Le balai vapeur **AENO SMI** est un appareil domestique conçu pour le balayage humide : il permet d'éliminer la saleté et les taches de graisse sur les sols, les tables, les rebords de fenêtres, les tapis et autres surfaces similaires.

### Données techniques

Tension d'entrée : 230 V CA, 50/ 60 Hz. Puissance nominale : 1000 W. Capacité du réservoir d'eau : 380 ml. Durée de fonctionnement (avec un réservoir d'eau plein) : jusqu'à 34 min. Débit d'eau : jusqu'à 17 ml/ min. Pression de la vapeur : jusqu'à 3 bar. Température de la vapeur : environ +110 °C. Temps de chauffage : environ 17 secondes. Protection contre le séchage : Oui. Conditions de fonctionnement : -5 °C à +40 °C.

Taille de l'unité (L x L x H) : 251 mm x 146 mm x 1130 mm.

### Kit de livraison

Assemblage du balai (voir le dessin d'assemblage **a**) :

① – réservoir d'eau, ② – bouchon du réservoir d'eau, ③ – cartouche de filtre à eau, ④ – câble d'alimentation, ⑤ – verrouillage du réservoir d'eau, ⑥ – corps du balai à vapeur.

Jeu de brosses et de buses :

⑦ – brosse à gratter en plastique, ⑧ – brosse à gratter métallique, ⑨ – brosse à gratter ronde avec housse en tissu, ⑩ – brosse « deux en un » avec clip, coussin en mousse et housse en tissu, ⑪ – brosse principale, ⑫ – housse de plancher en tissu (grande), ⑬ – housse de tapis en tissu (petit), ⑭ – buse de nettoyage de tapis.

Jeu de tuyaux et de tubes :

⑮ – tube d'extension (en deux parties), ⑯ – tuyau d'extension.

Accessoires :

⑰ – support mural avec kit de montage (ruban 3M et vis), ⑱ – bandoulière.  
⑲ – guide rapide, ⑲ – carte de garantie, V-broche de détartrage.







## Restrictions et avertissements

N'utilisez pas de détergents puissants pour nettoyer le balai à vapeur et ses accessoires. Les brosses peuvent être nettoyées à l'eau chaude courante et les housses en tissu peuvent être lavées. Faites attention lorsque vous nettoyez avec une brosse métallique : elle peut vous blesser les mains.

Vérifiez que la tension d'alimentation correspond à celle indiquée dans les caractéristiques techniques du balai à vapeur. Le balai à vapeur doit être débranché de l'alimentation électrique avant de le nettoyer. Lorsque vous débranchez l'alimentation, tirez sur la partie en plastique de la fiche, et non sur le cordon d'alimentation. Pour éviter tout risque d'incendie, ne plongez pas le balai à vapeur dans l'eau et ne le placez pas à proximité d'un appareil de chauffage. N'utilisez pas le balai à vapeur si son corps est endommagé, si vous entendez des bruits étranges ou des craquements, ou si le cordon d'alimentation est endommagé. N'utilisez pas le balai pour nettoyer des surfaces dont la résistance à la chaleur est insuffisante (inférieure à +100 °C). Pour éviter les blessures et les brûlures, ne vaporisez pas la vapeur chaude en direction des personnes ou des animaux. Ne démontez en aucun cas le balai à franges. N'utilisez pas le balai à franges à l'extérieur.

## Montage et fonctionnement

1. Déballez le balai et les accessoires. Retirez le réservoir d'eau ❶ du corps de l'appareil ❷ et remplissez-le d'eau (voir le dessin d'assemblage b). Pour ce faire, tirez le verrouillage du réservoir ❸ vers le haut et retirez le réservoir, puis retournez le réservoir et retirez le bouchon ❹ en tirant sur la languette. Remplissez le réservoir au moins aux 2/3 avec de l'eau et remettez le bouchon ❹. Réinsérez le réservoir d'eau dans le corps du balai ❷.
2. Assemblez les deux parties du tube d'extension ❺ et insérez le tube assemblé dans le corps du balai ❷ (voir le dessin d'assemblage c).

3. Différentes brosses et buses sont utilisées pour le nettoyage de plancher et des tapis :
  - a. pour nettoyer le plancher, fixez le grand housse en tissu 13 à la bande velcro noire de la brosse principale 11 avec la languette tournée vers l'arrière ;
  - b. pour laver les tapis, fixez le petit housse en tissu 12 et la buse de nettoyage des tapis 14 à la brosse principale 11. Les languettes du tampon en tissu et les buses du nettoyeur de tapis doivent être orientées vers l'arrière (contre le coup de brosse).
4. Insérez la brosse principale 11 dans le tube d'extension assemblé 15. Vous pouvez utiliser un tuyau d'extension 16 à la place du tube et des brosses accessoires 7, 8, 9 ou 10 à la place de la brosse principale.
5. Branchez le cordon d'alimentation du balai dans une prise électrique pour commencer. Le cordon d'alimentation 4 est câblé solidairement dans le corps principal.
6. Examinez les valeurs des indicateurs (voir fig. d). Dès que l'appareil est connecté à l'alimentation électrique, l'indicateur  clignote en rouge. Appuyez sur l'indicateur  et maintenez-le enfoncé pendant au moins 2 s pour lancer le fonctionnement – il deviendra bleu. Après 17 s, la vapeur commence à couler. Pour arrêter la vapeur, appuyez sur l'indicateur  et maintenez-le enfoncé pendant au moins 2 s – il passe au rouge. Le témoin lumineux  est orange, ce qui signifie que l'alimentation en vapeur est à son maximum. Pour passer en mode vapeur normal, appuyez sur l'indicateur  – il passe au blanc. L'indicateur  indique la température actuelle de la vapeur.
7. Lorsque vous avez terminé le nettoyage, débranchez le mop de l'alimentation électrique et placez-le verticalement dans le support mural. Assurez-vous que le manche du balai est bien fixé dans le support. Le support mural se fixe à l'aide de la vis et de la cheville ou du ruban 3M

fournies. Si le balai est utilisé fréquemment, il peut être stocké horizontalement dans sa forme démontée. Le réservoir doit être vidé en ce cas.

### Dépannage des dysfonctionnements éventuels

1. Il n'y a pas d'alimentation en vapeur. Causes possibles : réservoir d'eau non installé ou mal installé, ou il n'y a pas d'eau dans le réservoir. Solution : installez correctement le réservoir d'eau ou remplissez le réservoir d'eau.
2. Le message E1 apparaît sur l'écran d'affichage, un signal sonore se fait entendre et aucune vapeur ne sort. Causes possibles : capteur de gravité n'est pas immergé dans l'eau, quantité d'eau insuffisante dans le réservoir, température trop élevée, protection contre le séchage déclenchée. Solution : éteignez le balai, débranchez-le, retirez le réservoir et remplacez-le de l'eau. Assurez-vous que le capteur de gravité est immergé dans l'eau.
3. Le message E2 apparaît sur l'écran d'affichage et un signal sonore se fait entendre. Solution : éteignez le balai et faites-le réparer par un centre de service.

**ATTENTION !** Si aucune des solutions possibles ne résout votre problème, contactez votre fournisseur ou votre centre de service. Veuillez ne pas démonter ou tenter de réparer l'appareil vous-même.

### Informations sur l'utilisation



Ces symboles indiquent que vous devez respecter la réglementation relative aux déchets d'équipements électriques et électroniques (WEEE) et aux piles et accumulateurs usagés lorsque vous mettez au rebut l'appareil, ses piles et accumulateurs et ses accessoires électriques et électroniques. Conformément à la réglementation, cet équipement doit être éliminé séparément à la fin de sa vie utile.

N'utilisez pas l'appareil, ses piles et accumulateurs ou ses accessoires électriques et électroniques avec les déchets municipaux non triés, car cela serait nuisible à l'environnement.

Pour mettre au rebut cet équipement, il faut le retourner au point de vente ou le remettre à un centre de recyclage local.

Vous devez contacter votre service local d'élimination des déchets ménagers pour plus de détails.

La période de garantie et la durée de vie du produit sont de 2 ans à compter de la date d'achat du produit.

Coordonnées du fabricant : « ASBISc Enterprises PLC », Agios Athanasios, Diamond Court, 43 Colonakiou Street, 4103 Limassol, Cyprus. Fabriqué en Chine.

Des informations actualisées et des descriptions détaillées des appareils, ainsi que des instructions de connexion, des certificats, des informations sur les réclamations de qualité et les garanties, peuvent être téléchargées sur [aeno.com/documents](http://aeno.com/documents). Toutes les marques et tous les noms de marque mentionnés sont la propriété de leurs détenteurs respectifs.



**GE AENO SMI** ორთქლის საწმენდი არის საყოფაცხოვრებო მოწყობილობა, რომელიც განკუთვნილია შენობის სველი წმენდისთვის: იატაკზე, მაგიდებზე, ფანჯრის რაფებზე, ხალიჩებსა და სხვა მსგავს ზედაპირებზე ბინძური და ცხიმოანი ლაქების მოსაშორებლად.

### ტექნიკური მახასიათებლები

შეყვანის ძაბვა კვების ადაპტერზე: 230 ვოლტის AC, 50/60 ჰც. ნომინალური სიმძლავრე: 1000 ვატი. წყლის ავზის მოცულობა: 380 მლ. სამუშაო დრო წყლის სრული ავზით: 34 წთ-მდე. წყლის მოხმარება: 17 მლ/წთ-მდე. ორთქლის წნევა: 3 ბარამდე. ორთქლის ტემპერატურა: დაახლოებით +110 °C გათბობის დრო სამუშაო მდგომარეობამდე: დაახლოებით 17 წმ. გამოშრობისგან დაცვა: აქვს. სამუშაო პირობები: -5 °C-დან +40 °C-მდე.

მოწყობილობის ზომა (სიგრძე × სიგანე × სიმაღლე): 251 მმ × 146 მმ × 1130 მმ.

### მისაწოდებელი ნაკრები

საწმენდი ნაკრებში (იხ. ნაკრების ნახაზი ა):

① – წყლის ავზი, ② – წყლის ავზის საცობი , ③ – წყლის ფილტრის ვაზნა, ④ – დენის კაბელი, ⑤ – წყლის ავზის საკეტი , ⑥ – ორთქლის საწმენდის კორპუსი.

საქმენების ნაკრები:

⑦ – პლასტმასის საფხევი ფუნჯი, ⑧ – ლითონის საფხევი ჯაგრისი, ⑨ – მრგვალი საფხევი ფუნჯი და ქსოვილის შალითა, ⑩ – ორი ერთში ჯაგრისი: ფუნჯი, ფიქსატორი, ქაფის ზედსადები და ქსოვილის შალითა, ⑪ – მთავარი ჯაგრისი, ⑫ – ქსოვილის ზედსადები იატაკისთვის (დიდი), ⑬ – ქსოვილის ზედსადები იატაკისთვის (პატარა), ⑭ – ხალიჩის საწმენდი საშუალება.

შლანგები და მილები:

⑮ – დამაგრებელზელი მილი (ორი ცალი), ⑯ – დამაგრებელზელი შლანგი.

აქსესუარები: 17 – კედლის სამაგრი და მასთან მაკავშირებლების ნაკრები (3 მ ფირზე და ხრახნით), 20 – მხრის ქამარი. 18 – სწრაფი სახელმძღვანელო, 19 – საგარანტიო ტალონი, V – ქინძისთავი (გამოიყენეთ მოწმენდის მოსაწმენდად).

### **შეზღუდვები და გაფრთხილებები**



არ გამოიყენოთ აგრესიული სარეცხი საშუალებები საქმენების გასასუფთავებლად. ჯაგრისების გარეცხვა შესაძლებელია თბილი გამდინარე წყლის ქვეშ, ქსოვილის ზედსადების გარეცხვა დასაშვებია. ფრთხილად იყავით მეტალის ჯაგრისის გაწმენდისას, რადგან ამან შეიძლება ხელები დაგიზიანოთ.

დარწმუნდით, რომ ენერჯის წყაროს ძაბვა ორთქლის საწმენდის ტექნიკურ მახასიათებლებში მითითებულ მნიშვნელობასთან არის შესაბამისობაში. ორთქლის საწმენდის გასასუფთავებლად, უნდა გამორთოთ ქსელიდან. ელექტროენერჯის გათიშვისას, მოქაჩეთ შტეკერის პლასტიკური ნაწილი და არა დენის კაბელი. ხანძრის საშიშროების შესამცირებლად, ნუ ჩადებთ ორთქლის საწმენდს წყალში ან არ მიიტანოთ ის გამათბობელთან ახლოს. გთხოვთ, ნუ გამოიყენებთ ორთქლის საწმენდს, თუ შეიმჩნევა გარსის დაზიანება, ისმის უცნაური ხმები ან ხმაური, ან ელექტროენერჯის კაბელი გაწყვეტილია. ნუ გამოიყენებთ საწმენდს არასაკმარისი სითბოს მიმართ გამძლეობის მქონე ზედაპირების გასაწმენდად (+100 °C- ზე ნაკლები). დაზიანების თავიდან ასაცილებლად, ნუ შეასხურებთ ცხელ ორთქლს ადამიანის მიმართულებით. არასოდეს დაშალოთ საწმენდი. არ გამოიყენოთ საწმენდი შენობის გარეთ.

### **აწყობა და ექსპლუატაცია**

1. ამოიღეთ საწმენდი და ყველა აქსესუარი ყუთიდან. ამოიღეთ 6 წყლის ავზის კორპუსი 1 და გაავსეთ ის (იხ. ნაკრების ნახაზი B). ამისათვის, წყლის რეზერვუარის შკიდი 5 გადაწიეთ ზემოთ, ამოიღეთ ავზი და გადაატრიალეთ იგი, შემდეგ კი ამოიღეთ სილიკონის დიდი საცობი ჩანართის გამოყენებით 2. აავსეთ ავზი მისი

- სრული სიმძლავრის მინიმუმ 2/3-ით, შემდეგ მჭიდროდ დაახურეთ საცობი 2 და ჩადეთ წყლის ავზი საწმენდის კორპუსში 6.
- დააკავშირეთ დამაგრებლებელი მილის ორი ნაწილი ერთმანეთს 15, შემდეგ კი მიამაგრეთ დამაგრებლებელი მილი საწმენდის კორპუსზე 6 (იხილეთ ნაკრების ნახაზი გ).
  - იატაკისა და ხალიჩების გარეცხვა შესაძლებელია სხვადასხვა ზედსადებით და ქსოვილებით:
    - იატაკის გასაწმენდად, დიდი ზომის ქსოვილის ზედსადები დაამატეთ 13 ენიანი ჩანართით უკან მთავარი ფუნჯის შავი წებოვანი ზედაპირისკენ 11;
    - ხალიჩის გასაწმენდად, განათავსეთ პატარა ნაჭრის ზედსადები 12 და ხალიჩის საწმენდი მთავარ ჯაგრისზე 11 ისე, რომ ქსოვილის ენიანი ჩანართი და ზედსადების ხელსაწყოს ენიანი ჩანართი უკანა მხარეს იყოს მიმართული (ფუნჯის მოძრაობის საწინააღმდეგოდ).
  - მიამაგრეთ მთავარი ჯაგრისი 11 დამაგრებლებელ მილზე, 15 რომელიც უკვე ააწყვეთ ორ ნაწილად და მიუერთეთ საწმენდის კორპუსს. მილის ნაცვლად შეგიძლიათ გამოიყენოთ დამაგრებლებელი შლანგი 16, ხოლო მთავარი ჯაგრისის ნაცვლად შეგიძლიათ გამოიყენოთ დამატებითი ჯაგრისები 7, 8, 9, 10.
  - მუშაობის დასაწყებად საწმენდი შეაერთეთ დენთან. დენის კაბელი 4 მყარად არის ინტეგრირებული მთავარ კორპუსში. ჩართეთ დენის კაბელი კვების ბლოკში.
  - შეისწავლეთ ინდიკატორის მნიშვნელობები (იხ. სურათი დ). უშუალოდ შტეკერის მიერთების შემდეგ, ინდიკატორი 5 იწყებს წითლად ციმციმს. მუშაობის დასაწყებად, დააჭირეთ და გააჩერეთ მაჩვენებელი 2 წამზე მეტხანს 6, ის გალურჯდება. ორთქლი გამოდის 17 წამის შემდეგ. ორთქლის გამოსვლის შესაჩერებლად, დააჭირეთ და გააჩერეთ მაჩვენებელი 2 წამზე მეტხანს 6, ის გაწითლდება. ინდიკატორი 5 ნარიנגისფერია, როდესაც ორთქლის გამოსვლა მაქსიმალურ

სიმძლავრეზეა. ორთქლის ჩვეულ რეჟიმში გადასაყვანად, დააჭირეთ ინდიკატორს  და ის გახდება თეთრი. ინდიკატორი  გვიჩვენებს ორთქლის ტემპერატურას.

- დასუფთავების დასრულებისთანავე, გამორთეთ საწმენდი და მოათავსეთ იგი კედლის კრონშტაინში. მინის საწმენდი უნდა ჩაჯდეს კრონშტაინის სამაგრში მყარად. კედლის კრონშტაინში საიმედოდ უნდა იყოს დაფიქსირებული ხრახნით და დუბელით ან სტიკერის გამოყენებით, რომელიც მიერთებული იქნება კომპლექტთან კრონშტაინთან ერთად. თუ არ აპირებთ საწმენდის ხშირად გამოყენებას, ასევე შეგიძლიათ შეინახოთ იგი ჰორიზონტალურად დაშლილ მდგომარეობაში. ამ შემთხვევაში საჭიროა ავზიდან წყლის გამოთავისუფლება.

### **შესაძლო გაუმართაობის აღმოფხვრა**

- ორთქლი არ არის შესაძლო მიზეზები: წყლის ავზი არ არის ჩაყენებული საწმენდში ან არ არის დაყენებული სწორად, ავზში წყალი არ არის. გადაწყვეტა: სწორად დაამონტაჟეთ წყლის ავზი, დაამატეთ წყალი ავზში.
- ეკრანზე ნაჩვენებია შეტყობინება E1, ისმის ხმოვანი სიგნალი, არ გამოდის ორთქლი. შესაძლო მიზეზები: გრავიტაციული სენსორი (სადენზე ზურთი) წყალში არ არის ჩაშვებული, ავზში არ არის საკმარისი წყალი, ტემპერატურა ძალიან მაღალია, გამომრობისგან დაცვის მექანიზმი აშუშავდა. გადაწყვეტა: გამორთეთ საწმენდი, გამორთეთ შტეფსელიდან, ამოიღეთ ავზი და აავსეთ ის წყლით. დარწმუნდით, რომ გრავიტაციული სენსორი წყალში იყოს მოთავსებული.
- ჩვენების ეკრანზე გამოჩნდა E2 და ისმის ხმოვანი სიგნალი. გადაწყვეტა: გამორთეთ საწმენდი და გაუგზავნეთ სარემონტო სერვისცენტრს.

**ყურადღება!** თუ ვერცერთი საშუალება ვერ გადაჭრის თქვენს პრობლემას, დაუკავშირდით თქვენს მომწოდებელს ან სერვისცენტრს. გთხოვთ, ნუ დაშლით მოწყობილობას და თავად ნუ შეეცდებით მის შეკეთებას.

## ნარჩენების თავიდან მოშორების შესახებ ინფორმაცია



ეს სიმბოლოები გულისხმობს, რომ თქვენი მოწყობილობის, მისი ბატარეების და აკუმულატორების და მისი ელექტრო და ელექტრონული აქსესუარების გადაყრისას თქვენ უნდა დაიცვათ ელექტრო და ელექტრონული აღჭურვილობის ნარჩენებისა (WEEE) და ბატარეისა და აკუმულატორის ნარჩენების თავიდან მოშორების რეგულაციები. რეგულაციების თანახმად, ეს მოწყობილობა ექვემდებარება ცალ-ცალკე გადაყრას მისი სარგებლიანობის ვადის

ბოლოს.

არ გადააგდოთ მოწყობილობა, მისი ბატარეები და აკუმულატორები, ასევე მისი ელექტრო და ელექტრონული აქსესუარები არასორტიზებულ მუნიციპალურ ნაგავსაყრელზე, რადგან ეს ზიანს აყენებს გარემოს.

ამ აღჭურვილობის თავიდან მოშორების მიზნით, ის უნდა დაბრუნდეს გაყიდვის ადგილას ან გაიგზავნოს თქვენს ადგილობრივ გადამუშავების ცენტრში.

გთხოვთ, დაუკავშირდეთ თქვენს ადგილობრივ საყოფაცხოვრებო ნარჩენების მართვის სამსახურს დეტალებისთვის.

საგარანტიო პერიოდი და მომსახურების ვადა არის 2 წელი პროდუქტის შექმნის დღიდან.

მწარმოებლის შესახებ დეტალები: საჯარო შერღულდული კომპანია ASBISc Enterprises, აგიოს ათანასიოს, დაიამონდ კორტი, კოლონაკოს 43, ლიმასოლის 4103, კვიპროსი. წარმოებულა ჩინეთში.

განახლებული ინფორმაციისთვის და მოწყობილობის დეტალური აღწერა, აგრეთვე კავშირის ინსტრუქციები, სერთიფიკატები, ინფორმაცია იმ კომპანიების შესახებ, რომლებიც მიიღებენ პრეტენზიებს ხარისხისა და გარანტიის შესახებ, შეგიძლიათ ჩამოტვირთოთ ვებ-გვერდიდან [aeno.com/documents](http://aeno.com/documents).

ყველა აღნიშნული საეაპრო ნიშანი და მათი სახელები მათი შესაბამისი მფლობელების საკუთრებაა.

**HU** Az **AENO SMI** Steam Mop gőztisztító egy háztartási készülék, amelyet helyiségek nedves tisztítására használnak: piszok- és zsírfoltok eltávolítására a padlóról, asztalokról, ablakpárkányokról, szőnyegekről és más hasonló felületekről.

### **Technikai jellemzők**

Hálózati adapter bemeneti feszültség paraméterei: 230 V AC, 50/60 Hz.  
Névleges teljesítmény: 1000 W. Víztartály térfogata: 380 ml. Működési idő teli víztartállyal: legfeljebb 34 perc. Vízfogyasztás: legfeljebb 17 ml/perc.  
Gőznyomás: legfeljebb 3 bar. Gőzhőmérséklet: körülbelül +110 °C. Fűtési idő az üzemi állapot eléréséig: kb. 17 mp. Kiszáradás elleni védelem: van. Működési feltételek: a készülék -5 °C-tól +40 °C-ig használható.

Az eszköz mérete (H × S × M): 251 mm × 146 mm × 1130 mm.

### **Egy eszköz – készlet tartalma**

Mop szerelvény (lásd az „a” összeállítási ábrát):

① – víztartály, ② – víztartály dugója, ③ – vízsűrő patron, ④ – tápkábel, ⑤ – víztartály retesze, ⑥ – gőzmosó test.

Szórófej készlet:

⑦ – műanyag kaparókefe, ⑧ – fém kaparókefe, ⑨ – kerek kaparókefe és mindezek tárolására egy szövetből készült tok, ⑩ – kettő az egyben ecset: kefe, rögzítő, habszivacs és mindezek tárolására egy szövetből készült tok ⑪ – főkefe, ⑫ – szövetszőnyeg takaró/egyben tisztítóeszköz alátét (nagy), ⑬ – szövetszőnyeg-takaró/egyben tisztítóeszköz alátét (kicsi), ⑭ – szőnyegtisztító készülék-elem.

Tömlők és csövek:

⑮ – hosszabbító cső (kétrészes), ⑯ – hosszabbító tömlő.

Kiegészítők:

⑰ – fali konzol és hozzá tartozó rögzítőelemek (3M szalag és csavar), ⑱ – vállpánt.

⑲ – rövid használati útmutató, ⑲ – jótállási jegy, V – csap (vízkötelenítéshez).













## Korlátozások és figyelmeztetések

A csatlakozó elemek tisztításához ne használjon agresszív mosószereket. A kefék meleg folyó víz alatt moshatók, a szövetpárnák szintén moshatók. Legyen óvatos a drótkéfe tisztításakor, mert az megsértheti a kezét.

Cyőződjön meg arról, hogy az áramforrás feszültsége megegyezik-e a gőztisztító specifikációiban megadott értékkel. A gőztisztító tisztításához húzza ki a hálózati csatlakozót. A tápfeszültség lekapcsolásakor a dugó műanyag részét használja, ne a tápkábel húzza meg. A tűzveszély csökkentése érdekében ne merítse a gőztisztítót vízbe, és ne tegye fűtőberendezés közelébe. Kérjük ne használja a gőztisztítót ha sérülést észlel a gőztisztító testen, onnan jövő furcsa zajokat vagy pattanásokat hall, vagy ha a tápkábel elszakad. Ne használja a gőztisztítót a gyengén hőálló (+100 °C alatti hőállósági határral rendelkező) felületek tisztításához. A sérülések elkerülése érdekében ne permetezzen forró gőzt emberek felé. Soha ne szerelje szét a gőztisztítót. Ne használja a gőztisztítót a szabadban.

## Összeszerelés és üzemeltetés

1. Csomagolja ki a mopot, és vegye ki az összes tartozékot a dobozból. Húzza ki a moptestből **6** a víztartályt **1**, és töltsen meg (lásd a „b” szerelési rajzot). Ehhez húzza felfelé a víztartály reteszt **5** húzza ki a tartályt, és fordítsa fejjel lefelé, majd húzza ki a nagy szilikon dugót a fül segítségével **2**. Töltsen fel a tartályt legalább 2/3 részig, majd szorosan dugja be a dugót **2** és helyezze vissza a víztartályt a moptestbe **6**.
2. Csatlakoztassa a két hosszabbítócső darabot egymáshoz **15** majd rögzítse a hosszabbító csövet a moptesthez **6** (lásd a „c” összeállítási rajzot).
3. A padló és a szőnyegek különféle kiegészítőkkel és (alátét)szövetekkel moshatók:
  - a. padló tisztításához rögzítse a nagy **13** szövetszőnyeg alátétet füllel hátrafelé, a főkefe fekete, ragacsos felületéhez **11**;
  - b. a szőnyegtisztításhoz **11** tegye a kis szövetszőnyeg **12** alátétet **14** és a szórófejet a tisztító berendezés fő kefe egységére úgy, hogy a szőnyeg alátétén és a szórófejen lévő fülek hátrafelé nézzenek (szembe a kefékkel).

- Csatlakoztassa a fő keféét  a hosszabbító csőhöz , amelyet már két részből összeszerelt és csatlakoztassa a hosszabbító csövet a gőztisztító testhez. A cső helyett használhatja a hosszabbító tömlőt, a fő kefe helyett pedig a kiegészítő keféket , ,  is .
- Csatlakoztassa a mopot a hálózathoz az üzemeltetés megkezdéséhez. A tápkábel  be van helyezve a főtestbe. Dugja be a tápkábelt a konnektorba.
- Vizsgálja meg a kijelzőn látható értéket (lásd a „d” ábrát). A csatlakozó konnektorba történt bedugása után a kijelző  jelzőfénye pirosan villogni kezd. A munka megkezdéséhez tartsa lenyomva 2 másodpercnél hosszabb ideig a kijelzőt  amikor is a jelzőfény kékre vált. A gőz 17 másodperc múlva jelenik meg. A gőz adagolásának leállításához tartsa lenyomva 2 másodpercnél hosszabb ideig a kijelzőt , amíg az pirosra vált. A kijelző  narancssárga, amikor a gőz maximális. A normál gőz üzemmódra váltáshoz nyomja meg a kijelzőt  mindaddig, amíg a jelzőfény fehérre vált. A kijelző  a gőz hőmérsékletét mutatja.
- Ha végzett a tisztítással, húzza ki a mopot a konnektorból, és helyezze függőlegesen a fali konzolba. A gőztisztító fogantyújának be kell pattannia a tartóba (konzolba). A fali konzolt biztonságosan rögzíteni kell a falhoz, a gőztisztító készletben található – a konzolhoz rendszeresített – csavarral és tiplivel vagy speciális ragasztó matricával. Ha nem fogja gyakran használni a mopot, akkor vízszintesen is tárolhatja azt, szétszerelt állapotban. Ebben az esetben a vizet ki kell üríteni a tartályból.

### **A lehetséges meghibásodások elhárítása**

- Nincs gőz. Lehetséges okok: a víztartály nincs felszerelve a gőztisztítóra, vagy nincs megfelelően felszerelve az eszközre, vagy nincs víz a tartályban. Megoldás: Helyesen szerelje be a víztartályt, töltsön vizet a tartályba.
- A kijelzőn az E1 üzenet jelenik meg, sípoló hang hallható, gőz nem jön ki. Lehetséges okok: a gravitációs érzékelő (a zsinóron elhelyezett golyó) nem merült el a vízben, nincs elég víz a tartályban, a hőmérséklet túl magas, vagy



a kiszáradás elleni védelem működésbe lépett. Megoldás: kapcsolja ki a mopot, húzza ki a dugót az aljzatból, vegye ki a tartályt és adjon hozzá vizet. Ellenőrizze, hogy a gravitációs érzékelő vízbe merült-e.

3. Az E2 üzenet jelenik meg a kijelzőn, és sípoló hang hallható. Megoldás: Kapcsolja ki a gőztisztítót és küldje javításra a szervizközpontba.

**FIGYELEM!** Ha a lehetséges megoldások egyike sem oldja meg a problémát, lépjen kapcsolatba az eszköz leszállítójával vagy a szervizközponttal. Kérjük, ne szerelje szét az eszközt és ne próbálja megjavítani.

### **Ártalmatlanítással kapcsolatos információk**



Ezek a szimbólumok jelzik, hogy a készülék, annak elemei és akkumulátorai, valamint elektromos és elektronikus tartozékai ártalmatlanításakor be kell tartania az elektromos és elektronikus berendezések hulladékaira (WEEE) és az elem- és akkumulátorhulladékokra vonatkozó előírásokat. Az előírások szerint ez a berendezés élettartama végén külön ártalmatlanítást igényel.

Ártalmatlanításkor ne dobja ki a készüléket, annak elemeit és akkumulátorait, valamint elektromos és elektronikus tartozékait a válogatatlan kommunális hulladékkal együtt, mivel ez káros a környezetre.

Az adott berendezés ártalmatlanításához vissza kell juttatni azt az eladás helyére, vagy le kell adni egy helyi újrahasznosító központban.

A részletekért forduljon a helyi háztartási hulladékkezelő szolgálatához.

A termék jótállási ideje és az élettartama egyaránt 2 év a termék vásárlásától számítva.

A gyártó adatai: ASBISc Enterprises PLC, Agios Athanasios, Diamond Court, 43 Kolonakiou Street, 4103 Limassol, Ciprus. Kínában készült.

Az aktuális információk és az eszköz részletes leírása, valamint az összeszerelési útmutatók, tanúsványok, a minőségi kifogásokat és jótállási igényeket elfogadó vállalatokról szóló információk letölthetők az [aeno.com/documents](http://aeno.com/documents) webhelyről. Minden említett védjegy és azok megnevezése az illetékes tulajdonosok tulajdona.

**IT** Scopa a vapore **AENO SMI** è un dispositivo domestico progettato per la pulizia a umido: rimuovere lo sporco e le macchie di grasso su pavimenti, tavoli, davanzali, tappeti e superfici simili.

### Specifiche tecniche

Tensione d'ingresso: 230 V (AC), 50/60 Hz. Potenza nominale: 1000 W. Capacità del serbatoio dell'acqua: 380 ml. Tempo di funzionamento (con un serbatoio pieno d'acqua): fino a 34 min. Portata d'acqua: fino a 17 ml/min. Pressione del vapore: fino a 3 bar. Temperatura del vapore: circa +110 °C. Tempo di riscaldamento: circa 17 sec. Protezione dall'asciugatura: sì. Condizioni operative: da -5 °C a +40 °C. Dimensioni (L x W x H): 251 mm x 146 mm x 1130 mm.

### Set di consegna

Scopa a vapore assemblata (vedi disegno di montaggio **a**):

① – serbatoio dell'acqua, ② – tappo del serbatoio dell'acqua, ③ – cartuccia del filtro dell'acqua, ④ – cavo di alimentazione, ⑤ – fermo del serbatoio dell'acqua, ⑥ – corpo di scopa a vapore.

Set di spazzole e ugelli:

⑦ – spazzola per pavimenti in plastica, ⑧ – spazzola per pavimenti in metallo, ⑨ – spazzola per pavimenti rotonda con copertura in tessuto, ⑩ – spazzola "2 in 1" con blocco, pad in schiuma e copertura in tessuto, ⑪ – spazzola principale, ⑫ – copertura per pavimenti in tessuto (grande), ⑬ – copertura per tappeti in tessuto (piccola), ⑭ – ugello per pulire i tappeti.

Set di tubi flessibili e tubi:

⑮ – manicotto di prolunga (due pezzi), ⑯ – tubo di prolunga.

Accessori:

⑰ – staffa a muro con kit di fissaggio (nastro 3M e vite), ⑱ – tracolla.  
⑲ – guida rapida, ⑳ – scheda di garanzia, V-pin per la decalcificazione.

### Restrizioni e avvertenze















Non utilizzare detergenti aggressivi per pulire una scopa a vapore e i suoi accessori. Le spazzole possono essere pulite sotto acqua calda corrente; le

coperture e i rivestimenti in tessuto possono essere lavati. Fare attenzione usando una spazzola di metallo: può ferirti le mani.

Controllare che la tensione di alimentazione corrisponda a quella indicata nelle specifiche tecniche. Scopa a vapore deve essere scollegata prima della pulizia. Quando si scollega l'alimentazione tirare la parte di plastica della spina, non il cavo di alimentazione. Per prevenire incendi non immergere scopa a vapore in acqua né posizionarla vicino a un riscaldatore. Si prega di non utilizzare scopa a vapore se si notano danni al suo corpo, si sentono rumori o scoppi strani o se il cavo di alimentazione è danneggiato. Non utilizzare una scopa per pulire superfici con insufficiente resistenza al calore (sotto i +100 °C). Per evitare lesioni e ustioni non spruzzare il vapore caldo verso persone o animali. Non smontare mai una scopa. Non utilizzare una scopa all'aperto.

### Montaggio e funzionamento

1. Disimballare la scopa e gli accessori. Rimuovere il serbatoio dell'acqua **1** dal corpo del dispositivo **6** e riempirlo d'acqua (vedi disegno di montaggio **b**). Per fare questo tirare il fermo del serbatoio **5** verso l'alto e rimuoverlo, poi capovolgere il serbatoio e rimuovere il tappo **2** tirando la linguetta. Riempire il serbatoio per almeno 2/3 con acqua e reinserire il tappo **2**. Reinserire il serbatoio dell'acqua nell'alloggiamento della scopa **6**.
2. Unire le due parti del tubo di prolunga **15** e inserire il tubo assemblato nel corpo della scopa **6** (vedi disegno di montaggio c).
3. Per la pulizia di pavimenti e tappeti si usano diverse spazzole e ugelli:
  - c. per pulire il pavimento attaccare il grande panno di stoffa **13** alla striscia nera di velcro della spazzola principale **11** con la linguetta rivolta all'indietro;
  - d. per lavare i tappeti attaccare il piccolo panno di stoffa **12** alla spazzola principale **11** e all'ugello del pulitore di tappeti **14**. Le linguette sul pad del panno e la testa del pulitore per tappeti devono essere rivolte all'indietro (contro la corsa della spazzola).

- Inserire la spazzola principale  nel tubo di prolunga assemblato . Si può usare una prolunga  al posto del tubo e spazzole aggiuntive , ,  o  al posto della spazzola principale.
- Per iniziare collega il cavo di alimentazione della scopa a una presa elettrica. Il cavo di alimentazione  è saldamente integrato nel corpo principale.
- Esaminare i valori degli indicatori (vedi figura d). Non appena il dispositivo è collegato all'alimentazione, l'indicatore  lampeggia in rosso. Tenere premuto l'indicatore  per almeno 2 secondi per avviare il funzionamento – diventerà blu. Dopo 17 secondi il vapore inizia a scorrere. Per fermare il vapore tenere premuto l'indicatore  per almeno 2 secondi – cambia colore e diventa rosso. L'indicatore  è arancione, il che significa che emissione di vapore è al massimo. Per passare alla modalità vapore normale premere l'indicatore  – cambia colore e diventa bianco. L'indicatore  mostra la temperatura attuale del vapore.
- Quando hai finito di pulire scollegare scopa dall'alimentazione e metterlo verticalmente nel supporto a muro. Assicurarsi che il manico della scopa sia ben fissato nel supporto della staffa. La staffa a muro si monta con la vite e il tassello o con il nastro 3M (vedi set di consegna). Se scopa viene usata frequentemente può essere conservata orizzontalmente nella sua forma smontata. A questo punto il serbatoio deve essere svuotato.

### **Risoluzione dei problemi**

- Non c'è emissione di vapore. Possibili cause: serbatoio dell'acqua non è installato o installato in modo errato o c'è niente acqua nel serbatoio. Soluzione: installare correttamente il serbatoio dell'acqua o riempire il serbatoio con acqua.
- El appare sul display, si sente un segnale acustico, non esce vapore. Possibili cause: sensore di gravità (sfera sul cavo) non è immerso nell'acqua, acqua è insufficiente nel serbatoio, temperatura è troppo alta, protezione di asciugatura è scattata. Soluzione: spegnere la scopa, staccare la spina dalla

presa, rimuovere il serbatoio e versarvi l'acqua. Assicurarsi che il sensore di gravità sia immerso nell'acqua.

3. Il messaggio E2 appare sul display e si sente un segnale acustico. Soluzione: spegnere il dispositivo e farlo riparare da un centro di assistenza.

**ATTENZIONE!** Se nessuna delle possibili soluzioni risolve il problema, contattare tuo fornitore o centro di assistenza. Si prega di non smontare o tentare di riparare il dispositivo da soli.

### Informazioni sul riciclaggio



Il simbolo significa che è necessario seguire i regolamenti sui rifiuti di apparecchiature elettriche ed elettroniche (WEEE) e sui rifiuti di pile e batterie quando si smaltisce il dispositivo, le sue batterie e accumulatori e i suoi accessori elettrici ed elettronici. Secondo le norme questo dispositivo deve essere smaltito separatamente alla fine della sua vita utile. Non smaltire il dispositivo, le sue batterie e accumulatori o i suoi accessori elettrici ed elettronici insieme ai rifiuti urbani non

differenziati, poiché ciò sarebbe dannoso per l'ambiente. Per smaltire questo dispositivo deve essere restituito al punto vendita o consegnato a un centro di riciclaggio locale. Dovresti contattare il tuo servizio locale di smaltimento dei rifiuti domestici per i dettagli.

Il periodo di garanzia e la vita utile è di 2 anni dalla data di acquisto del prodotto.

Dati del produttore: ASBISc Enterprises PLC, Agios Athanasios, Diamond Court, 43 Kolonakiou Street, 4103 Limassol, Cipro. Prodotto in Cina.

Informazioni aggiornate e una descrizione dettagliata del dispositivo, così come le istruzioni di collegamento, i certificati, le informazioni sulle aziende che accettano i reclami di qualità e le garanzie sono disponibili per il download su [aeno.com/documents](http://aeno.com/documents). Tutti i marchi e i loro nomi menzionati sono di proprietà dei loro rispettivi proprietari.

**KZ AENO SMI** бу швабрасы – бұл үй-жайларды дымқыл тазалауға арналған тұрмыстық құрылғы: едендердегі, үстелдердегі, терезе жақтауларындағы, кілемдердегі және басқа да осындай беттердегі лас және майлы дақтарды кетіруге арналған.

### **Техникалық сипаттамалары**

Қуат адаптеріне кіріс кернеуі: 230 В айнымалы ток, 50/60 Гц. Номиналды қуаты: 1000 Вт. Су ыдысының сыйымдылығы: 380 мл. Су ыдысы толы жағдайындағы жұмыс уақыты: 34 мин дейін. Суды тұтыну: 17 мл/мин дейін. Бу қысымы: 3 барға дейін. Бу температурасы: шамамен +110 °С. Жұмыс жағдайына дейін қыздыру уақыты: шамамен 17 сек. Кеуіп қалудан қорғау: бар. Пайдалану шарттары: –5 °С-ден +40 °С-қа дейін. Құрылғы өлшемі (Ұ × Е × Б): 251 мм × 146 мм × 1130 мм.

### **Жеткізілім жинақтамасы**

Құрастырылған түріндегі швабра (а құрастыру сызбасын қараңыз):

① – су ыдысы, ② – су ыдысының тығыны, ③ – су сүзгісінің картриджі, ④ – қуат сымы, ⑤ – су ыдысының ысырмасы, ⑥ – бу швабрасының корпусы.

Саптамалар жиынтығы:

⑦ – пластик қырғыш щеткасы, ⑧ – металл қырғыш щеткасы, ⑨ – дөңгелек қырғыш щеткасы және мата тысқабы, ⑩ – «екеуі біреудегі» щетка: щетка, бекіткіш, поролон жапсырмасы және мата тысқабы, ⑪ – негізгі щетка, ⑫ – кілемдерге арналған мата жапсырмасы (үлкен), ⑬ – кілемдерге арналған мата жапсырмасы (кішкентай), ⑭ – кілемдерді тазалауға арналған саптама.

Шлангілер мен түтіктер жиынтығы:

⑮ – ұзартқыш түтік (екі бөліктен тұрады), ⑯ – ұзартқыш шланг.

Аксессуарлар:

17 – қабырғалық кронштейн және оған арналған бекітпелер жиынтығы (3М таспасы және бұранда), 20 – иықтық белдік. 18 – қысқаша нұсқаулық, 19 – кепілдік талоны, V – түйреуіш (қақтан тазарту үшін қолдану).

### **Шектеулер мен ескертулер**

Саптамаларды тазарту үшін агрессивті жуғыш заттарды қолданбаңыз. Щеткаларды жылы ағын судың астында жуып жіберуге болады, ал мата жапсырмаларды жууға болады. Металл щеткасын тазалаған кезде абай болыңыз, себебі ол сіздің қолыңызды жарақаттауы мүмкін.



Қуат көзінің кернеуі бу швабрасының техникалық сипаттамаларында көрсетілгенге сәйкес келетініне көз жеткізіңіз. Бу швабрасын тазарту үшін оны электр желісінен ажырату керек. Қуатты ажыратқанда, қуат сымын емес, айырдың пластик бөлігінен ұстап тартыңыз. Тұтануға жол бермеу үшін бу швабрасын суға батырмаңыз және оны қыздырғыштың жанына қоймаңыз. Егер сіз бу швабрасының корпусында зақымдануларды байқасаңыз, бөтен шуылдар немесе тырсылдауды естісеңіз немесе қуат сымы үзілген болса, бу швабрасын пайдаланбаңыз. Швабраны ыстыққа төзімділігі жеткіліксіз (+100 °C-тан төмен) беттерді тазалау үшін қолданбаңыз. Жарақаттануларға жол бермеу үшін ыстық буды адамдарға қарай шашпаңыз. Швабраны ешқандай жағдайда бөлшектемеңіз. Швабраны бөлмеден тыс пайдаланбаңыз.

### **Құрастыру және пайдалану**

1. Швабраны орамасынан шығарып, барлық керек-жарақтарды қораптан шығарыңыз. Корпуста **6** су ыдысын **1** алып шығып, оны толтырыңыз (**b** құрастыру сызбасын қараңыз). Ол үшін су ыдысының ысырмасын **5** жоғары тартып, ыдысты алып шығыңыз және оны төңкеріңіз, осыдан кейін үлкен силикон тығынды **2** тілшесінен ұстап, тартып шығарыңыз. Ыдысты оның толық көлемінің кем дегенде 2/3 дейін толтырыңыз,

- осыдан кейін тығынды **2** тығыздап бітеңіз, су ыдысын қайтадан швабраның корпусына **6** салыңыз.
2. Ұзартқыш түтіктің **15** екі бөлігін бірге жалғаңыз, осыдан кейін швабраның корпусына **6** ұзартқыш түтікті жалғаңыз (**c** құрастыру сызбасын қараңыз).
  3. Едендер мен кілемдер әртүрлі саптамалармен және маталармен жуылады:
    - a. еденді жуу үшін үлкен жапсырманың матасын **13** шығыңқы тілшесін артқа қаратып, негізгі щетканың қара жабысқақ бетіне жабыстырыңыз;
    - b. кілемдерді жуу үшін негізгі щеткаға **11** кіші мата жапсырманы **12** және кілемдерді тазалауға арналған саптаманы **11** орнатыңыз, матадағы шығыңқы тілше мен кілемдерге арналған саптаманың шығыңқы тілшесі артқа қаратылған болсын (щетканың жүрісіне қарсы).
  4. Негізгі щетканы **11** екі бөліктен құрастырып, швабраның корпусына жалғап қойған ұзартқыш түтікке **15** бекітіңіз. Түтікшенің орнына ұзартқыш шлангты **16**, ал негізгі щетканың орнына қосымша **7**, **8**, **9** және **10** қолдануға болады.
  5. Жұмысты бастау үшін швабраны розеткаға қосыңыз. Қуат сымы **4** негізгі корпусқа мықтап кіріктірілген. Қуат сымының айырын розеткаға қосыңыз.
  6. Индикатор мәндерін тексеріңіз (**d** суретін қараңыз). Айырды розеткаға қосқаннан кейін бірден индикатор **Ⓢ** қызыл түспен жыпылықтай бастайды. Жұмысты бастау үшін индикаторды **Ⓢ** 2 секундтан артық басып тұрыңыз, ол көк түске боялады. Бу 17 секундтан кейін шығады. Бұды беруді тоқтату үшін индикаторды **Ⓢ** 2 секундтан артық басып тұрыңыз, ол қызыл түске боялады. Бу беру максималды болған кезде индикатор **Ⓢ** қызғылт сары болады. Қалыпты бу беру режиміне ауысу



үшін индикаторды  басыңыз, ол ақ түске айналады. Индикатор  будың температурасын көрсетеді.

7. Тазалауды аяқтағаннан кейін, швабраны розеткадан ағытып, қабырғалық кронштейнге тік қойыңыз. Швабраның тұтқасы кронштейннің ұстағышына бекітілуі керек. Қабырғалық кронштейн кронштейнмен бірге жеткізілген дюбельді бұрандамен немесе жапсырма көмегімен мықтап бекітілуі керек. Егер швабраны жиі қолданғыңыз келмесе, оны көлденеңінен бөлшектенген түрінде сақтауға болады. Бұл жағдайда ыдыстағы суды ағызу қажет.

### **Ықтимал ақаулықтарды жою**

1. Бу жоқ Ықтимал себептері: су ыдысы швабраға орнатылмаған немесе дұрыс орнатылмаған, ыдыста су жоқ. Шешімі: Су ыдысын дұрыс орнатыңыз, ыдысқа су құйыңыз.
2. Дисплейдің экранында E1 хабары көрсетіледі, дыбыстық сигнал естіледі, бу шықпайды. Ықтимал себептері: гравитациялық датчигі (кордтағы шар) суға батырылмайды, ыдыста су жеткіліксіз, температура тым жоғары, кеуіп қалудан қорғау іске қосылды. Шешімі: швабраны өшіріп, айырды розеткадан шығарыңыз, ыдысты алыңыз және оған су құйыңыз. Гравитациялық датчик суға батырылғанына көз жеткізіңіз.
3. Дисплей экранында E2 хабары көрсетіледі және дыбыстық сигнал естіледі. Шешімі: швабраны өшіріп, жөндеуге арналған қызмет көрсету орталығына жіберіңіз.

**НАЗАР АУДАРЫҢЫЗ!** Егер мүмкін әдістердің ешқайсысы сіздің мәселеңізді шешпесе, жеткізушіңізге немесе қызмет көрсету орталығына хабарласыңыз. Құрылғыны бөлшектемеңіз және оны өз бетіңізше жөндеуге тырыспаңыз.

## Кәдеге жарату туралы ақпарат



Бұл белгілер құрылғыны, оның аккумуляторлары мен аккумуляторларын, сондай -ақ оның электрлік және электронды керек -жарақтарын қоқысқа тастау кезінде электрлік және электронды қондырғылардың қалдықтарын (WEEE), батарея мен аккумулятор қалдықтарының ережелерін сақтауды білдіреді. Нормативтік құжаттар бұл жабдықты пайдалану мерзімі аяқталғаннан кейін бөлек

жинауды талап етеді.

Құрылғыны, оның батареялары мен аккумуляторларын, сондай -ақ оның электрлік және электронды керек -жарақтарын сұрыпталмаған қалалық қалдықтармен бірге тастамаңыз, себебі бұл қоршаған ортаға зиян тигізеді. Бұл жабдықты тастау үшін оны сату орнына немесе жергілікті қайта өңдеу орталығына қайтару қажет.

Кепілдік мерзімі және қызмет ету мерзімі бұйымды сатып алған күннен бастап 2 жылды құрайды.

Өндіруші туралы мәлімет: «АСБИСк Энтерпрайзес ПЛК» (ASBISc Enterprises PLC), Агиос Афанасиос, Диамонд Корт, Колонакиу көшесі, 43, 4103 Лимассол, Кипр. Қытайда жасалған.

Өзекті мәлімет пен құрылғының егжей-тегжейлі сипаттамасын, сондай-ақ қосылу жөніндегі нұсқаулықты, сертификаттарды, сапасы мен кепілдігі бойынша шағымдарды қабылдайтын компаниялар туралы мәліметті [aeno.com/documents](https://aeno.com/documents) сілтемесі бойынша жүктеуге болады. Барлық аталған сауда белгілері және олардың атаулары тиісті иелерінің меншігі болып табылады.

**LT AENO SMI** garų šluota yra buitinis prietaisas, skirtas drėgnam patalpų valymui: nešvarių ir riebių dėmių pašalinimui nuo grindų, stalų, palangių, kilimų ir kitų panašių paviršių.

### **Techninės specifikacijos**

Maitinimo adaptero jėgimo įtampa: 230 V AC, 50/60 Hz. Nominali galia: 1000 W. Vandens rezervuaro talpa: 380 ml. Veikimo laikas su pilnu vandens rezervuaru: iki 34 min. Vandens suvartojimas: iki 17 ml/min. Garų slėgis: iki 3 barų. Garų temperatūra: apie +110 °C. Šildymo laikas iki darbinės būklės: apie 17 sek. Apsauga nuo išdžiūvimo: yra. Naudojimo sąlygos: nuo -5 °C iki +40 °C. Prietaiso dydis (I×P×A): 251 mm × 146 mm × 1130 mm.

### **Tiekimo komplektas**

Šluotos surinkimas (žr. Surinkimo a brėžinį):

① – vandens rezervuaras, ② – vandens rezervuaro kištukas, ③ – vandens filtro kasetė, ④ – maitinimo laidas, ⑤ – vandens rezervuaro užraktas, ⑥ – garų šluotos korpusas.

Purkštukų rinkinys:

⑦ – plastikinis šepetys grandiklis, ⑧ – metalinis šepetys grandiklis, ⑨ – apvalus šepetys grandiklis ir audinio dėklas, ⑩ – šepetys "du viename": šepetys, fiksatorius, putplasčio įdėklas ir audinio dėklas, ⑪ – pagrindinis šepetys, ⑫ – audinio įdėklas grindims (didelis), ⑬ – audinio įdėklas kilimams (mažas), ⑭ – kilimų valymo antgalis.

Žarnų ir vamzdelių rinkinys:

⑮ – prailginimo vamzdis (dviejų dalių), ⑯ – prailginimo žarna.

Priedai: ⑰ – sieninis laikiklis ir tvirtinimo elementų rinkinys (ZM juosta ir varžtas), ⑲ – peties diržas. ⑱ – trumpas vadovas, ⑳ – garantinis talonas, V – kaištis (naudoti nukalkinimui).

## Apribojimai ir įspėjimai







Antgalių valymui nenaudokite agresyvių ploviklių. Šepečius galima plauti po šiltu tekančiu vandeniu, o audinių įdėklus galima skalbti. Valydami vielinį šepetį, būkite atsargūs, nes jis gali sužeisti rankas.

Įsitikinkite, kad maitinimo šaltinio įtampa yra tokia pati, kaip nurodyta garų šluotos specifikacijoje. Norėdami išvalyti garo šluotą, turite ją atjungti nuo elektros tinklo. Atjungdami maitinimą, traukite už plastikinės kištuko dalies, o ne už maitinimo laido. Norėdami sumažinti gaisro riziką, nemerkitė garų šluotos į vandenį ir nestatykite šalia šildytuvo. Prašome nenaudoti garų šluotos, jei matote apgadintą korpusą, girdite keistus garsus ar traškesį, arba jei yra nutrūkęs maitinimo laidas. Nenaudokite šluotos, jei norite nuvalyti paviršius, kurių atsparumas karščiui yra nepakankamas (žemesnis nei +100 °C). Norėdami išvengti traumų, nepurškite karštų garų link žmonių. Niekada neardykite šluotos. Nenaudokite šluotos lauke.

## Surinkimas ir eksploatavimas

1. Išpakuokite šluotą ir išimkite visus priedus iš dėžutės. Ištraukite iš korpuso 6 vandens rezervuarą 1 ir pripildykite jį (žr. surinkimo brėžinį b). Norėdami tai padaryti, patraukite vandens rezervuaro fikساتorių 5 į viršų, ištraukite rezervuarą ir apverskite jį dugnu aukštyn, tada ištraukite didelį silikono kamštelį 2. Į rezervuarą pripilkite bent 2/3 visos jo talpos, tada sandariai uždarykite kamštelį 2 ir įdėkite vandens rezervuarą atgal į šluotos korpusą 6.
2. Sujunkite dvi dalis prailginimo vamzdelio 15 kartu, po to prijunkite prailginimo vamzdelio prie šluotos korpuso 6 (žr. surinkimo brėžinį c).
3. Grindis ir kilimus galima plauti su įvairiais antgaliais ir audiniais:
  - a. grindims plauti pritvirtinkite didelį audinio įdėklą 13 iškyšos liežuveliu atgal prie juodo lipnaus pagrindinio šepečio paviršiaus 11;
  - b. kilimams valyti uždėkite ant pagrindinio šepečio 11 mažą audinio įdėklą 12 ir kiliminės dangos valymo antgalį 14, kad ant audinio esantis iškyšos

liežuvelis ir kiliminės dangos valymo iškyšos liežuvelis būtų pasukti atgal (prieš šepetio judėjimą).

4. Pritvirtinkite pagrindinį šepetį **11** prie prailginimo vamzdžio **15**, kurį jau surinkome iš dviejų dalių ir pritvirtinome prie šluotos korpuso. Vietoje vamzdelio galite naudoti prailginimo žarną **16**, o papildomą **7**, **8**, **9** ir **10** vietoje pagrindinio šepetio.
5. Norėdami pradėti, įjunkite šluotą į maitinimo lizdą. Maitinimo laidas **4** yra tvirtai integruotas į pagrindinį korpusą. Prijunkite maitinimo laidą prie maitinimo lizdo.
6. Išnagrinėkite rodiklio reikšmes (žr. **d** pav.). Iškart po kištuko įjungimo indikatorius  pradeda mirksėti raudonai. Norėdami pradėti darbą, palaikykite nuspaudę indikatorių  ilgiau nei 2 sekundes, jis taps mėlynas. Garai tiekiami po 17 sekundžių. Norėdami sustabdyti garų tiekimą, palaikykite nuspaudę indikatorių  ilgiau nei 2 sekundes, jis taps raudonas. Indikatorius  yra oranžinis, kai garų tiekimas yra didžiausias. Norėdami perjungti į įprastą garų režimą, paspauskite indikatorių  ir jis taps baltas. Indikatorius  rodo garų temperatūrą.
7. Baigę valyti, atjunkite šluotą iš maitinimo lizdo ir įdėkite ją vertikaliai į sienos laikiklį. Šluotos rankena turėtų įsitvirtinti sienos laikikyje. Sieninis laikiklis turi būti tvirtai pritvirtintas varžtu ir kaiščiu arba lipduku, pateiktu komplekte kartu su laikikliu. Jei neketinate šluotos naudoti dažnai, ją taip pat galite laikyti horizontaliai nesurinktą. Tokiu atveju būtina išleisti vandenį iš rezervuaro.

### **Galimų gedimų šalinimas**

1. Garų nėra. Galimos priežastys: vandens rezervuaras nėra sumontuotas šluotoje arba netinkamai sumontuotas, rezervuare nėra vandens. Sprendimas: Teisingai įstatykite vandens rezervuarą, įpilkite į jį vandens.
2. Ekране rodomas pranešimas E1, pasigirsta pyptelėjimas, garai neišeina. Galimos priežastys: gravitacijos jutiklis (rutulys ant konstrukcijos) nėra

panardintas į vandenį, rezervuare nėra pakankamai vandens, temperatūra per aukšta, veikia apsauga nuo išdžiūvimo. Sprendimas: išjunkite šluotą, ištraukite kištuką iš lizdo, išimkite rezervuarą ir į jį įpilkite vandens. Įsitinkite, kad gravitacijos jutiklis yra panardintas į vandenį.

3. Ekране pasirodo pranešimas E2 ir pasigirsta pyptelėjimas. Sprendimas: išjunkite šluotą ir nugabenkite ją į aptarnavimo centrą taisyti.

**DĖMESIO!** Jei nė viena iš galimų priemonių nepašalina jūsų problemos, susisiekite su tiekėju arba aptarnavimo centru. Prašau neišardyti prietaisas ir nemėginkite patys taisyti.

### Informacija apie perdirbimą



Šie simboliai nurodo, kad šalindami prietaisą, jo baterijas ir akumulatorius bei elektrinius ir elektroninius priedus privalote laikyti Elektros ir elektroninės įrangos atliekų (WEEE) ir Baterijų ir akumuliatorių atliekų taisyklių. Pagal teisės aktus, pasibaigus šios įrangos naudojimo laikui, ji turi būti utilizuojama atskirai.

Negalima išmesti su prietaisu, jo baterijas ir akumulatorius, o taip pat jo elektriniai ir elektroniniai priedai kartu su nerūšiuotomis komunalinėmis atliekomis, nes tai būtų kenksminga aplinkai. Norint atsikratyti šios įrangos, ją reikia grąžinti į pardavimo vietą arba atiduoti į vietinį perdirbimo centrą.

Norėdami gauti daugiau informacijos, turėtų kreiptis į vietos klientų aptarnavimo atliekų šalinimo.

Garantijos laikotarpis ir tarnavimo laikas yra 2 metai nuo gaminio įsigijimo dienos.

Gamintojo informacija: ASBISc Enterprises PLC, Agios Athanasios, Diamond Court, 43 Kolonakiou Street, 4103 Limasolis, Kipras. Pagaminta Kinijoje.

Norėdami gauti naujausią informaciją ir išsamų įrenginio aprašymą, taip pat prisijungimo instrukcijas, sertifikatus, informaciją apie įmones, kurios priima pretenzijas dėl kokybės ir garantijos, galite juos atsisiųsti pagal nuorodą [aeno.com/documents](http://aeno.com/documents). Visi paminėti prekių ženklai ir jų pavadinimai yra jų atitinkamų savininkų nuosavybė.

**LV AENO SMI** tvaika birste ir sadzīves tehnika, kas paredzēta telpu mitrai tīrīšanai: netīru un taukainu traipu noņemšanai uz grīdām, galdiem, palodzēm, paklājiem un citām līdzīgām virsmām.

### **Tehniskā specifikācija**

Ievades spriegums strāvas adapterim: 230 V AC, 50/60 Hz. Nominālā jauda: 1000 W. Ūdens tvertnes tilpums: 380 ml. Darbības laiks ar pilnu ūdens tvertni: līdz 34 min. Ūdens patēriņš: līdz 17 ml/min. Tvaika spiediens: līdz 3 bar. Tvaika temperatūra: aptuveni +110 °C. Sasilšanas laiks līdz darba stāvoklim: apmēram 17 sek. Aizsardzība pret izkalšanu: ir. Eksploatācijas noteikumi: no -5 °C līdz +40 °C.

Vienības izmērs (G×PL×A): 251 mm × 146 mm × 1130 mm.

### **Piegādes komplekts**

Birstes komplekts (skat. montāžas zīmējumu **a**):

① – ūdens tvertne, ② – ūdens tvertnes aizbāznis, ③ – ūdens filtra kārtidz, ④ – strāvas vads, ⑤ – ūdens tvertnes aizbīdnis, ⑥ – tvaika mopa korpuss.

Uzgaļu komplekts:

⑦ – plastmasas skrāpju suka, ⑧ – metāla skrāpju suka, ⑨ – apaļa skrāpju suka un auduma pārvalks, ⑩ – suka "divi vienā": birste, fiksators, porolona uzlika un auduma pārvalks, ⑪ – galvenā suka, ⑫ – auduma uzlika grīdām (liels), ⑬ – auduma uzlika paklājiem (mazs), ⑭ – uzgalis paklāju tīrīšanai.

Šļūteņu un cauruļu komplekts:

⑮ – pagarinātāja caurule (divdaļīga), ⑯ – pagarinātāja šļūtene.

Piederumi:

⑰ – sienas stiprinājums un stiprinājumu komplekts (3M lente un kokskrūve), ⑳ – plecu sikсна, ⑱ – īsa rokasgrāmata, ㉑ – garantijas talons, V – tapa (izmantojot atkaļķošanai).

## Ierobežojumi un brīdinājumi







Uzgaļu tīrīšanai nelietojiet agresīvus mazgāšanas līdzekļus. Sukas var skalot siltā tekošā ūdenī, bet auduma uzlikas ir mazgājamas. Esiet piesardzīgi, tīrot stieplju suku – tā var savainot rokas.

Pārliecinieties vai strāvas avota spriegums atbilst tvaika birstes specifiskajās norādītajam. Lai attīrītu tvaika birstes, tas ir jāatvieno no elektrotīkla. Atvienojot strāvu, velciet turot kontaktdakšas plastmasas daļu, nevis strāvas vadu. Lai samazinātu ugunsgrēka risku, neiegremdējiet tvaika birsti ūdenī un nenovietojiet to līdzās sildītājam. Lūdzu, nelietojiet tvaika birsti, ja redzat korpusa bojājumus, dzirdat divainus trokšņus vai sprēgāšanu vai ja strāvas vads ir nogriezts. Nelietojiet birsti, lai notīrītu virsmas ar nepietiekamu termoizturību (zem +100 °C). Lai izvairītos no traumām, neizsmidziniet karsto tvaiku cilvēku virzienā. Nekādā gadījumā neizjauciet birsti. Nelietojiet birsti ārpus telpām.

## Montāža un lietošana

1. Izņemiet mopu un visus piederumus no iepakojuma kastes. Izvelciet no korpusa ⑥ ūdens tvertni ① un piepildiet to (skat. montāžas zīmējumu **b**). Lai to izdarītu, atvelciet ūdens tvertnes fiksatoru ⑤ uz augšu, izvelciet tvertni un apgrieziet to otrādi, tad aiz mēlītes izvelciet lielo silikona aizbāzni ②. Piepildiet tvertni vismaz līdz 2/3 no tās tilpuma, tad cieši aizveriet aizbāzni ② un ievietojiet ūdens tvertni atpakaļ mopa korpusā ⑥.
2. Savienojiet abus pagarinājuma caurules gabalus ⑮, tad pievienojiet pagarinājuma cauruli mopa korpusam ⑥ (skat. montāžas zīmējumu **c**).
3. Grīdas un paklājus var mazgāt ar dažādiem uzgaļiem un uzlikām:
  - a. grīdu mazgāšanai piestipriniet lielo auduma uzliku ⑬ ar izvīrījumu atpakaļvirzienā pret galvenās birstes lipīgo virsmu ⑪;
  - b. paklāju mazgāšanai uzlieciet uz galvenās suku ⑪ mazo auduma uzliku ⑫ un uzgali paklāju tīrīšanai ⑭, lai uzlikas izvīrījums – mēlīte un paklāju tīrīšanas uzgaļa izvīrījums – mēlīte būtu vērsti uz atpakaļ (pretvirzienā).



- Pievienojiet galveno suku **11** pagarinājuma caurulei **15**, kura jau ir samontēta no divām daļām un piestiprināta mopa korpusam. Caurules vietā Jūs varat izmantot pagarinātāju šļūteni **16**, bet galvenās sukas vietā – papildu **7**, **8**, **9**, **10** nevis galveno suku.
- Darba uzsākšanai pieslēdziet mopu kontaktligzdai. Strāvas vads **4** ir stingri integrēts galvenajā korpusā. Pievienojiet strāvas vada kontaktdakšu kontaktligzdai.
- Pārbaudiet indikatora vērtības (skat. **d** attēlu). Tūlīt pēc kontaktdakšas pievienošanas indikators  sāk mirgot sarkanā krāsā. Lai sāktu strādāt, nospiediet un turiet indikatoru  vairāk nekā 2 sekundes, tas kļūs zils. Tvaiks tiek padots 17 sekundēm. Lai pārtrauktu tvaika padevi, nospiediet un turiet indikatoru  vairāk nekā 2 sekundes, tas kļūs sarkans. Indikators  ir oranžs, ja tvaika padeve ir maksimāla. Lai pārlēgtos uz normālu tvaika padeves režīmu, nospiediet indikatoru , un tas kļūs balts. Indikators  parāda tvaika temperatūru.
- Ja esat pabeidzis tīrīšanu, atvienojiet mopu no kontaktligzdas un ievietojiet to vertikāli sienas stiprinājumā. Mopa rokturim ir jābūt nostiprinātam turētājā. Sienas stiprinājums ir droši jānostiprina, izmantojot kokskrūvi ar pretbīdni vai uzlīmi, kas pievienota kokskrūves komplektam. Ja jūs negrasāties izmantot mopu bieži, Jūs varat to arī uzglabāt horizontāli izjauktā veidā. Šajā gadījumā ir nepieciešams noliet ūdeni no tvertnes.

### **Iespējamās darbības bojājumu novēršana**

- Nav tvaika. Iespējamie iemesli: ūdens tvertne nav uzstādīta mopā vai ir nepareizi uzstādīta, tvertnē nav ūdens. Risinājums: Pareizi uzstādiet ūdens tvertni, pielejiet tvertnē ūdeni.
- Displejā parādās ziņojums E1, dzirdams skaņas signāls, tvaiks neizdalās. Iespējamie iemesli: gravitācijas devējs (bumba uz korda) nav iegremdēts ūdenī, tvertnē nav pietiekami daudz ūdens, temperatūra ir pārāk augsta,

iedarbojas izžūšanas aizsardzība. Risinājums: izslēdziet mopu, izņemiet kontakt dakšu no kontaktligzdas, noņemiet tvertni un pievienojiet tajā ūdeni. Pārliecinieties, ka gravitācijas devējs ir iegremdēts ūdenī.

3. Displeja ekrānā parādās E2 un atskan skaņas signāls. Risinājums: izslēdziet mopu un nosūtiet to uz servisa centru remontam.

**UZMANĪBU!** Ja neviens no iespējamiem risinājumiem nepalīdzēja neatrisināt jūsu problēmu, sazinieties ar piegādātāju vai servisa centru. Lūdzu, neizjauciet ierīci un nemēģiniet to salabot patstāvīgi.

### Informācija par pārstrādi



Šie simboli norāda, ka, atbrīvojoties no ierīces, tās baterijām un akumulatoriem, kā arī tās elektriskajiem un elektroniskajiem piederumiem, jāievēro elektrisko un elektronisko iekārtu atkritumu (WEEE) un bateriju un akumulatoru atkritumu noteikumi. Noteikumi paredz, ka šīs iekārtas, beidzoties to kalpošanas laikam, ir jālikvidē atsevišķi.

Neizmetiet ierīci, tās baterijas un akumulatorus, kā arī elektriskos un elektroniskos piederumus kopā ar nešķīrotiem sadzīves atkritumiem, jo tas kaitētu videi.

Lai atbrīvotos no šo iekārtu, tā ir jānodod atpakaļ tā tirdzniecības vai nodot vietējo uz pārstrādi. Lai saņemtu sīkāku informāciju, sazinieties ar vietējo sadzīves atkritumu apglabāšanas dienestu.

Garantijas termiņš un lietošanas termiņš – 2 gadi no izstrādājuma iegādes datuma.

Informācija par ražotāju: ASBISc Enterprises PLC, Agios Athanasios, Diamond Court, Kolonakiou iela 43, 4103 Limasola, Kípra. Ražots Kínā.

Jaunāko informāciju un detalizētu ierīces aprakstu, kā arī pieslēgšanas instrukcijas, sertifikātus, informāciju par uzņēmumiem, kas pieņem pretenzijas par kvalitāti un garantiju, varat lejupielādēt vietnē [aeno.com/documents](http://aeno.com/documents). Visas minētās preču zīmes un to nosaukumi ir to atbilstošu īpašnieku īpašums.

[aeno.com/documents](http://aeno.com/documents)

**PL** Mop parowy **AENO SMI** – to urządzenie gospodarstwa domowego, przeznaczone do czyszczenia na mokro pomieszczeń: usuwania brudnych i tłustych plam z podłóg, stołów, parapetów, dywanów oraz innych podobnych powierzchni.

### **Charakterystyki techniczne**

Napięcie wejściowe do zasilacza: 230 V/AC, 50/60 Hz. Moc znamionowa: 1000 W. Pojemność zbiornika na wodę: 380 ml. Czas pracy z pełnym zbiornikiem wody: do 34 min. Zużycie wody: do 17 ml/min. Ciśnienie pary: do 3 barów. Temperatura pary: około +110 °C. Czas nagrzewania do stanu roboczego: około 17 sek. Ochrona przed wysuszeniem: tak. Warunki pracy: od -5 °C do +40 °C.

Rozmiar urządzenia (dł. × szer. × wys.): 251 mm × 146 mm × 1130 mm.

### **Skład zestawu**

Montaż mopa (zob. rysunek montażowy a):

① – zbiornik na wodę, ② – korek zbiornika na wodę, ③ – wkład filtra wody, ④ – przewód zasilający, ⑤ – zatrzask zbiornika na wodę, ⑥ – obudowa mopa parowego.

Zestaw końcówek:

⑦ – plastikowa szczotka-skrobak, ⑧ – metalowa szczotka-skrobak, ⑨ – okrągła szczotka-skrobak i pokrowiec z tkaniny, ⑩ – szczotki "dwa w jednym": szczotka, trzymacz, nakładka piankowa i pokrowiec z tkaniny, ⑪ – podstawowa szczotka, ⑫ – nakładka z tkaniny do podłogi (duża), ⑬ – nakładka z tkaniny do dywanów (mała), ⑭ – nakładka do czyszczenia dywanów.

Zestaw węży i rurek:

⑮ – rura przedłużająca (dwuczęściowa), ⑯ – wąż przedłużający.

Akcesoria:

⑰ – uchwyt ścienny i komplet mocowań do niego (taśma 3M i wkręt), ⑱ – pasek na ramię, V – szpilka (do odkamieniania).

⑲ – skrócona instrukcja obsługi, ⑲ – karta gwarancyjna.

## Ograniczenia i ostrzeżenia

Nie używaj agresywnych detergentów do czyszczenia końcówek. Szczotki można myć pod ciepłą bieżącą wodą, a nakładki z tkaniny można prać. Zachowaj ostrożność podczas czyszczenia szczotki drucianej, ponieważ może to zranić ręce.

Upewnij się, że napięcie źródła zasilania jest takie samo, jakie podane w charakterystykach technicznych mopa parowego. Aby wyczyścić mop parowy, należy go odłączyć od sieci zasilającej. Odłączając zasilanie, należy ciągnąć za plastikową część wtyczki, a nie za przewód zasilający. Aby zmniejszyć ryzyko pożaru, nie zanurzaj mopa parowego w wodzie ani nie umieszczaj go w pobliżu grzejnika. Nie używaj mopa parowego, jeśli zauważyłeś uszkodzenie obudowy, słyszysz dziwne dźwięki lub trzaski, lub jeśli przewód zasilający jest uszkodzony. Nie wolno używać mopa do czyszczenia powierzchni o niewystarczającej odporności na ciepło (poniżej +100 °C). Aby uniknąć obrażeń, nie rozpylaj gorącej pary w kierunku ludzi. Nigdy nie demontuj mopa. Nie używaj mopa na zewnątrz pomieszczeń.

## Montaż i obsługa

1. Rozpakuj mop i wyjmij wszystkie akcesoria z pudełka. Wyciągnij z obudowy **6** zbiornik na wodę **1** i napełnij jego (zob. rysunek montażowy **b**). W tym celu pociągnij zatrzask **5** zbiornika na wodę do góry, pociągnij zbiornik i obróć go do góry dnem, a następnie wyciągnij za języczek duży silikonowy korek **2**. Napełnij zbiornik do co najmniej 2/3 jego pełnej pojemności, a następnie szczelnie zamknij korek **2** i włóż zbiornik na wodę z powrotem do obudowy mopa **6**.
2. Połącz ze sobą dwie części rury przedłużającej **15**, a następnie przymocuj rurę przedłużającą do obudowy mopa **6** (zob. rysunek montażowy **c**).
3. Podłogi i dywany można czyścić przy użyciu różnych nakładek i tkanin:

- a. do czyszczenia podłóg przymocuj tkaninę dużej nakładki ściereczkę **13** z języczkiem-występem z powrotem do czarnej, lepkiej powierzchni szczotki podstawowej **11**;
  - b. do czyszczenia dywanów, umieść na podstawowej szczotce **11** małą nakładkę z tkaniny **12** i końcówkę do czyszczenia dywanów **14**, w taki sposób, aby języczek-występ na tkaninie i języczek-występ końcówki do czyszczenia dywanów były skierowane do tyłu (w kierunku przeciwnym do ruchu szczotki).
4. Zamocuj podstawową szczotkę **11** do rury przedłużającej **15**, którą już zmontowaliśmy z dwóch części i przymocowaliśmy do obudowy mopa. Zamiast rury można użyć przedłużacza, a dodatkowego **16**, i zamiast podstawowej szczotki – dodatkowe **7**, **8**, **9** oraz **10**.
  5. Dla rozpoczęcia pracy podłącz mopa do sieci elektrycznej. Przewód zasilający **4** jest sztywno zintegrowany z obudową główną. Podłącz przewód zasilający do gniazdka elektrycznego.
  6. Sprawdź wartości wskaźnika (zob. rysunek **d**). Natychmiast po włożeniu wtyczki wskaźnik  zaczyna migać na czerwono. Aby rozpocząć pracę, naciśnij i przytrzymaj wskaźnik  przez ponad 2 sekundy, zmieni kolor na granatowy. Po 17 sekundach wydobywa się para. Aby przerwać wytwarzanie pary, naciśnij i przytrzymaj wskaźnik  przez ponad 2 sekundy, on zmieni kolor na czerwony. Wskaźnik  ma kolor pomarańczowy, gdy podawanie pary osiąga maksimum. Aby przejść do normalnego podawania trybu pary, naciśnij wskaźnik , a zmieni on kolor na biały. Wskaźnik  pokazuje temperaturę pary.
  7. Po zakończeniu sprzątania odłącz mop od gniazdka elektrycznego i umieść go pionowo w uchwycie ściennym. Uchwyt wycieraczki powinien zatrzasknąć się w uchwycie wspornika. Wspornik ścienny należy bezpiecznie zamocować za pomocą kołków z wkretami albo za pomocom nalepki, które są załączone

w zestawie ze wspornikiem. Jeśli nie zamierzasz często używać mopa, możesz go również przechowywać w pozycji poziomej i w stanie niezmontowanym. W takim przypadku konieczne jest spuszczenie wody ze zbiornika.

### **Rozwiązywanie problemów**

1. Brak pary. Możliwe przyczyny: zbiornik na wodę nie jest zainstalowany w mopie lub jest zainstalowany nieprawidłowo, w zbiorniku brak wody.  
Rozwiązanie: Zainstaluj prawidłowo zbiornik na wodę, dodaj wodę do zbiornika.
2. Na wyświetlaczu pojawia się komunikat E1, słychać sygnał dźwiękowy, nie wydobywa się para. Możliwe przyczyny: czujnik grawitacji (kulka na przewodzie) nie jest zanurzony w wodzie, w zbiorniku nie ma wystarczającej ilości wody, temperatura jest za wysoka, zadziałała ochrona przed suszeniem.  
Rozwiązanie: wyłącz mopa, wyjmij wtyczkę z gniazdka, wyjmij zbiornik i dolej do niego wody. Upewnij się, że czujnik grawitacji jest zanurzony w wodzie.
3. Na wyświetlaczu pojawia się komunikat E2 i słychać sygnał dźwiękowy.  
Rozwiązanie: wyłącz mop i wyślij go do serwisu w celu naprawy.

**UWAGA!** Jeśli żadne z możliwych rozwiązań nie rozwiązuje problemu, skontaktuj się z dostawcą lub centrum serwisowym. Nie demontuj urządzenia ani nie próbuj go naprawiać samodzielnie.

### **Informacje dotyczące recyklingu**



Symbole te oznaczają, że podczas utylizacji urządzenia, jego baterii i akumulatorów oraz akcesoriów elektrycznych i elektronicznych należy przestrzegać przepisów dotyczących zużytego sprzętu elektrycznego i elektronicznego (WEEE) oraz baterii i akumulatorów.

Zgodnie z przepisami to urządzenie podlega selektywnej utylizacji po zakończeniu okresu użytkowania.

Nie wolno wyrzucać urządzenia, jego baterii i akumulatorów oraz akcesoriów elektrycznych i elektronicznych razem z niesortowanymi odpadami komunalnymi, ponieważ może to być szkodliwe dla środowiska.

Aby utylizować urządzenie, należy je zwrócić do punktu sprzedaży lub przekazać do lokalnego centrum recyklingu.

W celu uzyskania szczegółowych informacji należy skontaktować się z lokalnymi służbami zajmującymi się usuwaniem odpadów z gospodarstw domowych.

Okres gwarancji i okres użytkowania wynosi 2 lata od daty zakupu produktu.

Producent: ASBISc Enterprises PLC, Agios Athanasios, Diamond Court, 43 Kolonakiou Street, 4103 Limassol, Cypr. Wyprodukowano w Chinach.

Aktualne informacje i szczegółowy opis urządzenia, a także instrukcja, certyfikaty, informacje o firmach przyjmujących reklamacje dotyczące jakości i gwarancji są dostępne do pobrania na stronie **[aeno.com/documents](http://aeno.com/documents)**. Wszystkie wymienione znaki towarowe i ich nazwy są własnością ich odpowiednich właścicieli.

**RO** Mopul cu abur **AENO SMI** este un dispozitiv de uz casnic conceput pentru curățarea umedă a încăperilor: îndepărtarea petelor murdare și grase de pe podele, mese, pervazuri, covoare și alte suprafețe similare.

### Specificații

Tensiunea de intrare: 230 V CA, 50/60 Hz. Putere nominală: 1000 W. Capacitatea rezervorului de apă: 380 ml. Timp de funcționare cu un rezervor plin de apă: până la 34 min. Consumul de apă: până la 17 ml/min. Presiunea aburului: până la 3 bari. Temperatura aburului: aproximativ +110 °C. Timp de încălzire până la starea de lucru: aproximativ 17 sec. Protecție la uscare: da. Condiții de funcționare: de la -5 °C la +40 °C.

Dimensiunea unității (lung. × lăț. × î.): 251 mm × 146 mm × 1130 mm.

### Set de livrare

Ansamblu mop (vezi desenul de asamblare a):

① – rezervor de apă, ② – dop rezervor de apă, ③ – cartuș filtru de apă, ④ – cablu de alimentare, ⑤ – încuietoare rezervor de apă, ⑥ – corp mop cu abur.

Set de accesorii:

⑦ – perie-racletă din plastic, ⑧ – perie-racletă din metal, ⑨ – perie-racletă rotundă și husă din pânză, ⑩ – perie 2 în 1: perie, element de fixare, garnitură din spumă poliuretanică și husă din pânză, ⑪ – perie principală, ⑫ – accesoriu din pânză pentru pardoseli (mare), ⑬ – accesoriu din pânză pentru covoare (mic), ⑭ – accesoriu pentru curățatul covoarelor.

Set de furtunuri și tuburi:

⑮ – tub extensibil (din două piese), ⑯ – furtun de extensie.

Accesorii:

⑰ – suport de perete și set de elemente de fixare (bandă 3M și șurub), ⑳ – curea de umăr, ㉑ – ghid rapid, ㉒ – certificat de garanție, V – pin (utilizați pentru detartraj).









## Limitări și avertismente

Nu folosiți detergenți corozivi pentru a curăța accesoriile. Periile pot fi clătite cu apă caldă, iar accesoriile din pânză pot fi spălate. Aveți grijă când curățați peria de sârmă, deoarece vă poate răni mâinile.

Asigurați-vă că tensiunea sursei de alimentare este aceeași cu cea specificată în caracteristicile mopului cu abur. Pentru a curăța mopul cu abur, trebuie să îl scoateți din priză. Când vă deconectați de la alimentare, trageți de partea de plastic a fișei, nu de cablul de alimentare. Pentru a reduce riscul de incendiu, nu scufundați mopul cu abur în apă și nu îl așezați lângă un încălzitor. Vă rugăm să nu utilizați mopul cu abur dacă observați că a fost deteriorată carcasa, auziți zgomote sau sunete ciudate sau cablul de alimentare este rupt. Nu utilizați mopul pentru a curăța suprafețele care nu rezistă suficient la căldură (sub +100 °C). Pentru a evita rănirea, nu pulverizați abur fierbinte către oameni. Nu dezasamblați niciodată mopul. Nu folosiți mopul în afara încăperilor.

## Asamblare și exploatare

1. Despachetați mopul și scoateți toate accesoriile din cutie. Scoateți din corp **6** rezervorul de apă **1** și umpleți-l (vedeți desenul de asamblare **b**). Pentru a face acest lucru, trageți încuietoarea **5** rezervorului de apă în sus, scoateți rezervorul și puneți-l cu susul în jos, apoi trageți de limba dopului mare de silicon **2**. Umpleți rezervorul la cel puțin 2/3 din capacitatea sa maximă, apoi închideți strâns dopul **2** și puneți rezervorul de apă înapoi în corpul mopului **6**.
2. Conectați cele două bucăți ale tubului extensibil **15**, apoi atașați tubul extensibil la corpul mopului **6** (vedeți desenul de asamblare **c**).
3. Podelele și covoarele pot fi spălate cu diferite accesorii și pânze:
  - a. pentru curățarea podelelor, atașați pânza cea mare a accesoriului **13** cu limba/proeminența spre suprafața neagră lipicioasă a periei principale **11**;
  - b. pentru curățarea covoarelor așezați accesoriul mic de pânză **12** pe peria principală **11** și accesoriul pentru curățarea covoarelor **14**, astfel încât

- limba/proeminența de pe pânză și limba/proeminența de pe accesoriul de curățat covoare să fie trase spre spate (în sensul invers al acționării periei).
4. Atașați peria principală **11** la tubul de extensie **15** care a fost deja asamblat din două părți și atașat la corpul mopului. În locul tubului puteți utiliza furtunul extensibil **16**, iar în locul periei principale **7**, **8**, **9** și **10** suplimentare.
  5. Conectați mopul la priză pentru a începe. Cablul de alimentare **4** este integrat ferm în corpul principal. Conectați cablul de alimentare la o priză.
  6. Examinați valorile indicatorului (vedeți figura **d**). Imediat după conectarea la priză, indicatorul  începe să clipească în roșu. Pentru a începe, țineți apăsat indicatorul  mai mult de 2 secunde și acesta va deveni albastru. Aburul iese după 17 secunde. Pentru a opri emisia de abur, apăsați și mențineți apăsat indicatorul  mai mult de 2 secunde până când acesta va deveni roșu. Indicatorul  este portocaliu când a fost atinsă emisia maximă de abur. Pentru a trece la modul normal de abur, apăsați indicatorul  și acesta va deveni alb. Indicatorul  arată temperatura aburului.
  7. Când ați terminat curățarea, deconectați mopul și așezați-l în poziție verticală în suportul de perete. Mânerul mopului trebuie să se fixeze în brațul suportului. Suportul de perete trebuie fixat în siguranță folosind diblurile cu șuruburi sau stickerele furnizate împreună cu suportul. Dacă nu intenționați să folosiți mopul des, îl puteți păstra și orizontal, neasamblat. În acest caz, este necesar să scurgeți apa din rezervor.

### Depanarea eventualelor defecțiuni

1. Nu există abur. Motive posibile: rezervorul de apă nu este instalat în mop sau nu este instalat corect, nu există apă în rezervor. Soluție: Instalați rezervorul de apă corect, adăugați apă în rezervor.
2. Pe afișaj apare mesajul E1, se aude un semnal sonor, nu iese abur. Motive posibile: senzorul de gravitație (bila de pe cablu) nu este scufundat în apă, nu există suficientă apă în rezervor, temperatura este prea mare, a fost activată

protecția la uscare. Soluție: oprți mopul, scoateți ștecherul din priză, scoateți rezervorul și puneți apă la el. Asigurați-vă că senzorul de gravitație este scufundat în apă.

3. E2 apare pe ecran și se aude un semnal sonor. Soluție: Oprți mopul și trimiteți-l la centrul de service pentru reparații.

**ATENȚIE!** Dacă niciuna dintre soluțiile posibile nu vă rezolvă problema, contactați furnizorul sau centrul de service. Vă rugăm să nu dezasamblați dispozitiv sau să încercați să îl reparați singur.

### Informații privind reciclarea



Aceste simboluri indică faptul că trebuie să respectați Regulamentul privind deșeurile de echipamente electrice și electronice (WEEE) și Regulamentul privind deșeurile de baterii și acumulatori atunci când aruncați aparatul, bateriile și acumulatorii acestuia, precum și accesoriile electrice și electronice ale acestuia. Conform reglementărilor acest echipament trebuie eliminat separat la sfârșitul duratei sale de viață.

Nu aruncați aparatul, bateriile și acumulatorii acestuia sau accesoriile electrice și electronice împreună cu deșeurile municipale nesortate, deoarece acest lucru ar fi dăunător pentru mediu.

Pentru a elimina acest echipament acesta trebuie returnat la punctul de vânzare sau predat la un centru de reciclare local.

Pentru detalii contactați serviciul local de eliminare a deșeurilor menajere.

Perioada de garanție și durata de viață sunt de 2 ani de la data achiziționării produsului. Detalii producător: ASBISc Enterprises PLC, Agios Athanasios, Diamond Court, str. Kolonakiou 43, 4103 Limassol, Cipru. Fabricat în China.

Informațiile actualizate și o descriere detaliată a dispozitivului, precum și instrucțiunile de conectare, certificate, informațiile despre companii care acceptă reclamații de calitate și garanție sunt disponibile pentru descărcare la [aeno.com/documents](https://aeno.com/documents). Toate mărcile comerciale menționate și denumirile lor sunt proprietatea proprietarilor respectivi.

**SK** Parný mop **AENO SMI** je domáci spotrebič určený na mokré čistenie povrchov: na odstraňovanie špinavých a mastných škvŕn z podláh, stolov, parapetov, kobercov a iných podobných povrchov.

### Technické parametre

Vstupné napätie: AC 230 V, 50/60 Hz. Menovitý výkon: 1000 W. Objem nádržky na vodu: 380 ml. Doba fungovania s plnou nádržkou na vodu: do 34 min. Spotreba vody: do 17 ml/min. Tlak pary: do 3 barov. Teplota pary: približne +110 °C. Doba ohrevu do pracovného režimu: približne 17 s. Ochrana pred vysušením: áno.

Prevádzkové podmienky: od -5 °C do +40 °C.

Veľkosť prístroja (D × Š × V): 251 mm × 146 mm × 1130 mm.

### Dodávaná sada

Poskladateľný mop (pozri nákres a):

1 – nádržka na vodu, 2 – viečko nádržky na vodu, 3 – filtračná vložka na vodu, 4 – napájací kábel, 5 – západka nádržky na vodu, 6 – telo parného mopu.

Sada nadstavcov

7 – nylonová kefka, 8 – drôtená kefka, 9 – okrúhla kefka a textilný návlak, 10 – kefka «dve v jednom»: kefa, držiak, polyuretánová hlavica a textilný návlak, 11 – hlavná kefa, 12 – textilná hlavica na podlahu (veľká), 13 – textilná hlavica na koberec (malá), 14 – nadstavec na čistenie kobercov.

Sada hadíc a trubíc:

15 – predlžovacia trubica (dvojdielna), 16 – predlžovacia hadica.

Príslušenstvo:

17 – nástenný držiak a sada spojovacích prvkov (páska 3M a skrutka), 20 – ramenný popruh. 18 – stručný návod na obsluhu, 19 – záručný list, V – špendlík (používa sa na odstránenie vodného kameňa).

## Obmedzenia a varovania

Na čistenie nadstavcov nepoužívajte agresívne čistiace prostriedky. Kešky umývajte pod teplou tečúcou vodou a textilné návleky sa môžu prať. Pri čistení drôtovej kešky buďte opatrní, aby ste si neporanili ruky.

Uistite sa, že napätie napájacieho zdroja zodpovedá parametrom uvedeným v technickom opise parného mopu. Ak chcete vyčistiť parný mop, musíte ho odpojiť od elektrickej siete. Pri odpájaní napájania ťahajte za plastovú časť zástrčky, nie za napájací kábel. Aby ste znížili riziko požiaru, neponárajte parný mop do vody a neumiestňujte ho do blízkosti vykurovacieho telesa. Nepoužívajte parný mop, ak si všimnete poškodenie tela, čudné zvuky alebo praskanie alebo je prerušený napájací kábel. Nepoužívajte mop na čistenie povrchov s nedostatočnou tepelnou odolnosťou (pod +100 °C). Aby nedošlo k zraneniu, nesmerujte horúcu paru na osoby. Mop nikdy nerozoberajte. Nepoužívajte mop vo vonkajších priestoroch.

## Kompletizácia a prevádzka

1. Rozbalte mop a vyberte z krabice všetko príslušenstvo. Odstráňte z tela ⑥ nádržku na vodu ① a naplňte ju (pozri nákres b). Potiahnite západku ⑤ nádržky na vodu smerom hore, vytiahnite nádržku a otočte ju hore dnom, potom potiahnite za jazýček veľkého silikónového viečka ②. Naplňte nádržku minimálne do 2/3 celého objemu, potom pevne uzatvorte viečko ② a vložte nádržku na vodu späť do tela mopu ⑥.
2. Spojte dva kusy predlžovacej trubice ⑮ k sebe a potom pripevnite predlžovaciu trubicu k telu mopu ⑥ (pozri nákres c).
3. Podlahy a koberce je možné umývať rôznymi nadstavcami a tkaninami:
  - a. na čistenie podláh pripevnite tkaninu veľkej hlavice ⑬ výstupkom dozadu na čierny lepkavý povrch hlavnej kefy ⑪;
  - b. na čistenie kobercov nasadte na hlavnú kefu ⑪ malú textilnú hlavicu ⑫ a nadstavec na čistenie kobercov tak ⑭, aby výstupok na tkanine a výstupok na nadstavci na čistenie kobercov smerovali dozadu (proti ťahu kefy).

4. Pripevnite hlavnú kefu 11 k predlžovacej trubici 15, ktorú sme už zložili z dvoch častí a pripevnili k telu mopu. Namiesto trubice môžete použiť predlžovaciu hadicu 16, a namiesto hlavnej kefy môžete použiť dodatočné 7, 8, 9 a 10.
5. Pred použitím zapnite mop do zásuvky. Napájací kábel 4 je pevne zabudovaný do hlavného tela. Zapojte napájací kábel do elektrickej zásuvky.
6. Skontrolujte hodnoty indikátora (pozri obrázok d). Ihneď po pripojení zástrčky začne indikátor 1 blikať na červeno. Ak chcete začať čistenie, stlačte a podržte indikátor 2 minimálne 2 sekundy, začne svietiť na modro. Po 17 sekundách začne vychádzať para. Ak chcete zastaviť prísun pary, stlačte a podržte indikátor 3 minimálne 2 sekundy, začne svietiť na červeno. Indikátor 4 začne svietiť na oranžovo, keď je prísun pary maximálny. Ak chcete prepnúť prísun pary do normálneho režimu, stlačte indikátor 5 a farba sa zmení na bielu. Indikátor 6 zobrazuje teplotu pary.
7. Po dokončení čistenia mop odpojte od siete a umiestnite ho vertikálne do nástenného držiaka. Rukoväť mopu musí zapadnúť do držiaka. Nástenný držiak musí byť bezpečne pripevnený pomocou skrutky a hmoždinky alebo nálepky, ktoré sú súčasťou balenia spolu s držiakom. Ak mop nebudete často používať, môžete ho držať nezmontovaný vo vodorovnej polohe. V takom prípade treba vyliať vodu z nádržky.

### Odstránenie možných porúch

1. Netvorí sa para. Možné príčiny: nádržka na vodu nie je umiestnená na mope alebo je umiestnená nesprávne, v nádržke nie je voda. Riešenie: Umiestnite nádržku na vodu správne, dolejte vodu.
2. Na displeji sa zobrazí správa E1, ozve sa pípnutie, nevychádza para. Možné príčiny: gravitačný senzor (guľa na kábli) nie je ponorený vo vode, v nádržke nie je dostatočné množstvo vody, teplota je príliš vysoká, aktivovala sa ochrana proti vysušeniu. Riešenie: mop vypnite, vytiahnite zástrčku zo

zásuvky, vyberte nádržku a dolejte do nej vodu. Uistite sa, že gravitačný senzor je ponorený vo vode.

3. Na displeji sa zobrazí správa E2 a ozve sa pípnutie. Riešenie: Vypnite mop a dopravte ho do servisného strediska na opravu.

**POZOR!** Ak žiadne z možných riešení neodstráni váš problém, kontaktujte dodávateľa alebo servisné stredisko. Nerozoberajte spotrebič a ani sa ho nepokúšajte sami opraviť.

### Informácie o recyklácii



Tieto symboly označujú, že pri likvidácii spotrebiča, jeho batérií a akumulátorov a jeho elektrického a elektronického príslušenstva musíte dodržiavať predpisy o odpade z elektrických a elektronických zariadení (WEEE) a o odpade z batérií a akumulátorov. Podľa predpisov sa toto zariadenie musí po skončení životnosti zlikvidovať oddelene.

Prístroj, jeho batérie a akumulátory ani jeho elektrické a elektronické príslušenstvo nevyhadzujte spolu s netriedeným komunálnym odpadom, pretože by to bolo škodlivé pre životné prostredie.

Ak chcete toto zariadenie zlikvidovať, musíte ho vrátiť na miesto predaja alebo odovzdať do miestneho recyklačného centra.

Záručná doba a životnosť sú 2 roky od dátumu zakúpenia výrobku.

Informácie o výrobcovi: ASBISc Enterprises PLC, Agios Athanasios, Diamond Court, 43 Kolonakiou Street, 4103 Limassol, Cyprus. Vyrobené v Číne.

Aktuálne informácie a podrobný popis zariadenia, ako aj pokyny na pripojenie, certifikáty a informácie o spoločnostiach, ktoré prijímajú reklamácie na kvalitu a záruku, sú k dispozícii na stiahnutie na [aeno.com/documents](http://aeno.com/documents). Všetky uvedené ochranné známky a ich mená sú majetkom príslušných vlastníkov.

**UA** Парова швабра **AENO SMI** – це побутовий пристрій, призначений для вологого прибирання приміщень: видалення брудних і жирних плям на підлогах, столах, підвіконнях, килимах та інших подібних поверхнях.

### **Технічні характеристики**

Напруга на вході: 230 В змінного струму, 50/60 Гц. Номінальна потужність: 1000 Вт. Ємність бака для води: 380 мл. Час роботи з повним баком води: до 34 хв. Витрати води: до 17 мл/хв. Тиск пари: до 3 бар. Температура пари: близько 110 °С. Час нагріву до робочого стану: близько 17 сек. Захист від висихання: є. Умови експлуатації: від -5 °С до +40 °С.

Розмір пристрою (Д × Ш × В): 251 мм × 146 мм × 1130 мм.

### **Комплект поставки**

Швабра в зборі (див. збірне креслення а):

① – бак для води, ② – пробка бака для води, ③ – картридж фільтра води, ④ – дріт живлення, ⑤ – засувка бака для води, ⑥ – корпус парової швабри.

Комплект насадок:

⑦ – пластикова щітка-скребок, ⑧ – металева щітка-скребок, ⑨ – кругла щітка-скребок і тканинний чохол, ⑩ – щітка «два в одному»: щітка, фіксатор, поролонова накладка і тканинний чохол, ⑪ – основна щітка, ⑫ – тканинна накладка для підлог (велика), ⑬ – тканинна накладка для килимів (мала), ⑭ – насадка для чищення килимів.

Комплект шлангів і трубок:

⑮ – трубка-подовжувач (з двох частин), ⑯ – шланг-подовжувач.

Акcesуари:

⑰ – настінний кронштейн і комплект кріплень до нього (стрічка 3М і шуруп), ⑱ – наплечний ремінь. ⑲ – інструкція ⑳ – гарантійний талон, V – шпилька (використовувати для видалення накипу).







## Обмеження і попередження

Не використовуйте для очищення насадок агресивні миючі засоби. Щітки можна мити під струменем теплої проточної води, а тканинні накладки можна прати. Будьте обережні під час чищення металеві щітки: вона може травмувати руки.

Переконайтеся, що напруга в мережі відповідає значенню, вказаному в технічних характеристиках парової швабри. Щоб очистити парову швабру, необхідно відключити її від електромережі. При відключенні живлення тягніть за пластикову частину вилки, а не за дрід живлення. Щоб уникнути загоряння не занурюйте парову швабру в воду і не ставте її поруч з обігрівачем. Будь ласка, не використовуйте парову швабру, якщо ви бачите пошкодження на її корпусі, чуєте дивні шуми або тріск, або дрід живлення обірваний. Не використовуйте швабру для очищення поверхонь з недостатнім рівнем термостійкості (нижче +100 °C). Для уникнення травм забороняється розпиляти гарячу пару в бік людей. В жодному разі не розбирайте швабру. Не використовуйте швабру поза приміщенням.

## Збірка й експлуатація

1. Розпакуйте швабру і дістаньте з коробки всі її комплектуючі. Витягніть з корпусу **6** бак для води **1** і заповніть його (див. збірне креслення **b**). Для цього відтягніть засувку **5** бака для води вгору, витягніть бак і переверніть його догори дном, потім витягніть за язичок велику силіконову пробку **2**. Наповніть бак не менше ніж на 2/3 від його повного об'єму, потім щільно заткніть пробку **2** і встановіть бак з водою назад в корпус швабри **6**.
2. З'єднайте дві частини трубки-подовжувача **15** разом, та підключіть трубку-подовжувач до корпусу швабри **6** (див. збірне креслення **c**).
3. Підлоги і килими миються з різними насадками і тканинами:

- a. для миття підлоги приєднайте тканину великої накладки **13** язичком-виступом назад до чорної липкої поверхні основної щітки **11**;
- b. для миття килимів встановіть на основну щітку **11** малу тканинну накладку **12** і насадку для чищення килимів **14**, щоб язичок-виступ на тканині та язичок-виступ насадки для килимів були спрямовані назад (проти ходу щітки).
4. Приєднайте основну щітку **11** до трубки-подовжувача **15**, яку ми вже зібрали з двох частин і приєднали до корпусу швабри. Замість трубки ви можете використовувати шланг-подовжувач **16**, а замість основної щітки – додаткові **7**, **8**, **9** і **10**.
5. Для початку роботи ввімкніть швабру в розетку. Дріт живлення **4** жорстко вбудований в основний корпус. Увімкніть вилку дрота живлення в розетку.
6. Вивчіть значення індикатора (див. малюнок **d**). Відразу ж після включення вилки в розетку індикатор  починає блимати червоним кольором. Для початку роботи натисніть і утримуйте індикатор  більше 2 секунд, він стане синім. Через 17 секунд подається пара. Для припинення подачі пари натисніть і утримуйте індикатор  більше 2 секунд, він стане червоним. Індикатор  оранжевого кольору, якщо подача пари максимальна. Для перемикання в нормальний режим подачі пари натисніть на індикатор  і він стане білим. Індикатор  показує температуру пари.
7. Якщо ви закінчили прибирання, вимкніть швабру з розетки і поставте вертикально в настінний кронштейн. Рукоятка швабри повинна закріпитися в тримачі кронштейну. Настінний кронштейн має бути надійно закріплений за допомогою шурупа з дюбелем або наклейки, які входять до комплекту разом із кронштейном. Якщо ви не збираєтеся використовувати швабру часто, ви також можете зберігати її горизонтально в розібраному вигляді. При цьому необхідно злити воду з бака.

## Усунення можливих несправностей

1. Немає пари. Можливі причини: бак для води не встановлено в швабру або встановлено неправильно, в баку немає води. Рішення: встановіть бак з водою правильно, додайте в бак води.
2. На екрані дисплея відображується повідомлення E1, лунає звуковий сигнал, пара не виходить. Можливі причини: гравітаційний датчик (кульку на корді) не занурено в воду, в баку недостатньо води, температура занадто висока, спрацював захист від висихання. Рішення: вимкніть швабру, дістаньте вилку з розетки, зніміть бак і долийте в нього води. Переконайтеся, що гравітаційний датчик занурено в воду.
3. На екрані дисплея відображується повідомлення E2 і лунає звуковий сигнал. Рішення: вимкніть швабру і відправте її в сервісний центр для ремонту.

**УВАГА!** Якщо жоден з можливих шляхів усунення не допоміг вирішити вашу проблему, зверніться до постачальника або в сервісний центр. Будь ласка, не розбирайте пристрій і не намагайтеся відремонтувати його самостійно.

## Інформація про утилізацію



Ці символи означають, що при утилізації пристрою, його батарей і акумуляторів, а також його електричних і електронних аксесуарів, необхідно слідувати Директиві щодо відпрацьованого електричного й електронного обладнання (WEEE) і Директиві про батарейки та акумулятори та відходи від батарейок та акумуляторів, що містять небезпечні речовини. Згідно з директивами, дане обладнання після закінчення терміну служби підлягає окремій утилізації.

Не допускається утилізацію пристрою, його батареї та акумулятори, а також його електричні і електронні аксесуари разом з несорттованими міськими відходами, оскільки це завдасть шкоди навколишньому середовищу.

Для утилізації даного устаткування, його необхідно повернути в пункт продажу або здати в місцевий пункт переробки.

Для отримання детальної інформації слід звернутися в місцеву службу ліквідації побутових відходів.

Гарантійний термін і термін служби – 2 роки з дати придбання виробу.

Відомості про виробника: «АСБІСк Ентерпрайзес ПЛК» (ASBISc Enterprises PLC), Агіос Афанасіос, Діамонд Корт, Колонакі Стріт, 43, 4103 Лімассол, Кіпр. Зроблено в Китаї.

Актуальні відомості і докладний опис пристрою, а також інструкція з підключення, сертифікати, відомості про компанії, які приймають претензії щодо якості та гарантії, доступні для завантаження за посиланням [aeno.com/documents](http://aeno.com/documents). Всі зазначені торговельні марки та їхні назви є власністю їх відповідних власників.

**UZ AENO SMI** bug'li po'lyuvgich bu uyni nam tozalash uchun mo'ljallangan maishiy texnika. U pollar, stollar, deraza tokchalari, gilamchalar va boshqa shu kabi yuzalardagi iflos va yog'li dog'larni tozalaydi.

### **Texnik xususiyatlari**

Quvvat adapteriga kirish kuchlanishi: o'zgaruvchan toki 230 V, 50/60 Gtz. Nominal quvvati: 1000 Vt. Suv bakining hajmi: 380 ml. Bak suv bilan to'la bo'lgandagi ishlash vaqti: 34 min gacha. Suv sarfi: 17 ml/min gacha. Bug' bosimi: 3 bargacha. Bug' harorati: taxminan +110 °C. Isitish vaqti ish holatigacha: taxminan 17 sek. Qurib ketishidan himoya: bor. Ishlatish shartlari: -5 °C dan +40 °C gacha.

Qurilmaning o'lchamlari (U × E × B): 251 mm × 146 mm × 1130 mm.

### **Yetkazib berilgan mahsulotning to'plami**

Po'lyuvgichning yig'ilgan holati (a yig'ish rasmiga qarang):

① – suv baki, ② – suv bakining probkasi, ③ – suv filtrining kartridji, ④ – elektr shnuri (usti yopiq elektr sim), ⑤ – suv bakining mandali, ⑥ – bug'li po'lyuvgichning korpusi.

Nasadkalarining to'plami:

⑦ – plastik cho'tka-qirg'ich, ⑧ – metalli cho'tka-qirg'ich, ⑨ – dumaloq cho'tka-qirg'ich va matoli qoplama, ⑩ – “ikkitasida bitta” cho'tka: cho'tka, fiksator (muayyan holatda mahkamlab qo'yadigan moslama), ko'pikli yostiq (nakladka) va matoli qoplama, ⑪ – asosiy cho'tka, ⑫ – gilamlar uchun mo'ljallangan matoli yostiq (nakladka) (kattasi), ⑬ – gilamlar uchun mo'ljallangan matoli yostiq (nakladka) (kichigi) ⑭ – gilamni tozalovchi nasadkalar.

Shlang va trubkaning to'plami: ⑮ – kengaytma trubkasi (ikki qismli), ⑯ – kengaytma shlangi. Aksessuarlar: ⑰ – devorga o'rnatiladigan kronshteyn va unga mo'ljallangan mahkamlagichlarning to'plami (3M lentasi va burama mix),

20 – belbog', 18 – tezkor qo'llanma, 19 – kafolat taloni, V – pin (kukunni tozalash uchun foydalaning).







### **Cheklovlar va ogohlantirishlar**

Nasadkallarni tozalash uchun agressiv yuvish vositalarini ishlatmang. Cho'tkallarni iliq suv ostida yuvish mumkin, matoli nakladkallarni esa yuvish kukuni bilan yuvish mumkin. Metall cho'tkallarni tozalashda ehtiyot bo'ling, qo'llaringizga zarar etkazishi mumkin.

Quvvat manbaining kuchlanishi bug'li po'lyuvgichning texnik xususiyatlarida ko'rsatib o'tilgan kuchlanishga muvofiq ekanligiga ishonch hosil qiling. Bug'li po'lyuvgichni tozalash uchun uni elektr tarmog'idan uzishingiz kerak. Quvvatni o'chirishda elektr shnurini emas, balki vilkaning plastik qismini torting. Yong'in xavfini oldini olish uchun bug'li po'lyuvgichni suvga botirmang yoki isitgich yoniga qo'ymang. Iltimos, agar siz bug'li po'lyuvgichning korpusi shikastlanganligini ko'rsangiz, g'alati tovushlar yoki qasir-qusur tovushi eshitilsa, yoki elektr shnuri uzilib qolsa, unda bug'li po'lyuvgichdan foydalanmang. Yetarlicha issiqlikka chidamli bo'lmagan (+100 °C dan past) sirtlarni tozalash uchun po'lyuvgichni ishlatmang. Shikastlanmaslik uchun issiq bug'ni odamlarga qarab sepmang. Po'lyuvgichni hech qachon qismlarga ajratmang. Po'lyuvgichni honadan tashqari ochiq havoda ishlatmang.

### **Yig'ish va ishlatish**

1. Po'lyuvgichni echib oling va uning barcha aksessuarlarini (qismlarini) qutidan chiqarib oling. Korpusdan 6 suv bakini 1 chiqaring va uni to'ldiring (b yig'ish chizmasiga qarang). Buning uchun 5 suv baki mandalini yuqoriga torting, bakni chiqazing va teskari o'girib oling, so'ngra katta silikonli tiqinning (probkaning) tilchasidan torting 2. Bakni to'liq hajmining kamida 2/3 qismini to'ldiring, keyin tiqinni (probkani) mahkam bekiting 2 suv bilan to'ldirilgan bakni qaytib po'lyuvgich korpusiga o'rnatib 6.

2. Kengaytma trubkasining ikki qismini birga ulang **15**, keyin po'lyuvgich korpusiga kengaytma trubkasini ulang **6** (**c** yig'ish chizmasiga qarang).
3. Pollar va gilamlarni turli xil nasadkalar va matolar bilan yuvish mumkin:
  - a. pollarni tozalash uchun katta yostiqning (nakladkaning) matosini **13** asosiy cho'tkaning **11** qora yopishqoq yuzasining orqasiga tilchani to'rtib chiqqan joyi bilan ulang;
  - b. gilamlarni yuvish uchun kichik matoli yostiqni (nakladkani) **12** va gilamlarni tozalovchi nasadkani **14** asosiy cho'tkaga **11** o'rnatib, va bunda matodagi tilchani to'rtib chiqqan joyi va nasadkadagi tilchani to'rtib chiqqan joyi ortga qarab turgan bo'lishi kerak (ya'ni cho'tka zarbasiga qarshi).
4. Asosiy cho'tkani **11** biz ikki qismdan yiqqan va po'lyuvgich korpusiga ulagan kengaytma trubkasi **15** bilan birlashtiring. Trubka o'rniga kengaytma shlangidan **16**, asosiy cho'tka o'rniga qo'shimcha **7**, **8**, **9** va **10** dan foydalanishingiz mumkin.
5. Ishni boshlash uchun avval po'lyuvgichni rozetkaga ulang. Asosiy korpusga elektr shnuri **4** mahkam o'rnatilgan. Elektr shnurini rozetkaga ulang.
6. Indikator (ko'rsatgich) qiymatlarini o'rganib chiqing (**d** rasmiga qarang).  
Vilkani rozetkaga ulagandan o'ng indikator  (ko'rsatgich) darhol qizil rangda yonib keta boshlaydi. Ishni boshlash uchun indikatorni  (ko'rsatgichni) 2 soniyadan ko'proq bosib ushlab turing, u ko'k rangga aylanadi. Bug' 17 soniyadan keyin chiqadi. Bug' chiqarishni to'xtatish uchun indikatorni  (ko'rsatgichni) 2 soniyadan ko'proq bosib ushlab turing, u qizil rangga aylanadi. Bug' chiqarish maksimal darajada bo'lganda indikator  (ko'rsatgich) to'q sariq rangga aylanadi. Oddiy bug' chiqarish rejimiga o'tish uchun indikatorni  (ko'rsatgichni) bosib va u oq rangga aylanadi. Indikator  (ko'rsatgich) bug'ning haroratini ko'rsatadi.

7. Tozalashni tugatgandan so'ng, po'lyuvgichni rozetkadan o'chiring va devorga o'rnatiladigan kronshteynga tik qilib qo'ying. Po'lyuvgich tutqichi kronshteyn ushlagichiga mahkamlab qo'yilish shart. Devorga o'rnatiladigan kronshteyn dyubel yoki nakleyka bilan burama mix yordamida mahkam o'rnatilishi shart. Dyubel va nakleyka kronshteyn bilan birga solingan bo'ladi. Agar siz po'lyuvgichni tez-tez ishlatmaydigan bo'lsangiz, uni gorizontal ravishda yig'ilmagan holda saqlashingiz mumkin. Bu holda bakdagi suvni to'kib tashlashingiz kerak.

### **Mumkin bo'lgan nosozliklarni bartaraf etish**

1. Bug' yo'q. Mumkin bo'lgan sabablar: suv baki po'lyuvgichga o'rnatilmagan yoki to'g'ri o'rnatilmagan, bakda suv yo'q. Muammoni hal qilish uchun yechim: Suv bakini to'g'ri o'rnatib, bakga suv quyib.
2. Displayda E1 yozuvi ko'rinadi, ovoz signali eshutiladi, bug' chiqmaydi. Mumkin bo'lgan sabablar: tortishish (gravitatsion) datchigi (ko'rddagi sharcha) suvga botirilmagan, bakda suv yetarli emas, harorat juda yuqori, qurib ketishidan bo'lgan himoya ishlab ketgan. Muammoni hal qilish uchun yechim: po'lyuvgichni o'chiring, uning vilkasini rozetkadan chiqarib oling, bakni yechib oling va unga yana suv quyib to'ldiring. Tortishish (gravitatsiya) datchigi suvga botirilganligiga ishonch hosil qiling.
3. Display ekranida E2 yozuvi paydo bo'ladi va ovoz signali eshutiladi. Muammoni hal qilish uchun yechim: Po'lyuvgichni o'chiring va uni ta'mirlash uchun bunday yozuvni xizmat ko'rsatish markaziga yuboring.

**DIQQAT!** Agar yuqorida ko'rsatib o'tilgan yechimlarning hech biri muammoingizni hal qilmasa, etkazib beruvchiga yoki xizmat ko'rsatish markaziga murojaat qiling. Iltimos, qurilmani o'zingiz ochib, qismlarga (bo'laklarga) ajratmang yoki ta'mirlashga urinmang.



## Utilizatsiya qilish (foydali narsalar olish) haqida ma'lumotlar



Ushbu belgilar qurilma, uning batareyalari va akkumulyatorlari, shuningdek elektr va elektron aksessuarlarini utilizatsiya qilishda (WEEE) elektr va elektron uskunalarining hamda batareyalar va akkumulyatorlarning chiqindilaridan foydali narsalar olish qoidalariga amal qilish kerak. Qoidalarga ko'ra, ushbu uskunaning ishlash muddati tugagandan so'ng alohida utilizatsiyaga yotadi.

Qurilmani, uning batareyalari va akkumulyatorlari, shuningdek, uning elektrik va elektron aksessuarlarini shahar chiqindilari bilan bir qatorda utilizatsiya qilishga yo'l qo'yilmaydi, chunki bu atrof-muhitga zarar etkazadi.

Ushbu uskunani utilizatsiya qilish uchun uni sotish yoki mahalliy qayta ishlash nuqtalariga qaytarish kerak.

Batafsil tafsilotlarni olish uchun maishiy chiqindilarni yo'qotish xizmatiga murojaat qilish kerak.

Kafolat muddati va xizmat muddati mahsulot sotib olingan kundan boshlab 2 yil.

Ishlab chiqaruvchi haqida ma'lumotlar: "ASBISc Enterprizes DMK (Dasturlashtiriladigan mantiqiy kontrolliyor), Agios Afanasios, Diamond Cort, Kolonakiu Strit, 43, 4103 Limassol, Kipr. Xitoyda ishlab chiqarilgan.

Qurilmaning dolzarb ma'lumotlari va batafsil tavsifi, shuningdek ulanish bo'yicha ko'rsatmalar, sertifikatlar, sifat va kafolatlar bo'yicha da'volarni qabul qiladigan kompaniyalar haqidagi ma'lumotlarni [aeno.com/documents](http://aeno.com/documents) saytidan yuklab olishingiz mumkin. Ko'rsatilgan barcha savdo belgilari va ularning nomlari tegishli egalaringing mulkidir.

GET  
MORE

[aeno.com](http://aeno.com)

**RoHS**  
compliant

