

ARESA®



AR-1701

RUS Кухонный комбайн

ENG Food processor

UA Кухонний комбайн

DE Küchenmaschine

PL Robot kuchenny

RO Roboți de bucătărie

РУКОВОДСТВО ПО ЭКСПЛУАТАЦИИ

ENG INSTRUCTION MANUAL

UA ІНСТРУКЦІЯ З ЕКСПЛУАТАЦІЇ

DE BEDIENUNGSANLEITUNG

PL INSTRUKCJA OBSŁUGI

RO MANUAL DE UTILIZARE

Процесс

СБОРКИ



AR-1701

БЕСПЛАТНОЕ
приложение

«РЕЦЕПТЫ»



Спасибо за приобретение нашей продукции.

Убедитесь, что в гарантийном талоне поставлены штамп магазина, подпись и дата продажи.

Thank you for purchasing our products.

Make sure that the stamp of the store, the signature and the date of sale are supplied in the warranty card.

Дякуємо за придбання нашої продукції.

Переконайтеся, що в гарантійному талоні поставлено штамп магазину, підпис та дату продажу.

Dziękujemy za zakup naszych produktów.

Upewnij się, że instrukcja jest opieczetowana stemplem, podpisem i datą sprzedaży.

Vielen Dank für Kaufen unserer Produktion.

Überzeugen Sie sich, dass im Garantieschein Stempel vom Geschäft, Unterschrift und Verkaufsdatum gestellt sind.

Vă mulțumim pentru achiziționarea produselor noastre.

Asigurați-vă că în cardul de garanție sunt aplicate ștampila magazinului, semnătura și data vânzării.

ОПИСАНИЕ ПРИБОРА / ITEM DESCRIPTION / ОПИС ПРИЛАДУ / OPIS URZADZENIA / BEZEICHNUNG VON BESTANDTEILEN / IDENTIFICAREA PIESELOR COMPONENTE

- RUS**
1. Фильтр блендера
 2. Стакан блендера
 3. Моторная часть
 4. Толкатель чоппера
 5. Нож терка (для приготовления драников)
 6. Нож для шинковки
 7. Нож для нарезки
 8. Вал для насадок
 9. Крышка чаши чоппера
 10. Насадка и фильтрующая тарелка для отжима цитрусовых и ягод
 11. Нож для измельчения
 12. Насадка для перемешивания
 13. Диск для приготовления эмульсий
 14. Ось привода чоппера
 15. Насадка для взбивания
 16. Чаша чоппера

- DE**
1. Mixer Filter
 2. Messbecher
 3. Motorteil
 4. Drucker
 5. Scheibenreibe für Kartoffelpuffer
 6. Zweiseitige Scheibe zum Schleifen und Schneiden
 7. Doppelseitige Reibe zum Schneiden/Zerkleinern
 8. Schaft für Düse
 9. Chopper Cup Abdeckung
 10. Ansatz zum Auspressen von Saft aus Zitrusfrüchten
 11. Messer zum Schleifen
 12. Rührdüse
 13. Scheibe zur Herstellung von Emulsion
 14. Chopper Antriebsachse
 15. Schlagbesen
 16. Schalenhäckselr

- PL**
1. Filtrujący filtr
 2. Blender Stakan
 3. Część silnikowa
 4. Popychacz
 5. Tarca-tarka do derunów
 6. Dwustronna tarca do szatkowania i krojenia
 7. Tarca do cięcia
 8. Walek do przynęt
 9. Pokrywa rozdrabniacza kubka
 10. Nasadka do wyciskania soku z cytrusowych
 11. Nóż do rozdrabniania
 12. Dysza do mieszania
 13. Tarcza do przygotowania emulsji
 14. Oś napędu tarczy
 15. Nasadka do ubijania
 16. Siekacz puchar

- ENG**
1. Blender filter
 2. Blender cup
 3. Motor base
 4. Pusher
 5. Potato shredding disc
 6. Cutting disc
 7. Reversible shredding disc
 8. Attachment shaft
 9. Chopper lid
 10. Citrus juicer
 11. Chopping blade
 12. Mixing attachment
 13. Emulsion maker
 14. Chopper drive axis
 15. Whisk
 16. Chopper cup

- UA**
1. Фільтр блендера
 2. Стакан блендера
 3. Моторна частина
 4. Штовхач чопера
 5. Ніж-терка (для приготування дерунів)
 6. Ніж для шинкування
 7. Ніж для нарізання
 8. Вал для насадок
 9. Кришка чаши чопера
 10. Конус і фільтрувальна тарілка для відтискання цитрусових
 11. Ніж для подрібнення
 12. Насадка для перемішування
 13. Диск для приготування емульсій
 14. Вісь приводу чопера
 15. Насадка для збивання
 16. Чаша чопера

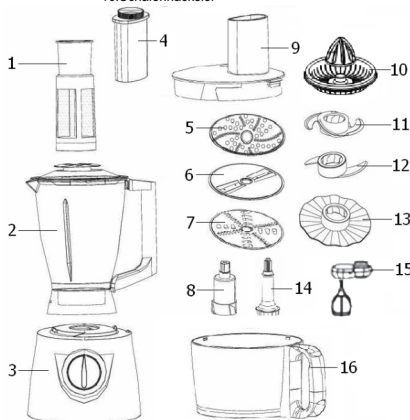

- RO**
1. Blender filtru
 2. Blender de sticlă
 3. Piese auto
 4. Impingător
 5. Disc-grater pentru draniki
 6. Disc dublu pentru mărunțire și tăiere mică
 7. Disc dublu pentru șlefuire și tăiere mare
 8. Arbore pentru momeli
 9. Coperta cilindrilor
 10. Duza pentru extrajerea sucului de citrice
 11. Cuțit pentru mărunțire
 12. Duza pentru amestecare
 13. Disc pentru prepararea emulsiei
 14. Axa de acționare
 15. Corolă
 16. Cupa tocător

КОМПЛЕКТНОСТЬ / SET / КОМПЛЕКТИСТЬ / KOMPLETNOŚĆ / KOMPLETTIERUNG / ANSAMBLU

RUS

- Моторная часть - 1
- Чаша для измельчения - 1
- Нож для измельчения - 1
- Крышка для чаши - 1
- Крышка с затрузочной горловиной - 1
- Ось привода диска для терки/шинковки - 1
- Держатель диска для терки/шинковки - 1
- Двухсторонний диск для терки/шинковки - 1
- Насадка для взбивания - 1
- Толкатель - 1
- Диск-терка для драников - 1
- Индивидуальная упаковка - 1
- Руководство по эксплуатации - 1
- Гарантийный талон - 1

UA

- Чаша для подрібнення - 1
- Ніж для подрібнення - 1
- Кришка для чаши - 1
- Кришка з завантажувального горловиною - 1
- Ось приводу диска для терки / шинкування - 1
- Тримач диска для терки / шинкування - 1
- Двосторонній диск для терки / шинкування - 1
- Насадка для збивання - 1
- Штовхач - 1
- Диск-терка для дерунів - 1
- Індивідуальне упакування - 1
- Інструкція з експлуатації - 1
- Гарантійний талон - 1

RO

- Crusă pentru măcinare - 1
- Cuțit pentru șlefuire - 1
- Capacul bolului - 1
- Capacul cu găte de încărcare - 1
- Axa de acționare pentru discul de tăiere / laietor - 1
- Support pentru discuri subțiri / discuri de tăiere - 1
- Disc dublu pentru rasnită / trusa - 1
- Bateți pentru biciuire - 1
- Mai tare - 1
- Disc-grater pentru draniki - 1
- Ambalaj individual - 1
- Manual de utilizare - 1
- Card de garanție - 1

PL

- Chrzadź do mielenia - 1
- Nóż do szlifowania - 1
- Opakowanie do miski - 1
- Pokrywa z gardłem załadunkowym - 1
- Oś napędowa tarczy inacz / niszcarki - 1
- Uchwyt dysku rozdrabniacza / rozdrabniacza - 1
- Dwustronna tarcza do rozdrabniania / niszczenia - 1
- Dysza do bicia - 1
- Popychacz - 1
- Tarca-tarka do derunów - 1
- Karta gwarancyjna - 1
- Instrukcja obsługi - 1
- Opakowanie - 1

ENG

- Blender filter - 1
- Blender cup - 1
- Motor base - 1
- Pusher - 1
- Potato shredding disc - 1
- Cutting disc - 1
- Reversible shredding disc - 1
- Attachment shaft - 1
- Instruction manual - 1
- Chopper lid - 1
- Citrus juicer - 1
- Chopping blade - 1
- Mixing attachment - 1
- Chopper drive axis - 1
- Whisk - 1
- Chopper cup - 1
- Warranty card - 1
- Gift box - 1

DE

- Mixer Filter - 1
- Messbecher - 1
- Motorteil - 1
- Drucker - 1
- Scheibenreibe für Kartoffelpuffer - 1
- Zweiseitige Scheibe zum Schleifen und Schneiden - 1
- Doppelseitige Reibe zum Schneiden/Zerkleinern - 1
- Schaft für Düse - 1
- Chopper Cup Abdeckung - 1
- Ansatz zum Auspressen von Saft aus Zitrusfrüchten - 1
- Messer zum Schleifen - 1
- Rührdüse - 1
- Scheibe zur Herstellung von Emulsion - 1
- Chopper Antriebsachse - 1
- Schlagbesen - 1
- Schalenhäckselr - 1
- Garantieschein - 1
- Bedienungsanleitung - 1
- Verpackungskarton - 1



Пожалуйста, внимательно прочтите руководство перед тем, как приступить к эксплуатации прибора.

Сохраняйте инструкцию, она может понадобиться Вам в будущем.

Прибор предназначен для обработки различных продуктов, совмещающий в себе функции измельчителя, миксера, терки, блендера и др.

Для использования в домашнем хозяйстве, не подходит для промышленного использования.

Важно! Прибор, приобретенный в холодное время года, во избежание выхода из строя, до включения в электросеть необходимо выдержать не менее четырех часов при комнатной температуре.

ТЕХНИЧЕСКИЕ ХАРАКТЕРИСТИКИ

Номинальное напряжение: 220-240 В

Номинальная частота тока: 50 Гц

Номинальная потребляемая мощность: 750 Вт

Гарантийный срок в странах ЕАЭС (Беларусь, Россия, Армения, Казахстан, Кыргызстан) и Украине, Грузии, Азербайджане - двенадцать месяцев

МЕРЫ ПРЕДОСТОРОЖНОСТИ ПРИ ЭКСПЛУАТАЦИИ

- Внимательно прочитайте данную инструкцию перед эксплуатацией прибора во избежание поломки при использовании. Неправильное обращение может привести к поломке изделия, нанести материальный ущерб или причинить вред здоровью пользователя.
 - Перед первоначальным включением проверьте, соответствуют ли технические характеристики изделия параметрам электросети.
 - Прибор не предназначен для использования лицами (включая детей) с пониженными физическими, чувственными или умственными способностями, или при отсутствии у них опыта или знаний, если они не находятся под контролем или не проинструктированы об использовании прибора лицом, ответственным за их безопасность.
 - Не используйте прибор, если поврежден шнур или штепсельная вилка, а также, если поврежден или неисправен сам прибор. Отнесите его в сервисный центр. Ремонт прибора должен осуществляться только в авторизованном сервисном центре. Не ремонтируйте прибор самостоятельно.
 - При повреждении шнура питания его замену во избежание опасности должны производить изготовитель, сервисная служба или подобный квалифицированный персонал.
 - Во избежание удара электрическим током не погружайте корпус кухонного комбайна в воду или другие жидкости.
 - Не допускайте свисания электрического шнура с края стола или над горячими поверхностями. Не допускайте его погружения в воду.
 - Отключайте прибор от сети, если Вы им не пользуетесь, а также, если хотите снять или добавить аксессуары и перед чисткой.
 - Не используйте прибор в целях, не предусмотренных инструкцией.
 - Будьте предельно внимательны, если рядом с работающим прибором находятся дети.
 - Не допускайте соприкосновения с движущимися частями прибора.
 - Не допускайте детей к использованию комбайна или его частей.
 - Всегда снимайте нож перед выливанием/высыпанием содержимого из чаши.
 - Не превышайте максимально допустимое количество продукта в чаше.
 - Перед использованием прибора убедитесь в том, правильно ли установлена чаша комбайна, закрыта ли крышка до полной фиксации (до щелчка).
 - Перед снятием чаши с корпуса прибора, или перед снятием крышки с чаши, также перед очисткой всегда выключайте прибор и дождитесь полной остановки диска.
 - Перед разборкой убедитесь, что мотор полностью остановился.
 - Не засовывайте пальцы или другие предметы в открытую чашу во время работы прибора. Если фрукты/овощи застряли, то используйте толкатель или другие фрукты или овощи, чтобы их протолкнуть. Если это не помогает, то выключите прибор и разберите его, чтобы достать застрявшие фрукты/овощи. Перед включением убедитесь в правильной установке компонентов кухонного комбайна.
 - Не используйте принадлежности, не входящие в комплект поставки.
 - Металлические диски очень острые, будьте предельно осторожны в обращении с ними. Беритесь за предметы подальше от режущих краев при их использовании.
 - Всегда снимайте диск перед выливанием содержимого из чаши.
 - Прибор предназначен только для домашнего использования. Не используйте его в коммерческих или иных целях, выходящих за рамки бытового использования.
 - Кухонный комбайн предназначен исключительно для обработки продуктов питания. Не смешивайте краску и растворители с помощью кухонного комбайна.
 - Не используйте прибор вне помещений.
 - Убедитесь, что штепсельная вилка прибора подходит к вашей розетке. В ином случае, обратитесь в сервисный центр за помощью.
 - Не эксплуатируйте прибор влажными руками.
 - Сохраните данную инструкцию.
- ВНИМАНИЕ!** Никогда не работайте с прибором более 2-х минут непрерывно. После 2-ой минутной непрерывной работы прибор необходимо выключить минимум на 2 минуты. Не начинайте работу с прибором до тех пор, пока он не остынет.
- Не превышайте максимально допустимое количество продукта в чаше.
 - Температура продукта не должна превышать 50С°.
 - Не используйте комбайн и его аксессуары в микроволновой печи.
 - Никогда не включайте комбайн, если он пуст.
 - Не вставляйте пальцы или другие предметы в отверстие крышки.
 - Не используйте прибор для жестких ингредиентов (например: замороженных продуктов и т.п.) и несъедобных частей продуктов (например: косточек от фруктов, мясных хрящиков, костей и т.п.).

ЭКСПЛУАТАЦИЯ

Достаньте прибор и аксессуары из упаковок. Не оставляйте упаковочные материалы (пакеты, полистирол и т.д.) в доступных для детей местах во избежание опасных ситуаций.

Протрите прибор влажной мягкой тканью. Обязательно вымойте все аксессуары в соответствии с рекомендациями, описанными в разделе «Транспортирование, чистка и хранение».

ИСПОЛЬЗОВАНИЕ НОЖЕЙ И НАСАДКИ ДЛЯ ПЕРЕМЕШИВАНИЯ
ВНИМАНИЕ! Перед сборкой комбайна удостоверьтесь, что прибор не включен в сеть.

1. Установите ось привода чоппера, а затем чашу на корпус комбайна поворотом по часовой стрелке так, чтобы указатель на чаше совпал с меткой на корпусе.
 2. Установите вал для насадок и нож для измельчения продуктов, либо один из ножей входящих в комплект комбайна.
 3. Установите крышку чоппера, повернув ее по часовой стрелке до полной фиксации.
 4. Включите прибор в сеть и установите желаемый уровень скорости. Вы можете смешать или измельчить продукты.
 5. Общее рабочее время не должно превышать более 2 минут.
 6. Установите переключатель скорости на 0 после завершения работы. Снимите чашу с корпуса комбайна (поворотом против часовой стрелки), снимите крышку и опустошите емкость.
- ВНИМАНИЕ!** Берите нож только за пластмассовые части, так как лезвия очень острые.

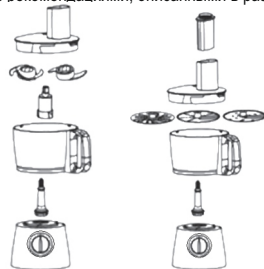

ИСПОЛЬЗОВАНИЕ СОКОВЫЖИМАЛКИ ДЛЯ ЦИТРУСОВЫХ.

- ВНИМАНИЕ! Перед сборкой комбайна удостоверьтесь, что прибор не включен в сеть.
1. Установите ось привода чоплера, а затем чашу на корпус комбайна поворотом по часовой стрелке так, чтобы указатель на чаше совпал с меткой на корпусе.
 2. Установите фильтрующую тарелку соковыжималки на чашу, повернув его до полной фиксации.
 3. Поместите конус на ось привода чоплера.
 4. Вымойте плод и разрежьте его на две части.
 5. Включите прибор в сеть, установите желаемый уровень скорости. Конус начнет вращаться.
 6. Поместите половинку фрукта на конус, и слегка нажмите на него. Прибор начнет отжимать сок в емкость.
 7. Работайте циклично: 15сек. – отжим, 15сек. – перерыв. Допустимо не более 10 подходов за 1 раз.



ИСПОЛЬЗОВАНИЕ БЛЕНДЕРА

- ВНИМАНИЕ! Перед сборкой комбайна удостоверьтесь, что прибор не включен в сеть.
1. Установите чашу блендера на корпус поворотом до упора.
 2. Почистите фрукты или овощи и порежьте их на небольшие кусочки, поместите их в чашу блендера. Содержимое чаши не должно превышать отметки максимальной загрузки чаши.
- ВАЖНО!** Никогда не используйте кипящие жидкости. Не включайте пустой блендер.
3. Вы можете добавлять дополнительные компоненты в отверстие сверху блендера, сняв колпачок блендера. Потом снова можете установить колпачок блендера на место, повернув его против часовой стрелки до полной фиксации.
 5. Включите прибор в сеть и установите необходимый уровень скорости.
 6. Общее рабочее время не должно превышать 1 минуты.
 7. После окончания работы поверните переключатель скоростей в положение 0.
 8. Снимите чашу блендера с корпуса комбайна, повернув против часовой стрелки. Снимите крышку и вылейте содержимое.

ИСПОЛЬЗОВАНИЕ НАСАДКИ ДЛЯ ПРИГОТОВЛЕНИЯ ЭМУЛЬСИЙ

ВНИМАНИЕ! Перед сборкой комбайна удостоверьтесь, что прибор не включен в сеть. Вы можете пользоваться диском для приготовления эмульсий (жидкого теста) для взбивания яиц и сливок, быстрого приготовления пудинга, майонеза и бисквитного крема.

1. Установите ось привода чоплера, а затем чашу на корпус комбайна поворотом по часовой стрелке так, чтобы указатель на чаше совпал с меткой на корпусе.
2. Поместите насадку для приготовления эмульсий на вал для насадок и установите в чашу.
3. Накройте чашу крышкой, повернув ее по часовой стрелке до полной фиксации.
4. Установите желаемый уровень скорости.
5. Не используйте прибор непрерывно более 1 минуты. Между циклами делайте перерыв как минимум на 2 минуты.

ИСПОЛЬЗОВАНИЕ НАСАДКИ ДЛЯ ВЗБИВАНИЯ

ВНИМАНИЕ! Перед сборкой комбайна удостоверьтесь, что прибор не включен в сеть.

1. Установите ось привода чоплера, а затем чашу на корпус комбайна поворотом по часовой стрелке так, чтобы указатель на чаше совпал с меткой на корпусе.
2. Установите насадку для взбивания.

3. Поместите в чашу продукты для взбивания.
4. Накройте чашу крышкой, повернув ее по часовой стрелке до полной фиксации.
5. Включите прибор в сеть, установите желаемый уровень скорости.
6. Не используйте прибор непрерывно более 1 минуты. Между циклами делайте перерыв как минимум на 2 минуты.

ТРАНСПОРТИРОВАНИЕ, ЧИСТКА И ХРАНЕНИЕ

ТРАНСПОРТИРОВАНИЕ. Транспортировать прибор необходимо любым видом крытого транспорта с применением правил закрепления грузов, обеспечивающих сохранение товарного вида изделия и/или упаковки и его дальнейшей безопасной эксплуатации. **ЗАПРЕЩАЕТСЯ** подвергать прибор ударным нагрузкам при погрузочно-разгрузочных работах.

ЧИСТКА. **ВНИМАНИЕ!** Никогда не мойте части прибора в посудомоечной машине. Не используйте химикаты и абразивные вещества. Всегда отсоединяйте прибор от сети перед чисткой.

Чистите моторную часть и крышку чаши мягкой, слегка влажной тканью. **Не мойте их под струей воды и не погружайте в воду или другие жидкости.**

Для мойки используйте теплую воду (не более 50С°) и обычное моющее средство, будьте осторожны с лезвиями, так как они очень острые. Части прибора, имеющие непосредственный контакт с пищей, необходимо чистить каждый раз после использования прибора.

ХРАНЕНИЕ. Прибор необходимо хранить в закрытом помещении, в условиях, предполагающих сохранение товарного вида изделия и его дальнейшей безопасной эксплуатации. Убедитесь, что прибор и все его аксессуары полностью высушены, перед тем, как складывать его на хранение.

ПРАВИЛА УТИЛИЗАЦИИ ПРИБОРА

Электроприбор и упаковочные материалы должны быть утилизированы с наименьшим вредом для окружающей среды и в соответствии с правилами по утилизации отходов в Вашем регионе.

УСЛОВИЯ ГАРАНТИЙНОГО ОБСЛУЖИВАНИЯ

При покупке изделия требуйте его проверки в Вашем присутствии и заполнения гарантийного талона (штамп торгующей организации, дата продажи и подпись продавца).

Без предоставления гарантийного талона или при его не правильном заполнении претензии по качеству не принимаются, и гарантийный ремонт не производится.

Гарантийный талон следует предъявлять при любом обращении в сервисный центр в течение всего срока гарантии. Изделие принимается на сервисное обслуживание только полностью комплектным. Гарантийный срок исчисляется с момента продажи покупателю. Просим Вас также сохранять документы, подтверждающие дату покупки изделия (товарный или кассовый чек).

Условием бесплатного гарантийного обслуживания Вашего изделия является его правильная эксплуатация, не выходящая за рамки личных бытовых нужд, в соответствии с требованиями инструкции по эксплуатации изделия, отсутствие механических повреждений и последствий небрежного обращения с изделием.



РУССКИЙ

Изделие принимается на гарантийное обслуживание в чистом виде (протерто и продуту, где это возможно). Гарантия распространяется на все производственные и конструктивные дефекты (кроме перечисленных в разделе «Гарантия не распространяется»), выявленные в течение гарантийного срока. В этот период дефектные детали, кроме расходных материалов, подлежат бесплатной замене в гарантийном сервисном центре.

ГАРАНТИЯ НЕ РАСПРОСТРАНЯЕТСЯ

1. Дефекты, вызванные форс-мажорными обстоятельствами.
2. Повреждение изделия, вызванные использованием изделия в целях, выходящих за рамки личных бытовых нужд (т.е. промышленных или коммерческих целях).
3. Расходные материалы и аксессуары.
4. Дефекты, вызванные перегрузкой, неправильной эксплуатацией, проникновением жидкостей, пыли, насекомых, попаданием посторонних предметов внутрь изделия.
5. Изделия, подвергавшиеся ремонту вне уполномоченных сервисных центров или гарантийных мастерских.
6. Повреждения, явившиеся следствием внесения изменений в конструкцию изделия самим пользователем или неквалифицированной заменой его комплектующих.
7. Нарушение требований инструкции по эксплуатации.
8. Неправильная установка напряжения питающей сети (если это требуется).
9. Внесение технических изменений.
10. Механические повреждения, в том числе вследствие небрежного обращения, неправильной транспортировки и хранения, падения изделия.
11. Повреждения по вине животных (в том числе грызунов и насекомых).

Информация о производителе

Изготовитель: Ситес Электрик Кампани Лимитед (18, Гуангшан Лу, Гуанчжоу, провинция Гуандонг, КНР)

Импортер в Республику Беларусь: ООО «Ареса-техно», г. Могилев, ул. Тимирязевская, 38

Импортер в Российскую Федерацию: ООО «Санрайт М», 214004, г. Смоленск, ул. Октябрьской революции, д. 38, офис 2

Информацию о дате изготовления смотрите на индивидуальной упаковке.

Срок службы – тридцать шесть месяцев

Товар соответствует требованиям ТР ТС 004/2011 «О безопасности низковольтного оборудования» и ТР ТС 020/2011 «Электромагнитная совместимость технических средств» и ТР ЕАЭС 037/2016 «Об ограничении применения опасных веществ в изделиях электротехники и радиоэлектроники».

По вопросам гарантийного обслуживания обращайтесь в ближайший сервисный центр или в Головной сервисный центр «сервис-центр ООО «Ареса-техно», 212030, г. Могилев, ул. Тимирязевская, 38, тел.: +375-222-76-69-89.



ENGLISH



Please read this instruction manual carefully before using the appliance.

Save the instruction manual as you may require it in future.

The device is designed for processing various products, combining the functions of a chopper, mixer, grater, blender, etc. For household use, not suitable for industrial use.

The device is intended for use only for domestic purposes in accordance with this Instruction Manual.

After unit transportation or storage at low temperature it is necessary to keep it for at least 4 hours at room temperature before switching on.

TECHNICAL SPECIFICATIONS

Supply voltage: 220-240 V ~ 50 Hz

Power consumption: 750 W

Warranty period in the European Union - twenty four months

IMPORTANT SAFEGUARDS

- Read this manual carefully before operating the unit to avoid damage during use. Incorrect handling can lead to damage to the product, cause material damage or cause damage to the health of the user.
- Before initial start-up, check that the product specifications match the mains supply.
- The device is not intended for use by persons (including children) with reduced physical, sensory or mental capabilities, or lack of experience or knowledge, unless they are under the control or instructed about the use of the device by the person responsible for their safety.
- Do not use the appliance if the cord or plug is damaged, or if the appliance is damaged or defective. Take it to a service center. The appliance must be repaired only by an authorized service center. Do not repair the appliance yourself.
- To avoid electric shock, do not immerse the enclosure of the food processor in water or other liquids.
- Do not let the cord hang over the edge of the table or over hot surfaces. Do not immerse it into water.
- Unplug the appliance if it is not in use, and if you want to remove or add accessories and before cleaning.
- Do not use the appliance for purposes other than those specified in the instruction manual.
- Be extremely careful when children are near the appliance.
- Avoid contact with moving parts.
- Do not allow children to use the device or parts.
- Always remove the knife before pouring the contents out of the bowl.
- Do not exceed the maximum allowed amount of product in the bowl.
- Before using the appliance, make sure that the bowl of the food processor is correctly installed and the lid is closed until it fully clicks (until it clicks).
- Before removing the bowl from the body of the appliance, or before removing the lid from the bowl, always turn off the appliance and wait for the disc to stop completely before cleaning.
- Before disassembling, make sure that the motor has completely stopped.
- Do not put your fingers or other objects into the open bowl while the appliance is operating. If fruits / vegetables are stuck, use a pusher or other fruit or vegetables to push them. If this does not work, turn off the appliance and disassemble it to reach for the stuck fruit / vegetables.

ENGLISH

Before switching on, be sure to install the components of the food processor correctly.

- Do not use accessories that are not included in the delivery.
- Metal discs are very sharp, be extremely careful in handling them. Take the objects away from the cutting edges when using them.
- Always remove the disc before pouring the contents out of the bowl.
- This appliance is intended for household use only. Do not use it for commercial or other purposes beyond household use.
- The food processor is designed exclusively for food processing. Do not mix paint and solvents with a food processor.
- Do not use the appliance outdoors.
- Make sure that the plug of the appliance is suitable for your outlet. Otherwise, contact the service center for assistance.
- Do not operate the device with wet hands.
- Follow these instructions.

ATTENTION! Never operate the appliance for more than 2 minutes continuously. After a 2-minute continuous operation, the device must be turned off for a minimum of 2 minutes. Do not operate the appliance until it cools down.

- Do not exceed the maximum allowed amount of product in the bowl.
- The temperature of the product should not exceed 50 ° C.
- Do not use the food processor and its accessories in the microwave oven.
- Never turn on the food processor if it is empty.
- Do not insert fingers or other objects into the opening of the cover.
- Do not use the appliance for hard ingredients (for example: frozen foods, etc.) and inedible parts of products (for example: pits from fruit, meat cartilage, bones, etc.).

OPERATION

ATTENTION! Before assembling the food processor, make sure that the appliance is not connected to the mains. Remove the appliance and accessories from the packaging. Do not leave packing materials (bags, polystyrene, etc.) in accessible places for children to avoid dangerous situations.

Clean the appliance with a damp soft cloth. Be sure to wash all accessories in accordance with the recommendations described in the "Transport, cleaning and storage" section. The food processor is designed for grinding, whipping, slicing, shredding, mixing, as well as for the preparation of pancakes.

ATTENTION! Before assembling the device, make sure it's not switched on to the mains.

1. Install a chopper drive axis and the chopper cup to the motor base by turning the bowl with the axis clockwise. The bowl marking should coincide with the body marking.
2. Install an attachment shaft and chopping blade (or chopping blade/mixing attachment, refer to the photo).
3. Cover the unit with a chopper lid turning it clockwise until the full fixation.
4. Connect the unit to the mains and set the desired speed mode. You can mix or grind the products.
5. Turn the speed switch to the desired speed mode.
6. Set the speed switch to 0 after the operation process. Remove the chopper cup from the unit body (by turning it counterclockwise), remove the lid.

Attention! The blades of the chopping blade are very sharp!

CITRUS JUICER USAGE

Attention! Before assembling the device, make sure it's not switched on to the mains.

1. Install a chopper drive axis and the chopper cup to the motor base by turning the bowl with the axis clockwise. The bowl marking should coincide with the body marking.
2. Install a citrus juicer to the bowl turning it clockwise until the full fixation.
3. Set the cone to the chopper drive axis.
4. Wash any fruit and cut it into halves.
5. Connect the unit to the mains and set the desired speed mode. The cone will circle.
6. Put one half on the fruit to the cone and slightly press it. The unit will start squeezing juice into the cup.
7. Work cyclically: 15 sec. - operation, 15 sec. - a break. Approximately 10 approaches are allowed per time.

BLENDER USAGE

Attention! Before assembling the device, make sure it's not switched to the mains.

1. Install the blender cup to the motor base until the full fixation.
2. Peel fruits or vegetables, cut them into small pieces and put them into the blender cup. The products quantity shouldn't exceed the maximum bowl loading mark.
3. You can add other products into the hole on top of the blender by removing the blender cap. Then again, you can put the blender cap back in place by turning it counterclockwise until it is completely locked.
4. Connect the unit to the mains and set the desired speed mode.
5. The operating time shouldn't exceed 1 minute.
6. After the operation set the speed switch into 0 position.
7. Remove the blender cup from the motor base, turning it counterclockwise.

EMULSION MAKER USAGE

Attention! Before assembling the device, make sure it's not switched on to the mains. You can use the disk to prepare emulsions (liquid dough) for whipping eggs and cream, instant pudding, mayonnaise and biscuit cream.

1. Install a chopper drive axis and the chopper cup to the motor base by turning the bowl with the axis clockwise. The bowl marking should coincide with the body marking.
2. Install an emulsion maker to the attachment shaft and set the bowl.
3. Cover the bowl with the lid by turning it clockwise until full fixation.
4. Set the desired speed mode.
5. Don't use the device continuously for more than 1 minute. Make the breaks for at least 2 minutes.

WHISK USAGE

Attention! Before assembling the device, make sure it's not switched on to the mains.

1. Install a chopper drive axis and the chopper cup to the motor base by turning the bowl with the axis clockwise. The bowl marking should coincide with the body marking.
2. Install the whisk.
3. Put the products into the cup.
4. Cover the cup with the lid turning it clockwise until the full fixation.
5. Connect the unit to the mains, set the desired speed mode.
6. Don't use the device continuously for more than 1 minute. Make the breaks for at least 2 minutes.

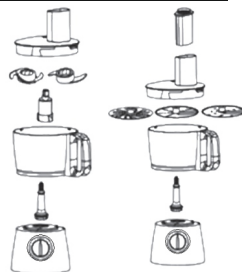

ENGLISH

TRANSPORTATION, CLEANING AND STORAGE

TRANSPORTATION. Transportation of the device is necessary by any kind of covered transport with the application of rules fastening of cargoes ensuring preservation of the presentation of the product and / or packaging and its further safe operation. **DO NOT** expose the device to shock loads during handling operations.

CLEANING. ATTENTION! Never wash parts of the appliance in the dishwasher. Do not use chemicals or abrasives.

Always unplug the appliance before cleaning.

Clean the motor part with a soft, slightly damp cloth. Do not wash it under running water or immerse it in water or other liquids. For washing, use warm water (not more than 50 ° C) and a usual detergent, be careful with the blades, as they are very sharp. Parts of the appliance having direct contact with food must be cleaned every time after use.

ATTENTION! Do not use grills or knives with a damaged working edge, covered with corrosion or contaminated.

STORAGE. The device must be stored indoors, in conditions that presume the preservation of a presentation product and its further safe operation. Make sure that the appliance and all its accessories are completely dried, before storing it.

WARRANTY TERMS

When purchasing the product, ask for it to be checked in your presence. Without the having a warranty card or when it is not properly filled in, the quality claims are not accepted, and no warranty repair is performed. The warranty card should be presented at any address to the service center during the whole warranty period. The product is accepted for service in a complete set only. The warranty period is calculated from the moment of sale to the buyer. Keep the documents confirming the date of purchase of the product (cash receipt). The condition of free warranty service of your product is its correct operation, which does not go beyond personal domestic needs, in accordance with the requirements of the operating instructions for the product, the absence of mechanical damages and the consequences of careless handling of the product.

The product is accepted for warranty service in its pure form. The warranty covers all manufacturing and construction defects (except those listed in the "Warranty does not apply" section), identified during the warranty period. During this period defective parts, except consumables, are subject to free replacement in the warranty service center.

THE GUARANTEE DOESN'T COVER

1. Defects caused by force majeure.
2. Damage to the product caused by the use of the product for purposes that go beyond personal domestic needs (ie industrial or commercial purposes).
3. Consumables and accessories (sections, etc.).
4. Defects caused by overloading, improper operation, penetration of liquids, dust of insects, ingress of foreign objects into the product.
5. Products that have been repaired outside authorized service centers or warranty workshops.
6. Damage resulting from changes in the design of the product by the user or unqualified replacement of his components.
7. Mechanical damages, including due to negligent handling, improper transportation and storage, falling of the product.
8. Violation of the operating instructions.
9. Incorrect installation of mains voltage (if required).
10. Making technical changes.
11. Damage through the fault of animals (including rodents and insects).

Production month: refer to the date on the gift box
For warranty service, please contact your nearest service center.



УКРАЇНСЬКА



Будь ласка, уважно прочитайте інструкцію перед тим, як почати експлуатацію приладу. Зберігайте інструкцію, вона може знадобитися Вам у майбутньому.

Прилад призначений для обробки різних продуктів, який поєднує в собі функції подрібнювача, міксера, терки, блендера і ін. Для використання у домашньому господарстві, не передбачений для промислового використання.

Важливо! Прилад, придбаний в холодну пору року, щоб уникнути виходу її з ладу, до увімкнення в електромережу необхідно витримати не менше чотирьох годин за кімнатної температури

ТЕХНІЧНІ ХАРАКТЕРИСТИКИ

Номинальна напруга: 220-240 В
Номинальна частота струму: 50 Гц
Номинальна споживана потужність: 750 Вт

Гарантійний термін – дванадцять місяців

ЗАПОБІЖНІ ЗАХОДИ ПРИ ЕКСПЛУАТАЦІЇ

- Уважно прочитайте цю інструкцію перед експлуатацією приладу, щоб уникнути поломок під час використання. Неправильне поводження може призвести до поломки виробу, завдати матеріального збитку або заподіяти шкоду здоров'ю користувача.
- Перед першим увімкненням перевірте, чи технічні характеристики виробу відповідають параметрам електромережі.
- Прилад не призначений для використання особами (включаючи дітей) зі зниженими фізичними, чуттєвими або розумовими здібностями чи за відсутності у них досвіду або знань, якщо вони не перебувають під контролем або не проінструктовані про використання приладу особою, відповідальною за їхню безпеку.

УКРАЇНСЬКА

- Не використовуйте прилад, якщо шнур або штепсельна вилка пошкоджені, а також якщо пошкоджений чи несправний сам прилад. Віднесіть його до сервісного центру. Ремонт приладу повинен здійснюватися тільки в авторизованому сервісному центрі. Не ремонтуйте прилад самостійно.
- При пошкодженні шнура живлення його заміну, щоб уникнути небезпеки, повинні проводити виготовлювач або уповноважений ним сервісний центр чи аналогічний кваліфікований персонал.
- Не тягніть за мережний шнур, не намотуйте його на корпус пристрою і не перекручуйте його.
- Щоб уникнути удару електричним струмом, не занурюйте корпус приладу у воду або інші рідини. Якщо прилад упав у воду, не торкайтесь води! негайно від'єднайте прилад від мережі і лише після цього дістаньте його. Зверніться до сервісного центру для огляду або ремонту виробу.
- Не допускайте звисання електричного шнура з краю столу або над гарячими поверхнями.
- Не беріться за мережний шнур мокрими руками.
- Відмикайте прилад від мережі, якщо ви ним не користуєтесь, а також якщо хочете зняти або додати аксесуари, і перед чистінням. Не залишайте прилад увімкненим.
- Не торкайтесь рухомих частин приладу.
- Перед використанням приладу переконайтесь, чи правильно встановлена чаша комбайна, чи кришка закрита до повної фіксації (до клацання).
- Перед зніманням чаші з корпусу приладу або перед зніманням кришки з чаші, а також перед чистінням завжди вимикайте прилад і дочекайтесь повної зупинки диска.
- Перед розбиранням переконайтесь, що мотор повністю зупинився.
- Перед використанням приладу переконайтесь, чи правильно встановлена чаша комбайна, чи кришка закрита до повної фіксації (до клацання). Якщо фрукти/овочі застрягли, використовуйте штовхач або інші фрукти чи овочі, щоб проштовхнути їх. Якщо це не допомагає, вимкніть прилад і розберіть його, щоб виняти застрягли фрукти/овочі.
- Перед увімкненням переконайтесь у правильному встановленні компонентів кухонного комбайна.
- Не використовуйте приладдя, які не входять до комплексу постачання.
- Металеві диски дуже гострі, будьте надзвичайно обережні у поводженні з ними. Беріться за предмети подалі від різальних країв, коли ви ними користуєтесь.
- Завжди знімайте диск перед виливанням вмісту із чаші.
- Прилад призначений тільки для домашнього використання. Не використовуйте його з комерційною або іншою метою, що виходить за межі побутового використання.
- Кухонний комбайн призначений виключно для обробки продуктів харчування. Не змішуйте фарбу і розчинники за допомогою кухонного комбайна.
- Не використовуйте прилад поза приміщеннями.
- Переконайтесь, що штепсельна вилка приладу відповідає вашій розетці. В іншому випадку зверніться по допомогу до сервісного центру.
- Збережіть цю інструкцію.
- Не експлуатуйте прилад вологими руками.
- **УВАГА!** Ніколи не працюйте з приладом більше ніж 2 хвилини безперервно. Після 2-хвилинної безперервної роботи прилад необхідно вимкнути мінімум на 2 хвилини. Не починайте роботу з приладом доти, доки він не охолоне.
- Не перевищуйте максимально допустиму кількість продукту в чаші.
- Температура продукту не повинна перевищувати 50 °C.
- Не використовуйте комбайн та його аксесуари у мікрохвильовій печі.
- Ніколи не вмикайте комбайн, якщо він порожній.
- Не встромляйте пальці або інші предмети в отвір кришки.
- Не використовуйте прилад для твердих інгредієнтів (наприклад: заморожених продуктів тощо) та неістівних частин продуктів (наприклад: кісточок від фруктів, м'яких хрящиків, кісток тощо).

ЕКСПЛУАТАЦІЯ

Вийміть прилад та аксесуари з упакування. Не залишайте пакувальні матеріали (пакети, полістирол тощо) у доступних для дітей місцях, щоб уникнути небезпечних ситуацій. Перед складанням комбайна переконайтесь, що прилад не увімкнений у мережу. Протріть прилад вологою м'якою тканиною. Обов'язково помітьте всі аксесуари відповідно до рекомендацій, описаних у розділі «Транспортування, чистення та зберігання».

ВИКОРИСТАННЯ НОЖІВ І НАСАДКИ ДЛЯ ПЕРЕМІШУВАННЯ

1. Установіть вісь приводу чопера, а потім чашу на корпус комбайна поворотом за годинниковою стрілкою так, щоб покажчик на чаші збігався з міткою на корпусі.
 2. Установіть вал для насадок і ніж для подрібнення продуктів або один із ножів, що входять до комплексу комбайна (див. рисунок).
 3. Установіть кришку чопера, повернувши її за годинниковою стрілкою до повної фіксації.
 4. Увімкніть прилад у мережу і встановіть бажаний рівень швидкості. Ви можете змішати або подрібнити продукти.
 5. Загальний робочий час не повинен перевищувати 2-х хвилин.
 6. Установіть перемикач швидкості на 0 після завершення роботи. Зніміть чашу з корпусу комбайна (поворотом проти годинникової стрілки), зніміть кришку і спорозніть ємність.
- УВАГА!** Беріть ніж тільки за пластмасові частини, тому що леза дуже гострі.

ВИКОРИСТАННЯ БЛЕНДЕРА

1. Установіть чашу блендера на корпус поворотом до упору.
2. Почистьте фрукти або овочі і поріжте їх на невеликі шматочки, помістіть їх у чашу блендера. Вміст чаші не повинен перевищувати позначку максимального завантаження чаші.
3. **ВАЖЛИВО!** Ніколи не використовуйте киплячі рідини. Не вмикайте порожній блендер.
4. Ви можете додавати додаткові компоненти в отвір зверху блендера, знявши ковпачок блендера. Потім знову можете встановити ковпачок блендера на місце, повернувши його проти годинникової стрілки до повної фіксації.
5. Увімкніть прилад у мережу і встановіть необхідний рівень швидкості.
6. Загальний робочий час не повинен перевищувати 1 хвилини.
7. Після закінчення роботи поверніть перемикач швидкостей у положення 0.
8. Зніміть чашу блендера з корпусу комбайна, повернувши проти годинникової стрілки. Зніміть кришку і вилийте вміст.

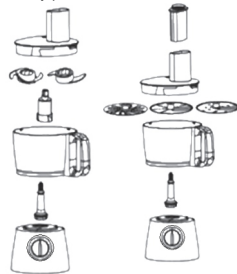

ВИКОРИСТАННЯ СОКОВИТИСКАЧА ДЛЯ ЦИТРУСОВИХ

1. Установіть вісь приводу чопера, а потім чашу на корпус комбайна поворотом за годинниковою стрілкою так, щоб покажчик на чаші збігався з міткою на корпусі.
2. Установіть фільтрувальну тарілку соковитискача на чашу, повернувши її до повної фіксації.
3. Помістіть конус на вісь приводу чопера.
4. Помийте плід і розрізьте його на дві частини.
5. Увімкніть прилад у мережу, встановіть бажаний рівень швидкості. Конус почне обертатися.
6. Помістіть половинку фрукта на конус і злегка натисніть на нього. Прилад почне вичавлювати сік в ємність.
7. Працюйте циклічно: 15 сек. – вичавлювання, 15 сек. – перерва. Допустимі не більше 10 підходів за 1 раз.

ВИКОРИСТАННЯ НАСАДКИ ДЛЯ ПРИГОТУВАННЯ ЕМУЛЬСІЙ

Ви можете користуватися диском для приготування емульсій (рідкого тіста) для збивання яєць та вершків, швидкого приготування пудингу, майонезу та бісквітного крему.

1. Установіть вісь приводу чопера, а потім чашу на корпус комбайна поворотом за годинниковою стрілкою так, щоб покажчик на чаші збігався з міткою на корпусі.
2. Помістіть насадку для приготування емульсій на вал для насадок і встановіть у чашу.
3. Накрийте чашу кришкою, повернувши її за годинниковою стрілкою до повної фіксації.
4. Установіть бажаний рівень швидкості.
5. Не використовуйте прилад безперервно більше 1 хвилини. Між циклами робіть перерву як мінімум на 2 хвилини.

ВИКОРИСТАННЯ НАСАДКИ ДЛЯ ЗБИВАННЯ

1. Установіть вісь приводу чопера, а потім чашу на корпус комбайна поворотом за годинниковою стрілкою так, щоб покажчик на чаші збігався з міткою на корпусі.
2. Установіть насадку для збивання.
3. Помістіть у чашу продукти для збивання.
4. Накрийте чашу кришкою, повернувши її за годинниковою стрілкою до повної фіксації.
5. Увімкніть прилад у мережу, встановіть бажаний рівень швидкості.
6. Не використовуйте прилад безперервно більше 1 хвилини. Між циклами робіть перерву як мінімум на 2 хвилини.

ТРАНСПОРТУВАННЯ, ЧИЩЕННЯ ТА ЗБЕРІГАННЯ

ТРАНСПОРТУВАННЯ. Транспортувати прилад необхідно будь-яким видом критого транспорту із застосуванням правил закріплення вантажів, що забезпечують збереження товарного виду виробу та/або упакування і його подальшу безпечну експлуатацію. ЗАБОРОНЯЄТЬСЯ наражати прилад на ударні навантаження під час вантажно-розвантажувальних робіт.

ЧИЩЕННЯ. УВАГА! Ніколи не мийте частини приладу в посудомийній машині. Не використовуйте хімікати й абразивні речовини. Завжди від'єднуйте прилад від мережі перед чистощенням. Чистіть моторну частину м'якою ледь вологою тканиною. Не мийте його під струменем води і не занурюйте у воду чи інші рідини. Для миття використовуйте теплу воду (не більше 50°C) і звичайний мийний засіб, будьте обережні з лезами, бо вони дуже гострі.

Частини приладу, що мають безпосередній контакт з їжею, необхідно чистити щоразу після використання приладу.

ЗБЕРІГАННЯ. Прилад необхідно зберігати в закритому приміщенні, в умовах, що передбачають збереження товарного вигляду виробу та його подальшу безпечну експлуатацію. Переконайтесь, що прилад і всі його аксесуари повністю висушені, перш ніж складати його на зберігання.

ПРАВИЛА УТИЛІЗАЦІЇ ПРИЛАДУ

Електроприлад та пакувальні матеріали мають бути утилізовані з найменшою шкодою для довкілля і відповідно до правилам з утилізації відходів у Вашому регіоні.

УМОВИ ГАРАНТІЙНОГО ОБСЛУГОВУВАННЯ

При купівлі виробу вимагайте його перевірки у Вашій присутності і заповнення гарантійного талона (штамп торговельної організації, дата продажу та підпис продавця). Без надання гарантійного талона або при його неправильному заповненні претензії щодо якості не приймаються і гарантійний ремонт не здійснюється. Гарантійний талон слід пред'являти при будь-якому звертанні до сервісного центру протягом усього терміну гарантії. Виріб приймається на сервісне обслуговування тільки повністю комплектом. Гарантійний термін обчислюється за моменту продажу покупки.

Простою Вас також зберігати документи, що підтверджують дату купівлі виробу (товарний або касовий чек). Умовою безоплатного гарантійного обслуговування Вашого виробу є його правильна експлуатація, що не виходить за межі особистих побутових потреб, відповідно до вимог інструкції з експлуатації виробу, відсутність механічних пошкоджень та наслідків недбалого поводження з виробом. Виріб приймається на гарантійне обслуговування у чистому вигляді (протерто і продукто, де це є можливим). Гарантія поширюється на всі виробничі та конструктивні дефекти (крім перелічених у розділі «Гарантія не поширюється»), виявлені протягом гарантійного терміну. У цей період дефектні деталі, крім витратних матеріалів, підлягають безоплатній заміні у гарантійному сервісному центрі.

ГАРАНТІЯ НЕ ПОШИРЮЄТЬСЯ

1. Дефекти, спричинені форс-мажорними обставинами.
2. Пошкодження виробу, спричинені використанням виробу з метою, що виходить за межі особистих побутових потреб (тобто з промисловою або комерційною метою).
3. Витратні матеріали й аксесуари (ножі, сітки тощо).
4. Дефекти, спричинені перевантаженням, неправильною експлуатацією, проникненням рідин, пилу, комах, потраплянням сторонніх предметів всередину виробу.
5. Виробу, що піддавалися ремонту поза уповноваженими сервісними центрами або гарантійними майстернями.
6. Пошкодження, що є наслідком внесення змін до конструкції виробу самим користувачем або некваліфікованою замінною його комплектуючих.
7. Порушення вимог інструкції з експлуатації.
8. Неправильне встановлення напруги мережі живлення (якщо це потрібно).
9. Внесення технічних змін.
10. Механічні пошкодження, в тому числі внаслідок недбалого поводження, неправильного транспортування та зберігання, падіння виробу.
11. Пошкодження з вини тварин (в тому числі гризунів та комах).

Виробник: Ситес Електрик Кампані Лімітед, КНР
 Інформацію про дату виготовлення дивіться на індивідуальному упакуванні.
 З питань гарантійного обслуговування звертайтеся до найближчого сервісного центру.
 Термін служби - тридцять шість місяців



DEUTSCH



Bitte lesen Sie das Bedienungsanleitung sorgfältig, wie man das Gerät benutzt. Bewahren Sie das Handbuch auf, Sie benötigen es möglicherweise in der Zukunft.

Das Gerät ist für die Verarbeitung verschiedener Produkte konzipiert und kombiniert die Funktionen eines Zerkhackers, Mischers, Reibeapparats, Mixers usw. Für Verwendung in der Haushaltswirtschaft, passt für betriebliche Verwendung nicht.

Wichtig! Das Gerät, die in die kalte Jahreszeit gekauft ist, muss man zur Vermeidung des Betriebsausfalls bis zum Netzanschluss wenigstens vier Stunden bei der Raumtemperatur halten.

TECHNISCHE EIGENSCHAFTEN

Normenspannung: 220-240 V
Bemessungsfrequenz: 50 Hz
Nennleistungsaufnahme: 750 Watt

Garantiedauer in der Europäischen Union – vierundzwanzig Monaten

SICHERHEITSMASSNAHMEN BEI DER VERWENDUNG

- Man muss diese Anleitung von der Verwendung des Gerätes für Vermeidung der Störungen bei der Verwendung aufmerksam lesen. Die fehlerhafte Behandlung kann zur Brechung des Gerätes führen, materielle Schäden zufügen oder die Gesundheit des Benutzers schädigen.
 - Von der anfänglichen Einschaltung muss man prüfen, ob technische Eigenschaften des Gerätes den Parametern des Spannungsnetzes entsprechen.
 - Das Gerät ist für die Verwendung von Personen (einschließlich Kinder) mit gesunkenen physischen, sinnlichen oder intellektuellen Fähigkeiten, oder beim Fehlen bei diesen der Erfahrung oder Kenntnissen, oder wenn diese sich unter der Kontrolle nicht befinden oder über die Verwendung des Gerätes von der Person, die für ihre Sicherheit verantwortlich sind, nicht angewiesen sind, nicht bestimmt.
 - Man darf das Gerät nicht verwenden, wenn Netzschur oder Doppelstiftstecker verletzt sind, sowie auch wenn der Mixer selbst verletzt oder fehlerhaft ist. Man muss ihn in das Servicezentrum bringen. Die Reparatur des Gerätes soll nur im autorisierten Servicezentrum durchgeführt werden. Man darf das Gerät selbständig nicht reparieren.
 - Bei der Verletzung der Netzschur soll ihr Austausch, zur Vermeidung der Gefährlichkeit, der Hersteller oder von ihm bevollmächtigtes Servicezentrum oder analogisches qualifiziertes Personal durchführen.
 - Man darf die Netzschur hinter sich her nicht ziehen, diese auf die Gehäuse des Gerätes nicht aufrollen und überdrehen.
 - Zur Vermeidung vom elektrischen Schlag darf man die Gehäuse mit dem Motor in das Wasser oder andere Flüssigkeiten eintauchen. Wenn das Gerät in das Wasser gefallen war, darf man das Wasser nicht berühren! Man muss augenblicklich von der Netzspannung freischalten und nur dann es nehmen. Man soll sich an das Servicezentrum für Prüfung oder Reparatur des Gerätes wenden.
 - Man darf den Überhang der Leitungsschur vom Rand des Tisches oder heißen Oberflächen nicht zulassen.
 - Man darf das Gerät mit den feuchten Händen nicht berühren.
 - Man muss das Gerät von der Netzleitung abschalten, wenn Sie diese nicht verwenden, sowie auch wenn Sie Zubehör abnehmen oder montieren möchten, sowie von der Reinigung. Man darf das Gerät nicht eingeschaltet bleiben.
 - Man darf das Gerät sowie seine Zubehörteile in die Geschirrabwaschmaschine nicht einsetzen.
 - Man darf das Gerät in Zielen, die von dieser Betriebsanleitung nicht vorgesehen sind, nicht verwenden.
 - Man darf die Kinder zu der Verwendung vom Mixer oder seiner Zubehörteilen nicht zulassen.
 - Man muss sich sehr aufmerksam werden, wenn sich neben dem funktionierenden Gerät die Kinder befinden.
 - Man darf das Gerät in der Nähe mit den heißen Oberflächen nicht verwenden.
 - Man darf die Berührung von beweglichen Teilen des Gerätes nicht zulassen.
 - Von der Verwendung des Gerätes muss man sich in der Richtigkeit der Einstellung vom Ansatzstück Stabmixer überzeugen.
 - Vor dem Abbau muss man sich überzeugen, dass Motor völlig gestoppt ist.
 - Man darf die Zubehörteile, die zu dem Komplettierungsverzeichnis nicht gehört, nicht verwenden.
 - Metallische Messern sehr scharf sind, darum muss man bei der Arbeit mit ihnen sehr aufmerksam werden.
 - Das Gerät ist nur für die haus haltliche Verwendung bestimmt. Man darf es in kommerziellen Zielen oder anderen Zielen, die sich hinter Rahmen der gewöhnlichen Verwendung ausgeht, nicht verwenden.
 - Die Küchenmaschine ist ausschließlich für Bearbeitung von Lebensmitteln bestimmt. Man darf Farben und Lösungsmitteln mit Hilfe vom Küchenmaschine nicht mischen.
 - Man darf das Gerät im Freien nicht verwenden.
 - Man muss sich überzeugen, dass der Doppelstiftstecker zu ihrer Anschlussdose passt. In einem anderen Fall muss man sich an das Servicezentrum für die Hilfe wenden.
 - Man darf das Gerät nicht verwenden, wenn Netzschur und/oder Doppelstiftstecker verletzt sind.
 - Man soll diese Bedienungsanleitung bewahren.
- ACHTUNG!** Man kann mit dem Gerät fortlaufend im Laufe von einer Minute nicht arbeiten. Nach der fortlaufenden Arbeit im Laufe von einer Minute muss man das Gerät wenigstens auf eine Minute außer Betrieb setzen. Man soll die Arbeit mit dem Gerät, bis es nicht kalt wird, nicht beginnen.
- Man darf die maximal zugelassene Menge des Produktes im Messbecher nicht überschreiten.
 - Die Temperatur des Gerätes soll nicht mehr als 50°C werden.
 - Man darf das Gerät und seine Zubehörteile im Mikrowellenherd nicht verwenden.
 - Man darf das Gerät für feste Produkte (zum Beispiel: gefrostete Produkte und so weiter) und unverzehliche Teile von Produkten (zum Beispiel: Fruchtkern, Fleischkriese, Knochen und so weiter) nicht verwenden.

VERWENDUNG

VERWENDUNG DER MESSER UND DES AUFSATZES ZUM VERMISCHEN

- ACHTUNG!** Stellen Sie vor der Montage sicher, dass das Gerät nicht mit dem Netzwerk verbunden ist.
1. Setzen Sie die Antriebsachse des Stabmixers, und danach die Schüssel auf das Gehäuse der Küchenmaschine, indem Sie diese im Uhrzeigersinn so drehen, dass der Pfeil an der Schüssel mit der Markierung am Gehäuse übereinstimmt.
 2. Setzen Sie den Aufsteckstift für die Aufsätze und das Messer zur Zerkleinerung von Lebensmitteln, oder ein der mitgelieferten Messer (siehe Abbildung).
 3. Setzen Sie den Deckel des Mixers, indem Sie diesen im Uhrzeigersinn bis zur vollständigen Fixierung drehen.
 4. Schließen Sie das Gerät an Stromnetz an, wählen Sie die gewünschte Drehzahl. Sie können die Lebensmittel vermischen oder zerkleinern.
 5. Gesamtbetriebszeit darf 2 Minuten nicht überschreiten.
 6. Nach der Fertigstellung der Arbeit setzen Sie den Geschwindigkeitswahlschalter auf die Position 0. Entnehmen Sie die Schüssel vom Gehäuse der Küchenmaschine (indem Sie diese im Gegenzeigersinn drehen), entfernen Sie den Deckel und gießen Sie das Füllgut aus.
- VORSICHT!** Greifen Sie das Messer nur an die Plastikteile an, da die Klingen sehr scharf sind.

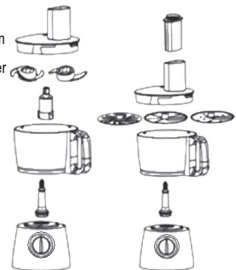

DEUTSCH



VERWENDUNG DER OBSTPRESSE FÜR DIE ZITRUSFRÜCHTE

ACHTUNG! Stellen Sie vor der Montage sicher, dass das Gerät nicht mit dem Netzwerk verbunden ist.

1. Setzen Sie die Antriebsachse des Standmixers, und danach die Schüssel auf das Gehäuse der Küchenmaschine, indem Sie diese im Uhrzeigersinn so drehen, dass der Pfeil an der Schüssel mit der Markierung am Gehäuse übereinstimmt.
2. Platzieren Sie den Filterteller des Entsafters auf die Schüssel, indem Sie diesen bis zum Anschlag drehen.
3. Platzieren Sie den Kegel auf die Antriebsachse des Standmixers.
4. Waschen Sie die Frucht ab und schneiden Sie diese in 2 Stück.
5. Schließen Sie das Gerät an Stromnetz an, wählen Sie die gewünschte Drehzahl. Der Kegel fängt an zu drehen.
6. Platzieren Sie die Fruchthälfte auf den Kegel und drücken Sie leicht auf sie. Das Gerät beginnt die Saft in den Auffangbehälter zu pressen.
7. Arbeiten Sie im Taktbetrieb: 15Sek. – Pressen, 15Sek. – Pause. Zulässig sind nicht mehr als 10 Arbeitstakten.

VERWENDUNG VON MIXERS

ACHTUNG! Stellen Sie vor der Montage sicher, dass das Gerät nicht mit dem Netzwerk verbunden ist.

1. Setzen Sie die Mixerschüssel auf den Körper, indem Sie sie ganz durchdrehen.
2. Die Früchte oder das Gemüse schälen und in kleine Stücke schneiden und in die Schüssel geben. Der Inhalt der Schüssel sollte die maximale Beladungsmarkierung nicht überschreiten.

WICHTIG! Niemals kochende Flüssigkeiten verwenden. Verwenden Sie keinen leeren Mixer.

3. Sie können zusätzliche Komponente in die Öffnung des Standmixers zugeben, wenn Sie die Kappe vom dem Deckel entfernen. Dann setzen sie die Kappe auf den Deckel ein, indem Sie diesen im Uhrzeigersinn bis zur vollständigen Fixierung drehen.
5. Schließen Sie das Gerät an Stromnetz an, wählen Sie die gewünschte Drehzahl.
6. Gesamtbetriebszeit darf 1 Minute nicht überschreiten.
7. Nach der Fertigstellung der Arbeit setzen Sie den Geschwindigkeitswahlschalter auf die Position 0.
8. Entnehmen Sie die Schüssel des Mixers aus dem Gehäuse der Küchenmaschine, indem Sie diese im Gegenzeigersinn drehen. Deckel entfernen und das Füllgut ausgießen.

VERWENDUNG DES AUFSATZES ZUR VORBEREITUNG VON EMULSIONEN

ACHTUNG! Stellen Sie vor der Montage sicher, dass das Gerät nicht mit dem Netzwerk verbunden ist.

Sie können die Scheibe zur Vorbereitung der Emulsionen (dünnflüssiger Teig) sowohl auch zum Schlagen von Eier und Sahne, zu schneller Zubereitung von Pudding, Majonäse und Biskuitcreme verwenden.

1. Setzen Sie die Antriebsachse des Standmixers und dann die Schüssel auf das Gehäuse der Küchenmaschine, indem Sie diese im Uhrzeigersinn so drehen, dass der Pfeil an der Schüssel mit der Markierung am Gehäuse übereinstimmt.
2. Setzen Sie den Aufsatz zur Vorbereitung der Emulsionen auf den Aufsteckstift für die Aufsätze und platzieren Sie in die Schüssel.
3. Setzen Sie den Deckel auf die Schüssel ein, indem Sie diesen im Uhrzeigersinn bis zur vollständigen Fixierung drehen.
4. Wählen Sie die gewünschte Drehzahl.
5. Das Gerät darf durchgehend nicht länger als eine Minute betrieben werden. Zwischen den Takten muss die Pause für min. 2 Minuten gemacht werden.



VERWENDUNG VOM AUFSATZ ZUM SCHLAGEN

ACHTUNG! Stellen Sie vor der Montage sicher, dass das Gerät nicht mit dem Netzwerk verbunden ist.

1. Setzen Sie die Antriebsachse des Standmixers und dann die Schüssel auf das Gehäuse der Küchenmaschine, indem Sie diese im Uhrzeigersinn so drehen, dass der Pfeil an der Schüssel mit der Markierung am Gehäuse übereinstimmt.
2. Setzen Sie den Aufsatz zum Schlagen ein.
3. Füllen Sie die Schüssel mit den Lebensmitteln zum Schlagen.
4. Setzen Sie den Deckel auf die Schüssel ein, indem Sie diesen im Uhrzeigersinn bis zur vollständigen Fixierung drehen.
5. Schließen Sie das Gerät an Stromnetz an, wählen Sie die gewünschte Drehzahl.



TRANSPORT, REINIGUNG AND BEWAHRUNG

Transport. Der Transport des Geräts ist bei jeder Art von Transport mit der Anwendung von Regeln erforderlich Befestigung von Ladungen, die die Erhaltung der Präsentation des Produktes und / oder der Verpackung und deren weiteren sicheren Betrieb gewährleisten. Setzen Sie das Gerät während der Handhabung KEINE Schockbelastungen aus.

Reinigung. **ACHTUNG!** Man kann die Teile des Gerätes nie in der Geschirrabwaschmaschine waschen. Man darf auch keine Chemikalien und abrasive Stoffe verwenden. Man muss immer das Gerät von der Reinigung von der Netzspannung freischalten.

Den Motorteil muss man mit dem weichen, etwas feuchten Tuch reinigen. Man darf ihn unter dem Wasserstrahl nicht waschen, sowie in das Wasser oder andere Flüssigkeiten durchdringen. Für Waschen muss man warmes Wasser (nicht größer als 50°C) und gewöhnliches Reinigungsmittel verwenden, man muss mit den Messern sehr aufmerksam werden, da sie sehr scharf sind.

Teile der Gerätes, die den unmittelbaren Kontakt mit dem Essen haben, muss man jeden Mal nach der Verwendung des Gerätes reinigen.

Lagerung. Das Gerät muss in Räumen gelagert werden, in denen die Erhaltung einer Präsentation vorausgesetzt wird Produkt und seine weitere sichere Bedienung. Stellen Sie sicher, dass das Gerät und alle Zubehörteile vollständig getrocknet sind bevor Sie es speichern.

REGEL DER ENTSORGUNG DES GERÄTES

Das Gerät und die Verpackungsmaterialien sollen mit dem niedrigsten Schaden für Umwelt in Übereinstimmung mit den Regeln der Abfallverwertung in Ihrem Region entsorgt werden.

BEDEINGUNGEN DER GARANTIELEISTUNGEN

Beim Kaufen des Gerätes muss man seine Prüfung in Ihrer Gegenwart und Ausfüllung d er Garantiebroschüre (Stempel der Handelsorganisation, Datum des Verkaufs und Unterschrift des Verkäufers) anfordern.

Ohne Vorlage der Garantiebroschüre oder im Fall ihrer falschen Auffüllung werden keine Qualitätsbeanstandungen angenommen werden und Garantiereparatur nicht durchgeführt.

DEUTSCH

Die Garantiebrochüre muss man bei jedem Anruf an das Servicezentrum im Laufe der ganzen Garantiefrist vorlegen. Das Gerät nimmt man auf den Nachverkaufservice nur im vollen Lieferumfang an. Die Garantiefrist beginnt vom Zeitpunkt des Verkaufs vom Gerät dem Käufer. Wir bitten Sie alle Dokumente, die das Datum vom Kaufen des Gerätes (Kassenzettel oder Warezzettel) bewahren. Die Bedingung der kostenlosen Garantieleistung Ihres Gerätes ist seine ordnungsgemäße Verwendung, die hinter Rahmen der persönlichen Haushaltsbedarfe nicht kommt, in Übereinstimmung mit den Anforderungen der Bedienungsanleitung, das Fehlen von mechanischen Verletzungen und Folgen der nachlässigen Behandlung mit dem Gerät. Die Garantie verbreitet sich auf alle Fertigungs- und Konstruktionsfehler, außer Fehler, die im Abschnitt „Garantie verbreitet sich nicht auf“ angegeben sind, die im Laufe der Garantiefrist festgestellt werden. In diese Periode liegen alle Fehlerteile, außer Fehler, die im Abschnitt „Garantie verbreitet sich nicht auf“ angegeben sind, dem kostenlosen Austauschen im Servicezentrum unter.

GARANTIE VERBREITET SICH NICHT AUF

- 1.Fehler, die von Umständen höherer Gewalt hervorgerufen sind.
- 2.Verletzungen des Gerätes, die vor der Verwendung des Gerätes in Zielen, die sich hinter Rahmen der persönlichen Haushaltsbedarfe kommen (das heißt, betriebliche oder kommerzielle Verwendung) kommen, hervorgerufen sind.
- 3.Verbrauchsmateriale und Zubehörteile.
- 4.Fehler, die von der Überlastung, nicht ordnungsgemäßen Verwendung, Eindringung von Flüssigkeiten, Staub, Insekten, fremden Gegenständen innerhalb des Gerätes hervorgerufen sind.
- 5.Die Geräte, die nicht in bevollmächtigten Servicezentren oder Garantiewerkstätten repariert waren.
- 6.Fehler, die Folge der Vornahme in die Konstruktion des Gerätes der Änderungen vom Benutzer selbst oder unsachgemäßen Austausch der Zubehörteilen hervorgerufen sind.
- 7.Verletzung der Anforderungen der Betriebsanleitung.
- 8.Falsche Einstellung der Versorgungsnetzspannung (wenn das notwendig ist).
- 9.Vornahme von technischen Veränderungen.
- 10.Mechanische Verletzungen, darunter in Folge der nachlässigen Behandlung, falschen Beförderung und Bewahrung, Fallen des Gerätes.
- 11.Verletzungen durch Verschulden von Tieren (darunter von Nagetieren und Insekten).

Hersteller: Sites Electric Kampanie Limited, China.

Information über Herstellungsdatum ist auf der Einzelverpackung angegeben.

In Fragen der Garantieleistungen sowie bei der Feststellung von Fehlern wenden Sie sich an das nächste Servicezentrum.



POLSKI



Przeczytaj uważnie instrukcję przed uruchomieniem urządzenia. Zachowaj instrukcję, możesz potrzebować ją w przyszłości.

Urządzenie przeznaczone jest do przetwarzania różnych produktów, łącząc funkcje niszczarka, mikser, tarka, blender itp. Do użytku w gospodarstwie domowym, nie nadaje się do zastosowań przemysłowych. Ważne! Urządzenie zakupiony w zimnych porach roku w celu uniknięcia awarii przed włączeniem do sieci należy utrzymać przez co najmniej cztery godziny w temperaturze pokojowej.

SPECYFIKACJE TECHNICZNE

Nominalne napięcie: 220-240 W
Nominalna częstotać prądu: 50 Hz
Nominalna skonsumowana potęga: 750 Wt

Termin gwarancyjny w Unii Europejskiej - dwadzieścia cztery miesięcy

ŚRODKI OSTROŻNOŚCI PRZY EKSPLOATACJI

- Uważnie przeczytaj niniejszą instrukcję przed użyciem urządzenia, aby uniknąć awarii podczas użytkowania. Niewłaściwe postępowanie może doprowadzić do uszkodzenia produktu, spowodować szkody materialne lub wyrządzić szkodę zdrowiu użytkownika.
- Przed pierwszym włączeniem należy sprawdzić, czy spełniają dane techniczne produktu parametry zasilania.
- Urządzenie nie jest przeznaczone do użytku przez osoby (w tym dzieci) o ograniczonych możliwościach fizycznych, zmysłowych lub umysłowych, lub, w przypadku braku doświadczenia lub wiedzy, jeśli nie znajdują się pod nadzorem lub nie są poustruowane na temat korzystania z urządzenia przez osobę odpowiedzialną za ich bezpieczeństwo.
- Nie używaj urządzenia, jeśli jest uszkodzony przewód lub wtyczka, a także, jeśli jest uszkodzone lub nie działa samo urządzenie. Zanieś go do punktu serwisowego. Naprawy urządzenia powinny być wykonywane wyłącznie w autoryzowanym punkcie serwisowym. Nie naprawiaj urządzenie samodzielnie.
- W przypadku uszkodzenia przewodu zasilającego jego wymianę w celu uniknięcia niebezpieczeństwa powinien dokonać producent lub upoważniony przez niego punkt serwisowy lub podobny wykwalifikowany personel.
- Nie wolno ciągnąć za przewód, owijać go na obudowę urządzenia i przekręcać.
- Aby uniknąć porażenia prądem elektrycznym, nie wolno zanurzać obudowę urządzenia w wodzie lub innej cieczy. Jeśli urządzenie wpadnie do wody, nie wolno dotykać wody! Należy natychmiast odłączyć urządzenie od sieci i dopiero wtedy wyjąć go. Skontaktuj się z centrum serwisowym w celu kontroli lub naprawy produktu.

POLSKI

- Nie wolno dopuścić do zwisania przewodu elektrycznego z krawędzi stołu lub nad gorącymi powierzchniami.
- Nie wolno dotykać przewodu zasilającego mokrymi rękami.
- Należy odłączyć urządzenie od sieci, jeśli z niego nie korzystasz, a także, jeśli chcesz usunąć lub dodać akcesoria i przed czyszczeniem. Nie należy pozostawiać włączanego urządzenia.
- Nie należy umieszczać urządzenia, a także jego części w zmywarce.
- Nie należy używać urządzenia do celów nie przewidzianych instrukcją.
- Nie należy dopuszczać dzieci do użycia blendera lub jego części.
- Należy być bardzo ostrożnym, jeśli w pobliżu pracującego urządzenia znajdują się dzieci.
- Nie należy używać urządzenia w pobliżu gorących powierzchni.
- Nie wolno używać urządzenia do kontaktu z ruchomymi częściami urządzenia.
- Przed użyciem urządzenia należy się upewnić, że ustawienia nasadki zatapiającej są prawidłowe.
- Przed rozbiorem należy upewnić się, że silnik całkowicie się zatrzymał.
- Nie należy używać akcesoriów, które nie znajdują się w zestawie.
- Metalowe noże są bardzo ostre, należy zachować szczególną ostrożność w obchodzeniu się z nimi.
- Urządzenie jest przeznaczone wyłącznie do użytku domowego. Nie należy używać go do celów komercyjnych lub innych, które przekraczają użytek domowy.
- Urządzenie jest przeznaczone wyłącznie do przetwarzania żywności. Nie mieszać farby i rozpuszczalniki za pomocą urządzenia.
- Nie wolno używać urządzenia na zewnątrz pomieszczeń.
- Upewnij się, że wtyczka urządzenia odpowiada twojemu gniazdu. W przeciwnym razie skontaktuj się z centrum serwisowym za pomocą przewodu zasilającego i/lub wtyczka są uszkodzone.
- Nie należy eksploatować urządzenia mokrymi rękoma.
- Zachowaj niniejszą instrukcję.

UWAGA! Nigdy nie pracuj z urządzeniem ponad 1 minutę bez przerwy. Po jednej minucie ciągłej pracy urządzenie powinno pozostać wyłączone przez co najmniej 2 minuty. Nie wolno pracować z urządzeniem, dopóki nie ostygnie.

• Nie należy przekraczać maksymalnej dozwolonej ilości produktu w szklance.

• Temperatura produktu nie powinna przekraczać 50 °C.

• Nie należy używać urządzenia i jego akcesoriów w kuchni mikrofalowej.

• Nie wolno używać urządzenia do twardych składników (np.: mrożonek itp.) i niejadalnych części produktów (np.: pestek z owoców, chrząstek mięsnych, kości itp.).

EKSPLOATACJA

Wyjmij urządzenie i akcesoria z opakowania. Nie należy pozostawiać materiałów opakowaniowych (torebek, styropianu itp.)

w dostępnych miejscach dla dzieci, aby uniknąć niebezpiecznych sytuacji.

Wyciśnij urządzenie wilgotną, miękką ściereczką. Pamiętaj o umyciu wszystkich akcesoriów zgodnie z zaleceniami opisanymi w rozdziale "Transport, czyszczenie i przechowywanie".

Robot kuchenny przeznaczony jest do dzieci, ubijania, farszu do gotowania i tłuczonych ziemniaków, rozdrabniania i mieszania, a także wyciskania soku z owoców cytrusowych i jagód.

WYKORZYSTANIE NOŻE I DYSZA DO MIESZANIA

UWAGA! Przed montażem kombajnu upewnij się, że urządzenie nie jest podłączone do sieci.

1. Ustaw osłonek choppera, a następnie miskę korpusu kombajnu, obracając ją zgodnie z ruchem wskazówek zegara, tak aby wskaźnik na miseczce odpowiadał oznaczeniu na korpusie.

2. Zamontować wałek mocujący i noż rozdrabniający produkt lub jeden z noży kombajnu (patrz rysunek).

3. Możesz dodać dodatkowe elementy w otwór od góry do blendera, zdejmując czapkę blendera. Potem znów można ustawić czapkę blendera na miejsce, obracając ją przeciwnie do ruchu wskazówek zegara aż do całkowitego unieruchomienia.

4. Włącz urządzenie do sieci, ustaw niezbędny poziom prędkości.

5. Całkowity czas pracy nie może przekraczać 1 minuty.

6. Po zakończeniu pracy należy obrócić przełącznik prędkości w pozycję 0.

7. Zdejmij misę blendera z korpusu robota, obracając ją w lewo. Zdejmij pokrywę i wylej zawartość.

KORZYSTANIE Z WYCISKARKI DO CYTRUSÓW

UWAGA! Przed montażem kombajnu upewnij się, że urządzenie nie jest podłączone do sieci.

1. Ustaw osłonek siekacza, a następnie misę na obudowie robota obracając w kierunku zgodnym z ruchem wskazówek zegara tak, aby wskaźnik na miseczce był z znacznikiem na obudowie.

2. Załóż płytę filtrującą wyciskarki do miski, obracając ją aż do całkowitego unieruchomienia.

3. Umieść stożek na osłonek napędową siekacza.

4. Umij owoce i przetnij na dwie części.

5. Włącz urządzenie do sieci, ustaw żądany poziom prędkości. Stożek zacznie się obracać.

6. Włóż połowę owocu na stożek i nacisnij lekko na niego. Urządzenie zacznie wyciskać sok do pojemnika.

7. Pracuj cyklicznie: 15 sek. – wyciskanie, 15 sek. – przerwa. Dopuszczalne nie więcej niż 10 podejść za 1 razem.

EKSPLOATACJA BLENDERA

UWAGA! Przed montażem kombajnu upewnij się, że urządzenie nie jest podłączone do sieci.

1. Umieść misę blendera na korpusie, obracając go do samego końca.

2. Obróć owoce lub warzywa i pokrój na małe kawałki, umieść je w misce blendera. Zawartość miski nie powinna przekraczać znaku maksymalnego obciążenia miski.

WAŻNE! Nigdy nie używaj wrzących płynów. Nie używaj pustego blendera.

3. Możesz dodać dodatkowe elementy w otwór od góry do blendera, zdejmując czapkę blendera. Potem znów można ustawić czapkę blendera na miejsce,

obracając ją przeciwnie do ruchu wskazówek zegara aż do całkowitego unieruchomienia.

4. Włącz urządzenie do sieci, ustaw niezbędny poziom prędkości.

5. Całkowity czas pracy nie może przekraczać 1 minuty.

6. Po zakończeniu pracy należy obrócić przełącznik prędkości w pozycję 0.

7. Zdejmij misę blendera z korpusu robota, obracając ją w lewo. Zdejmij pokrywę i wylej zawartość.

KORZYSTANIE Z NASADKI DO PRZYGOTOWANIA EMULSJI

Można korzystać z tarczy do przygotowania emulsji (płynnego ciasta) do ubijania jajek i śmietanki, szybkiego przygotowywania zapiekanki, majonezu i kremu biszkoptowego. **UWAGA!** Przed montażem kombajnu upewnij się, że urządzenie nie jest podłączone do sieci.

1. Ustaw osłonek siekacza, a następnie misę na obudowie robota obracając w kierunku zgodnym z ruchem wskazówek zegara tak, aby wskaźnik na miseczce był z znacznikiem na obudowie.

2. Umieść nasadkę do przygotowania emulsji na wałek do nasadki i umieść w misce.

3. Przykręć misę pokrywając, obracając ją w kierunku zgodnym z ruchem wskazówek zegara aż do całkowitego unieruchomienia.

4. Ustaw żądany poziom prędkości.

5. Nie należy używać urządzenia w sposób ciągły przez ponad 1 minutę. Między cyklami rób przerwy co najmniej 2 minuty.

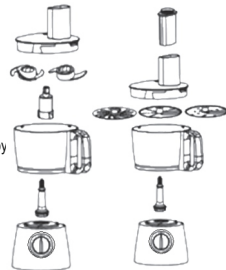



WYKORZYSTANIE NASADKI DO UBIJANIA

UWAGA! Przed montażem kombajnu upewnij się, że urządzenie nie jest podłączone do sieci.

1. Ustaw osł napędu siekacza, a następnie misę na obudowę robota obracając w kierunku zgodnym z ruchem wskazówek zegara tak, aby wskaźnik na misie zbiegł się ze znacznikiem na obudowie.
2. Ustaw nasadkę do ubijania.
3. Umieść w misie produkty do ubijania.
4. Przykryj misę pokrywą, obracając ją w kierunku zgodnym z ruchem wskazówek zegara aż do całkowitego unieruchomienia.
5. Włącz urządzenie do sieci, ustaw żądany poziom prędkości.

TRANSPORTOWANIE, CZYSTKA I PRZECHOWYWANIE

TRANSPORTOWANIE. Transportować przyrząd należy z pomocy dowolnego zadaszonego transportu z zastosowaniem reguł umocowania ładunków, co zabezpiecza jego całość i/albo całość opakowywania a także jego późniejszą bezpieczną eksploatację. NIE wystawiać urządzenia na wstrząsy podczas załadunku i rozładunku.

CZYSTKA. UWAGA! Nigdy nie myj części urządzenia w zmywarce. Nie używaj środków chemicznych i materiałów ściernych.

Zawsze odłączaj urządzenie od sieci przed czyszczeniem. Czyścić część silnikową należy miękką, lekko wilgotną szmatką. Nie myj go pod bieżącą wodą i nie zanurzaj w wodzie lub innych płynach. Do mycia używaj letniej wody (nie więcej 50C°) i zwykłego detergentu, uważaj z ostrzami, ponieważ są one bardzo ostre. Części urządzenia mające bezpośredni kontakt z żywnością powinny być czyszczone po każdym użyciu urządzenia.

PRZECHOWYWANIE. Urządzenie musi być przechowywane w pomieszczeniach zamkniętych, w warunkach, które zakładają zachowanie prezentacji produktu i jego dalszej bezpiecznej eksploatacji. Przed przechowywaniem upewnij się, że urządzenie i wszystkie jego akcesoria są całkowicie wysuszone.

ZASADY UTYLIZACJI URZĄDZENIA

Urządzenie i materiały opakowaniowe należy utylizować przy jak najmniejszym uszkodzeniu środowiska i zgodnie z przepisami dotyczącymi utylizacji odpadów na danym obszarze.

WARUNKI GWARANCJI

Kupując produkt, poproś o sprawdzenie go w Twojej obecności i wypełnienie karty gwarancyjnej (pieczęć organizacji handlu, data sprzedaży i podpis sprzedawcy). Bez podania karty gwarancyjnej lub gdy nie zostanie ona prawidłowo wypełniona, roszczenia dotyczące jakości nie zostaną zaakceptowane i nie zostanie wykonana żadna naprawa gwarancyjna. Kartę gwarancyjną należy okazać do centrum serwisowego w całym okresie gwarancyjnym. Produkt jest całkowicie dopuszczony do serwisu. Okres gwarancji liczony jest od momentu sprzedaży. Prosimy również o zachowanie dokumentów potwierdzających datę zakupu produktu (towar lub rachunek kasowy). Warunkiem bezpłatnej obsługi gwarancyjnej produktu jest jego prawidłowe działanie, nie przekraczające zakresu osobistych potrzeb domowych, zgodnie z wymaganiami instrukcji obsługi produktu, brakiem uszkodzeń mechanicznych i konsekwencjami nieostrożnego obchodzenia się z produktem. Produkt jest dopuszczony do serwisu gwarancyjnego w czystej postaci (w miarę możliwości czyszczonej i wycieranej). Gwarancja obejmuje wszystkie wady produkcyjne i konstrukcyjne (z wyjątkiem tych wymienionych w rozdziale "Gwarancja nie dotyczy"), zidentyfikowanych w okresie gwarancyjnym. W tym okresie wadliwe części, z wyjątkiem materiałów eksploatacyjnych, podlegają bezpłatnej wymianie w centrum serwisowym gwarancyjnym.

GWARANCJA NIE OBOWIĄZUJE

1. Defekty wezwane przez działanie sił zewnętrznych.
2. Uszkodzenia produktu spowodowane używaniem produktu do celów wykraczających poza domowe potrzeby (np. w celach przemysłowych i ub komercyjnych).
3. Materiały eksploatacyjne i akcesoria (noże, siatki itp.).
4. Wady powstałe w wyniku przeciążenia, niewłaściwej pracy, przenikania cieczy, kurzu owadów, wnikania ciał obcych do produktu.
5. Produkty, które zostały naprawione poza autoryzowanymi punktami serwisowymi lub warsztatami gwarancyjnymi.
6. Uszkodzenia wynikające z wprowadzenia zmian w projekcie produktu przez samego użytkownika lub bez zastrzeżenia zamiany jego składników.
7. Uszkodzenia mechaniczne, w tym z powodu zaniedbania obsługi, niewłaściwego transportowania i przechowywania, upadku produktu.
8. Naruszenie instrukcji obsługi.
9. Niewłaściwa instalacja napięcia sieciowego (jeśli jest wymagana).
10. Dokonywanie zmian technicznych.
11. Uszkodzenia z winy zwierząt (w tym gryzoni i owadów).

Producent: Sites Electric Company Limited, Chiny.

Informacje na temat daty produkcji patrz na opakowaniu indywidualnym.

W zakresie serwisu gwarancyjnego, a także w razie wykrycia problemów, należy skontaktować się z najbliższym punktem serwisowym.



ROMÂNĂ



Citiți cu atenție manualul înainte de utilizare.
Păstrați manualul de utilizare, este posibil să aveți nevoie de acesta în viitor.
Aparatul este ideal pentru mărunțirea oricăror produse, inclusiv a nucilor, cârnii, legumelor, fructelor.

Pentru uz casnic, nepotrivit pentru uz industrial.
Important! Aparatul, achiziționat în sezonul rece, cu scopul de a evita defecțiunile, înainte de conectare în rețeaua electrică trebuie să fie ținut cel puțin patru ore la temperatura camerei.

CARACTERISTICI TEHNICE

Tensiune nominală: 220-240 V
Frecvența nominală a curentului: 50 Hz
Consum nominal de putere: 750 W

Perioada de garanție în Uniunii Europene și în Moldova – douăzeci și patru luni

MĂSURI DE PRECAUȚIE ÎN TIMPUL UTILIZĂRII

- Citiți cu atenție acest manual înainte de a utiliza aparatul pentru a evita deteriorarea acestuia în timpul utilizării. Manipularea incorectă poate duce la deteriorarea aparatului, provoca daune materiale sau afecta sănătatea utilizatorului.
 - Înainte prima pornire, verificați dacă specificațiile produsului corespund parametrilor sursei de alimentare.
 - Acest aparat nu este destinat utilizării de către persoane (inclusiv copii) cu capacități fizice, senzoriale sau mentale reduse sau de către persoane fără experiență și cunoștințe, cu excepția cazului în care sunt supravegheate sau instruite să folosească aparatul de către persoana responsabilă pentru siguranța acestora.
 - Nu utilizați dacă cablul sau ștecherul sunt deteriorate sau dacă aparatul este deteriorat sau defect. Adresați-vă la un centru de service. Aparatul trebuie reparat numai la un centru de service autorizat. Nu reparați aparatul independent.
 - Pentru a evita o situație periculoasă, în cazul în care cablul de alimentare este deteriorat, acesta trebuie înlocuit la un centru de service autorizat.
 - Dacă cablul de alimentare este deteriorat, acesta trebuie înlocuit de către producător sau de către centrul său autorizat de service sau de un personal calificat similar pentru a evita pericolul.
 - Nu îndoiți, răsuciți sau înfășurați cablul de alimentare în jurul aparatului.
 - Nu scufundați niciodată carcasa motorului în apă sau în alt lichid. Utilizați numai o cârpă umedă pentru a curăța carcasa motorului.
 - Pentru a preveni electrocutarea, nu scufundați aparatul în apă sau în alte lichide. Dacă aparatul a căzut în apă, nu atingeți apa! Deconectați imediat aparatul și apoi scoateți-l. Contactați centrul de service pentru verificarea sau repararea aparatului.
 - Nu lăsați cablul să atârne peste marginea mesei sau peste suprafețele fierbinți.
 - Nu apăsați cablul de alimentare cu mâinile ude.
 - Deconectați aparatul de la rețea dacă nu este utilizat și dacă doriți să îndepărtați sau să adăugați accesorii și înainte de curățare. Nu lăsați aparatul pornit.
 - Nu utilizați aparatul în alte scopuri decât cele specificate în manualul de utilizare.
 - Nu puneți aparatul, nici componentele acestuia în mașina de spălat vase.
 - Nu permiteți copiilor să utilizeze blenderul sau piesele acestuia.
 - Fiți foarte atent atunci când copiii se află în apropierea aparatului.
 - Nu utilizați aparatul în apropierea suprafețelor fierbinți.
 - Evitați contactul cu piesele mobile.
 - Înainte de a utiliza aparatul, asigurați-vă că componentele blenderului sunt instalate corect.
 - Înainte de dezasamblare, asigurați-vă că motorul este oprit complet.
 - Nu utilizați accesorii care nu sunt incluse în ansamblul blenderului.
 - Cuțitele metalice sunt foarte ascuțite, fiți foarte atenți când le folosiți. Apucați piesele, care se află departe de marginile tăietoare când le folosiți.
 - Scoateți întotdeauna cuțitul înainte de a turna conținutul din bol.
 - Acest aparat este destinat exclusiv pentru uz casnic. Nu-l utilizați în scopuri comerciale sau de altă natură.
 - Blenderul este destinat exclusiv prelucrării produselor alimentare. Nu amestecați vopsea și solvenții cu un blender.
 - Nu folosiți aparatul în aer liber.
 - Asigurați-vă că ștecherul aparatului corespunde prizei. În caz contrar, contactați centrul de service pentru asistență. Nu utilizați aparatul dacă cablul de alimentare și / sau ștecherul sunt deteriorate.
 - Păstrați aceste instrucțiuni.
 - Nu utilizați aparatul cu mâinile ude.
- ATENȚIE!** Nu folosiți aparatul mai mult de 1 minut în mod continuu. După o funcționare continuă de un minut, aparatul trebuie oprit cel puțin 2 minute. Nu folosiți aparatul până când acesta nu se răcește.
Nu depășiți cantitatea maximă permisă de produs în bol.
Temperatura produsului nu trebuie să depășească 50 °C.
Nu utilizați aparatul și accesoriile acestuia într-un cuptor cu microunde.
Nu folosiți aparatul pentru ingrediente dure (de exemplu: alimente congelate etc.) și părți necomestibile ale produselor (de exemplu: sămburi din fructe, cartilaj de carne, oase etc.).

UTILIZAREA

ATENȚIE! Înainte de asamblarea aparatului, asigurați-vă că acesta nu este conectat la rețea.
Scoateți aparatul și accesoriile din ambalaj
Curățați aparatul cu o cârpă umedă moale. Asigurați-vă că ați spălat toate accesoriile în conformitate cu recomandările descrise în secțiunea "Transport, curățare și depozitare".

FOLOSIREA CUȚITELOR ȘI A DUZEI PENTRU MIXARE

1. Instalați axul minorcătorului, apoi recipientul pe corpul robotului după acele de ceasomnic astfel ca indicatorul de pe recipient să coincidă cu reperul de pe corp.
 2. Instalați axul pentru duze și cuțitul de mărunțire a produselor sau unul din cuțitele din setul robotului (conform desenului).
 3. Puneți capacul minorcătorului, rotindu-l după acele ceasomnicului până la fixarea deplină.
 4. Cuplați robotul la rețea și selectați viteza dorită. Dvs puteți mixa sau zdrobi produsele.
 5. Timpul total de funcționare nu va depăși 2 minute.
 6. Duceți selectorul de viteze la 0 când finalizați operația. Luați recipientul de pe corpul robotului (rotindu-l contra acelor de ceasomnic ridicând capacul și golii recipientul).
- ATENȚIE!** Manipulați cuțitul doar de părțile din plastic, deoarece lamele sunt foarte ascuțite.

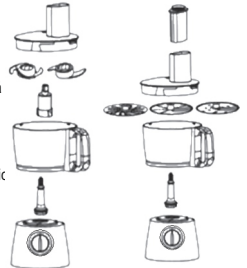

ROMÂNĂ

FOLOSIREA STORCĂTORULUI DE SUC LA CITRINE



- ATENȚIE! Înainte de asamblarea aparatului, asigurați-vă că acesta nu este conectat la rețea.
1. Instalați axul ministorcătorului, apoi recipientul pe corpul robotului după acele de ceasornic astfel ca indicatorul de pe recipient să coincidă cu reperul de pe corp.
 2. Instalați platoul filtrant al storcătorului de suc pe recipient, rotindu-l până se fixează bine.
 3. Așezați conul pe axul dispozitivului de acționare a ministorcătorului.
 4. Spălați fructul și tăiați-l în două bucăți.
 5. Puneți robotul în priză, selectați viteza dorită. Conul va începe să se rotească.
 6. Puneți o jumătate de fruct pe con și apăsați-o ușor. Roborul va stoarce sucul în recipient.
 7. Manipulați ciclic : 15 s – stoarcere, 15 s – pauză. Se admit nu mai mult de 10 repetări.

UTILIZAREA BLENDERULUI



ATENȚIE! Înainte de asamblarea aparatului, asigurați-vă că acesta nu este conectat la rețea.

1. Așezați vasul blenderului pe carcasă rotind-o până la capăt.
2. Desprindeți fructele sau legumele și le tăiați în bucăți mici, puneți-le în vasul blenderului. Conținutul vasului nu trebuie să depășească marcajul maxim de încărcare a bolului.

IMPORTANT! Nu folosiți niciodată lichide în fierbere. Nu utilizați un blenderul gol.

3. Dvs puteți adăuga ingredientii suplimentari pe gura blenderului, ridicând capacul lui. Apoi puneți căpăcelul la loc rotindu-l contra acelor ceasornicului până la fixarea deplină.

4. Puneți blenderul în priză și selectați viteza dorită.
5. Timpul total de funcționare nu va depăși 1 minut.
6. La terminarea procesului, duceți selectorul de viteze la 0.
7. Luați recipientul blenderului de pe corpul robotului, rotindu-l împotriva acelor de ceasornic. Ridicați capacul și vărsați conținutul.

FOLOSIREA DUZEI LA PREPARAREA EMULSIILOR

Dvs puteți folosi discul la prepararea emulsiilor (cocă lichidă), pentru baterea ouălelor și frișcă, pentru prepararea rapidă a pudingului, maionezei și a cremii din pișcoturi.

1. Instalați dispozitivul de acționare a ministorcătorului, apoi recipientul pe corpul robotului după acele de ceasornic în așa fel ca indicatorul de pe recipient să coincidă cu reperul de pe corp.
2. Puneți duza pentru prepararea emulsiilor pe axul duzelor și introduceți-l în recipient.
3. Puneți capacul recipientului rotindu-l după acele ceasornicului până la fixarea deplină.
4. Selectați viteza dorită.
5. Nu folosiți robotul neîntrerupt mai mult de 1 minut. Faceți pauze de cel puțin 2 minute între cicluri.

FOLOSIREA DUZEI PENTRU BATERE SPUMĂ



ATENȚIE! Înainte de asamblarea aparatului, asigurați-vă că acesta nu este conectat la rețea.

1. Instalați axul ministorcătorului, apoi recipientul pe corpul robotului după acele de ceasornic astfel ca indicatorul de pe recipient să coincidă cu reperul de pe corp.
2. Puneți duza pentru baterie spumă.
3. Turnați în recipient produsele pentru a le bate spumă.
4. Puneți capacul recipientului, rotindu-l după acele ceasornicului până la fixarea deplină.
5. Puneți robotul în priză, selectați viteza dorită.



TRANSPORT, CURĂȚARE ȘI DEPOZITARE

TRANSPORT. Aparatul poate fi transportat cu orice tip de transport acoperit, cu respectarea regulilor de fixare a mărfii care asigură păstrarea produsului și / sau a ambalajului și funcționarea sigură a acestuia în continuare. **NU** expuneți dispozitivul la sarcini de șoc în timpul operațiilor de manipulare.

CURĂȚARE

ATENȚIE! Nu spălați niciodată componentele aparatului în mașina de spălat vase. Nu utilizați substanțe chimice sau substanțe abrazive.

Deconectați întotdeauna aparatul de la rețea înainte de curățare.

Curățați partea motorului cu o cârpă moale, ușor umedă. Nu o spălați sub apă curgătoare și nu o scufundați în apă sau în alte lichide.

Pentru spălare, utilizați apă caldă (nu mai mult de 50 °C) și un detergent obișnuit, fii atenți cu lamele, deoarece acestea sunt foarte ascuțite.

Partilele aparatului care contactează direct cu alimentele trebuie curățate de fiecare dată după utilizare.

Asigurați-vă că aparatul și toate accesoriile acestuia sunt uscate complet, înainte de a le depozita.

DEPOZITARE. Aparatul trebuie să fie stocat în încăpere închise, în condiții care presupun păstrarea produsului și funcționarea sigură a acestuia în continuare. Asigurați-vă că aparatul și toate accesoriile acestuia sunt uscate complet, înainte de a le depozita.

ELIMINAREA APARATULUI

Aparatul și materialele de ambalare trebuie eliminate cu cel mai mic pericol pentru mediu și în conformitate cu reglementările privind eliminarea deșeurilor din zona dumneavoastră.

CONDIȚII DE GARANȚIE

Când cumpărați aparatul, cereți în prezența dumneavoastră să fie verificat și să fie completat cardul de garanție (ștampila organizației comerciale, data vânzării și semnătura vânzătorului).

Fără furnizarea cardului de garanție sau atunci când nu este completat corect, reclamațiile de calitate nu sunt acceptate și nu se efectuează nici o reparație în garanție. Cardul de garanție trebuie prezentat la orice adresare la centrul de service pe întreaga perioadă de garanție. Produsul este acceptat pentru service numai complet. Perioada de garanție se calculează din momentul vânzării către cumpărător. De asemenea, vă cerem să păstrați documentele care confirmă data achiziționării produsului (bonul de casă).

Condiția de service gratuit în garanție a produsului este funcționarea sa corectă, în limitele uzului casnic, în conformitate cu cerințele din instrucțiunile de utilizare a produsului, lipsa deteriorării mecanice și efectele manipulării neglijente.

Produsul este acceptat pentru servicii în garanție curat (șters și curățat, acolo unde este posibil).

Garantia acoperă toate defectele de fabricație și de proiectare (altele decât cele enumerate în „Garantia nu acoperă”), identificate în timpul perioadei de garanție. În această perioadă, piesele defecte, cu excepția consumabilelor, urmează să fie înlocuite gratuit în centrul de service în garanție.

GARANȚIA NU ACOPERĂ

1. Defecțele cauzate de forța majoră.
2. Deteriorarea produsului cauzată de utilizarea produsului în scopuri care depășesc uzul casnic (de exemplu, în scopuri industriale sau comerciale).
3. Consumabile și accesorii.
4. Defecțele cauzate de supraîncărcare, funcționare necorespunzătoare, penetrarea lichidelor, prafului de insecte, pătrunderea de obiecte străine în produs.
5. Deteriorările care au fost reparate în afara centrelor de service autorizate sau atelierelor de garanție.
6. Deteriorările cauzate prin modificarea designului produsului de către utilizator sau înlocuirea necalificată a componentelor sale.
7. Încălcarea instrucțiunilor de utilizare.
8. Instalarea incorectă a tensiunii de rețea (dacă este necesar).
9. Introducerea modificărilor tehnice.
10. Daune mecanice, inclusiv în rezultatul manipulării neglijente, transportului și depozitării necorespunzătoare, căderii produsului.
11. Daune cauzate de animale (inclusiv de rozătoare și insecte).

Producător: Sites Electric Company Limited, RPC



Pentru informații privind data fabricării, consultați ambalajul.

Pentru întrebări legate de întreținerea în garanție, precum și în cazul unei defecțiuni, contactați cel mai apropiat centru de service.



ЦИТРУСТАРҒА АРНАЛҒАН ШЫРЫНСЫҚҚЫШТЫ ПАЙДАЛАҢУ.

НАЗАР АУДАРЫҢЫЗ! Комбайнды құрастырмас бұрын оның желіге қосылып тұрмағанына көз жеткізіңіз.

1. Чоппер жетегінің өсі, кейін тостағанды комбайн корпусына тостағандағы сілтегіші корпусына белгімен дәл келетіндей етіп, сағат тілінің бойымен айналдырып, орнатыңыз.
2. Шырынсыққаштың сүзетін тәрелкесін оны толық бекітілгенге дейін айналдырып, тостағанға орнатыңыз.
3. Конусты чоппер жетегінің өсіне орналастырыңыз.
4. Жемісті жуып, оны екі бөлікке бөліңіз.
5. Құралды желіге қосыңыз, жылдамдықтың қалаған деңгейін орнатыңыз. Конус айнапа бастайды.
6. Жемістің жартысын конусқа орналастырып, сәл ғана басыңыз. Құрал шырынды ыдысқа сыға бастайды.
7. Циклмен жұмыс істегені: 15сек. – сығу, 15сек. – үзіліс. 1 рет 10 амалдан артық жол берілмейді.

БЛЕНДЕРДІ ПАЙДАЛАҢУ.

НАЗАР АУДАРЫҢЫЗ! Комбайнды құрастырмас бұрын оның желіге қосылып тұрмағанына көз жеткізіңіз.

1. Блендер тостағанын корпусқа тірелгенше айналдыра отыра, орнатыңыз.
2. Жеміс-жидектерді немесе көкөністерді тазалаңыз және оларды ұсақ бөліктерге бөліңіз, блендер тостағанына салыңыз. Тостағанның ішіндегісі тостағанның ең көп жүктелу белгісінен аспауы тиіс.
3. Сіз блендер қалпақшасын шешіп, блендер үстіндегі тесікке қосымша құрамбөліктерді қоса аласыз. Сосын блендер қалпақшасын оны толық бекітілгенге дейін сағат тіліне қарсы айналдырып, орнына қайта орната аласыз.
4. Құралды желіге қосыңыз және жылдамдықтың қалаған деңгейін орнатыңыз.
5. Жалпы жұмыс уақыты 1 минуттан аспауы қажет.
6. Жұмысты аяқтаған соң, жылдамдықты ажыратып-қосқышты 0-ге орнатыңыз.
7. Блендер тостағанын комбайн корпусынан сағат тіліне қарсы айналдырып, шешіп алыңыз. Қақпағын шешіп, ішіндегісін төгіңіз.

ЭМУЛЬСИЯЛАРДЫ ДАЙЫНДАУҒА АРНАЛҒАН ҚОНДЫРМАНЫ ПАЙДАЛАҢУ

НАЗАР АУДАРЫҢЫЗ! Комбайнды құрастырмас бұрын оның желіге қосылып тұрмағанына көз жеткізіңіз.

Сіз жұдыртқа мен кілегейді бұлғау, лудингты, майонез бен бисквитті кремді жылдам дайындау үшін эмульсияларды (сұйық қамырды) өзірлеуге арналған дискіні пайдалана аласыз.

1. Чоппер жетегінің өсі, кейін тостағанды комбайн корпусына тостағандағы сілтегіші корпусына белгімен дәл келетіндей етіп, сағат тілінің бойымен айналдырып, орнатыңыз.
2. Эмульсияларды дайындауға арналған қондырманы қондырмаларға арналған білікке орналастырып, тостағанға орнатыңыз.
3. Тостаған үстіне оны толық бекітілгенге дейін сағат тілінің бойымен айналдыра отыра, қақпақ жабыңыз.
4. Жылдамдықтың қалаған деңгейін орнатыңыз.
5. Құралды 1 минуттан астам үздіксіз пайдаланбаңыз. Циклдар арасында кемінде 2 минут үзіліс жасап отырыңыз.



БҰЛҒАУҒА АРНАЛҒАН ҚОНДЫРМАНЫ ПАЙДАЛАҢУ

НАЗАР АУДАРЫҢЫЗ! Комбайнды құрастырмас бұрын оның желіге қосылып тұрмағанына көз жеткізіңіз.

1. Чоппер жетегінің өсі, кейін тостағанды комбайн корпусына тостағандағы сілтегіші корпусына белгімен дәл келетіндей етіп, сағат тілінің бойымен айналдырып, орнатыңыз.
2. Бұлғауға арналған қондырманы орнатыңыз.
3. Тостағанға бұлғауға арналған өнімдерді салыңыз.
4. Тостаған үстіне оны толық бекітілгенге дейін сағат тілінің бойымен айналдыра отыра, қақпақ жабыңыз.
5. Құралды желіге қосыңыз, жылдамдықтың қалаған деңгейін орнатыңыз.
6. Құралды 1 минуттан астам үздіксіз пайдаланбаңыз. Циклдар арасында кемінде 2 минут үзіліс жасап отырыңыз.

