

ООО «ДСК ГРУПП»  
Эксклюзивный дистрибьютор  
Evenflo Company, Inc.

[www.evenflo-russia.ru](http://www.evenflo-russia.ru)  
e-mail: [info@evenflo-russia.ru](mailto:info@evenflo-russia.ru)  
Тел.: +7 495 646 1554



*Best for Baby™*

Игровой центр

**ExerSaucer®**

**Exercises Body and Mind™**

★★  
**Triple Fun™**

# ООО «ДСК ГРУПП»

Эксклюзивный дистрибьютор продукции  
Evenflo Company Inc. (США) в РФ и странах СНГ  
Тел.: (495) 646-15-54, [www.evenflo-russia.ru](http://www.evenflo-russia.ru)

Сервисный центр  
125080, Москва, Волоколамское ш., д.1, стр. 1



## Гарантийный талон

Наименование \_\_\_\_\_ № модели \_\_\_\_\_

№ кассового чека \_\_\_\_\_ Дата покупки \_\_\_\_\_

### УСЛОВИЯ ГАРАНТИЙНОГО ОБСЛУЖИВАНИЯ

Бесплатное гарантийное обслуживание распространяется на дефекты, связанные с качеством исполнения продукции (дефекты ткани, дефекты конструкции), а также с выходом из строя карабинов, защелок и осуществляется в течение 12 месяцев со дня покупки при условии правильно заполненного гарантийного талона.

Гарантия считается недействительной, если неисправность изделия вызвана нарушением правил безопасности или небрежного обращения, при механических повреждениях в результате транспортировки или перевозок; если сервисное обслуживание в течение гарантийного срока проводилось не уполномоченным лицом.

Печать магазина



## Оглавление

Комплект поставки.....	2
Важные замечания.....	3
Ступень 1: сборка.....	4
Ступень 2: сборка основания.....	4
Ступень 2: сборка столика.....	6
Ступень 2: сборка сиденья.....	9
Установка игрушек.....	11
Ступень 2: складывание и раскладывание игрового центра.....	12
Ступень 3: сборка игрового центра.....	13
Уход и чистка.....	16
Гарантийные обязательства.....	16

## Комплект поставки

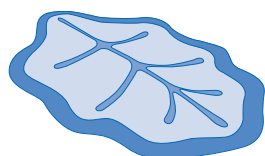

Коврик



Опора (2 шт.)

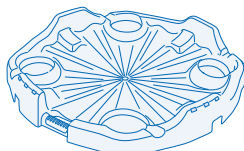

Основание

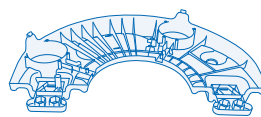

Половинка столика  
(2 шт.)



Подушка сиденья

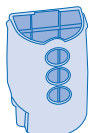

Нижняя опора - 4 шт.



Подставка нижней  
опоры - 4 шт.



Верхняя  
опора - 4 шт.

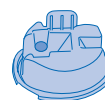

Крышка верхней  
опоры - 4 шт.



Обод сиденья

### Набор для монтажа:

- Инструкция - 1 шт.
- Шурупы 19 мм - 24 шт.
- Шайбы - 4 шт.
- Большие пружины - 4 шт.
- Пружины 44,5 мм - 4 шт.
- Пружины 38 мм - 4 шт.
- Наконечники - 2 шт.
- Фиксаторы опор - 4 шт.
- Опорные кольца - 4 шт.
- Ножки - 4 шт.
- Колеса сиденья - 6 шт.

Передняя часть  
нижних опор - 3 шт.



Опорное кольцо - 4 шт.



Фиксатор опоры - 4 шт.



Большой

Наконечники

Малый

Игрушки: 9 штук.

## Необходимый инструмент



Для сборки потребуются крестовая отвертка Philips.

Внимание: Плотно закручивайте шурупы, не перетягивая их. Используйте только 13 мм шурупы (входят в комплект поставки).

## ВНИМАНИЕ!

### ЧТОБЫ ИЗБЕЖАТЬ НЕСЧАСТНЫХ СЛУЧАЕВ, ТОЧНО ВЫПОЛНЯЙТЕ ТРЕБОВАНИЯ НАСТОЯЩЕЙ ИНСТРУКЦИИ!

- **НИКОГДА** не оставляйте ребенка без присмотра.
- Ребенок, находящийся внутри игрового центра, должен **ВСЕГДА** быть у вас на виду.
- Перед началом сборки и использования центра внимательно прочитайте настоящую инструкцию.
- Сохраните инструкцию для использования в будущем.
- Не подпускайте ребенка к центру до окончания сборки изделия.
- Сборка должна производиться взрослыми людьми, так как комплект поставки содержит мелкие, а также острые детали.
- Сразу после сборки уберите упаковку центра во избежание попадания мелких частей в дыхательные пути.
- Во избежание удушья ребенка:
  - **ЗАПРЕЩАЕТСЯ** устанавливать центр рядом со свисающими шнурами проводами (шнур от занавесок, телефонный провод и т.п.);
  - **ЗАПРЕЩАЕТСЯ** вешать на шею ребенка соску-пустышку, а также надевать шапочку с завязками;
  - **ЗАПРЕЩАЕТСЯ** подвешивать шнуры над центром, а также привязывать веревки к игрушкам.
- **ЗАПРЕЩАЕТСЯ** устанавливать центр рядом со ступеньками лестниц.
- **ЗАПРЕЩАЕТСЯ** устанавливать центр рядом с радиаторами отопления, нагревателями и каминами.
- **ЗАПРЕЩАЕТСЯ** устанавливать центр рядом с бассейном или другим водоемом.
- **ЗАПРЕЩАЕТСЯ** наполнять столик водой.
- **ЗАПРЕЩАЕТСЯ** раскладывать центр или регулировать его высоту, когда внутри находится ребенок.
- **ЗАПРЕЩАЕТСЯ** использовать центр, если какие-либо его части сломаны, повреждены либо отсутствуют.
- **ЗАПРЕЩАЕТСЯ** использовать центр в качестве саней.
- Не позволяйте ребенку спать в игровом центре.
- Не раскручивайте ребенка в сиденье. Ребенок может крутиться только самостоятельно.
- Для использования в виде Ступени 2 ребенок должен быть старше 4 месяцев и должен уметь самостоятельно держать голову.
- Использование в виде Ступени 2 следует прекратить, как только наступит любое из перечисленных событий:
  - ребенок может самостоятельно ходить;
  - рост ребенка больше 76 см;
  - ребенок может самостоятельно выбраться из игрового центра;
  - ребенок может встать внутри игрового центра.
- Высота центра должна быть отрегулирована таким образом, чтобы ребенок касался пола только пальцами ног, не имея возможности встать на всю ступню.
- **ЗАПРЕЩАЕТСЯ** использовать или хранить центр на открытом воздухе.
- Во избежание опрокидывания ставьте изделие только на ровную поверхность.
- **ЗАПРЕЩАЕТСЯ** одновременное использование старых и новых элементов питания.
- **ЗАПРЕЩАЕТСЯ** одновременное использование щелочных, обычных батареек и аккумуляторов.
- Правильным образом утилизируйте использованные элементы питания.
- **ЗАПРЕЩАЕТСЯ** использование элементов питания, отличных от рекомендованных в настоящей инструкции.
- Не бросайте батарейки в огонь, не подвергайте их воздействию тепла. Батарейки могут взорваться.
- Не используйте перезаряжаемые батарейки.
- Не пытайтесь перезарядить обычные батарейки.
- Сразу же вынимайте разряженные батарейки из изделия.
- Перед длительным хранением следует вынуть элементы питания.

## Ступень 1

Ступень 1 предназначена для младенцев от рождения до 4 месяцев.

## Ступень 1

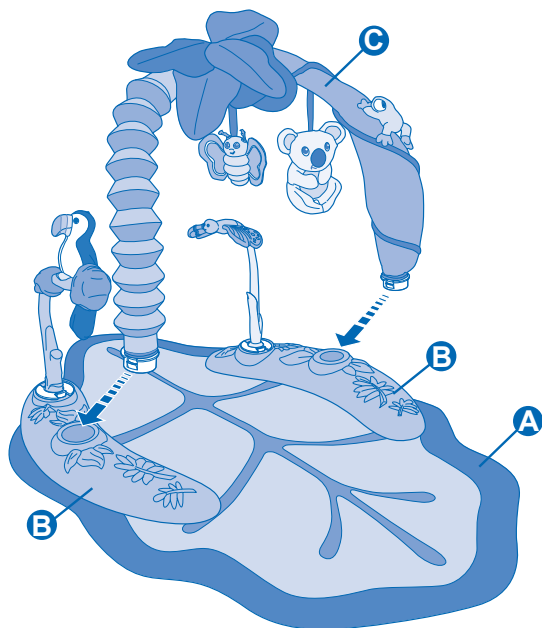

1. Уложите коврик **A** на пол.
2. Положите опоры **B** по сторонам коврика, как показано на рисунке.
3. Установите на опоры штангу **C** для игрушек, как показано на рисунке. Нажмите на штангу вниз до фиксации в опорах.

## Ступень 2

Ступень 2 предназначена для детей от 4 месяцев (способных держать головку без посторонней помощи) до начала хождения, ростом до 76 см.

## Ступень 2

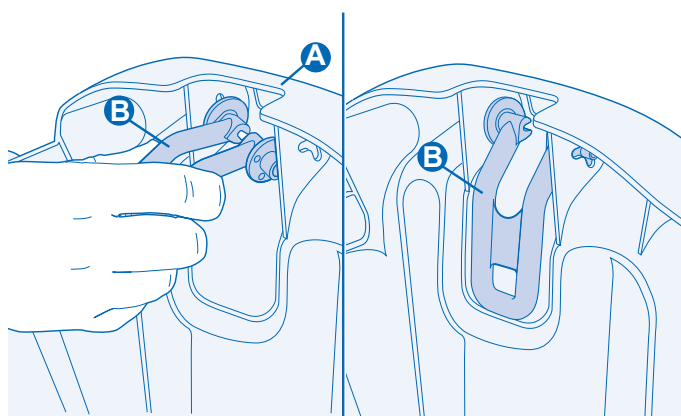

1. Переверните основание **A**. Сожмите ножку **B** и вставьте одну ее в отверстия основания, как показано на рисунке. Повторите операцию для всех четырех ножек.

### Использование ножек:

Разложите ножки, чтобы игровой центр не качался.

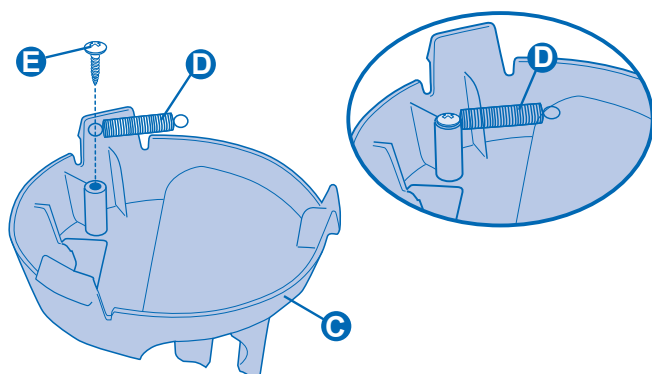

2. Прикрепите 38-мм пружины **D** к подставкам нижних опор **C** шурупами **E**. Установите пружины, как показано на рисунке. Постарайтесь не перетянуть шурупы.

## Ступень 2: Сборка основания

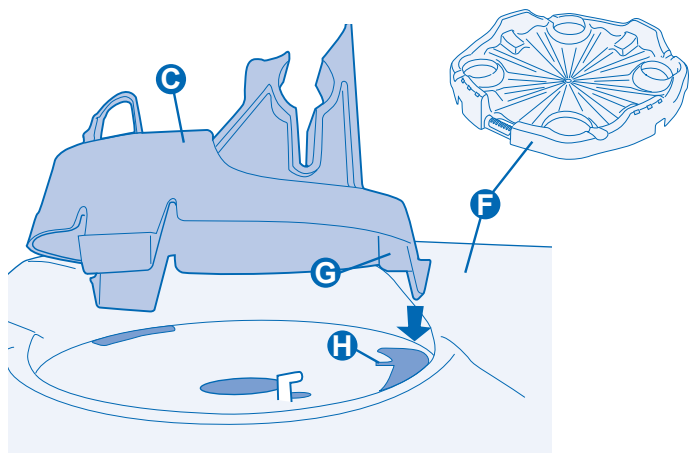

3. Чтобы установить подставку **C**, держите ее над основанием **F** так, чтобы фиксирующий выступ с бортиком **G** был на одной линии с прорезью с выемкой **H**.

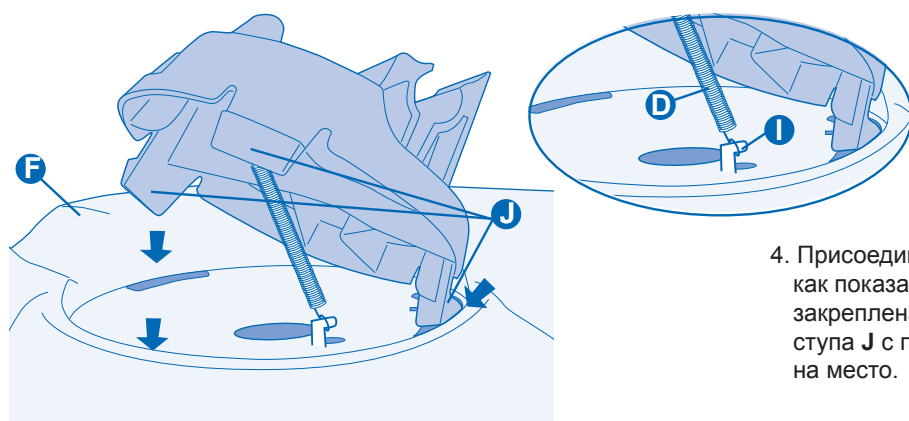

4. Присоедините пружину **D** к крючку **I** на основании **F**, как показано на рисунке. После того, как пружина закреплена, совместите все три фиксирующих выступа **J** с прорезями основания и вставьте подставку на место.

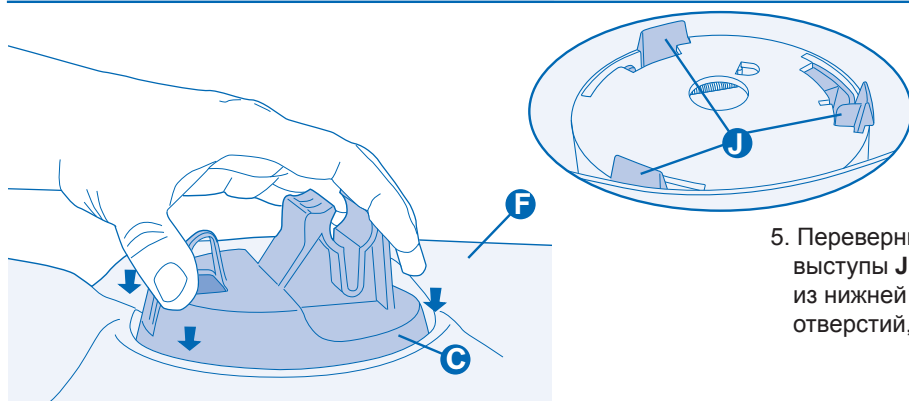

5. Переверните основание **F**, чтобы убедиться, что все выступы **J** на всех подставках **C** полностью вышли из нижней части основания **F** и зацепились за края отверстий, как показано на рисунке.

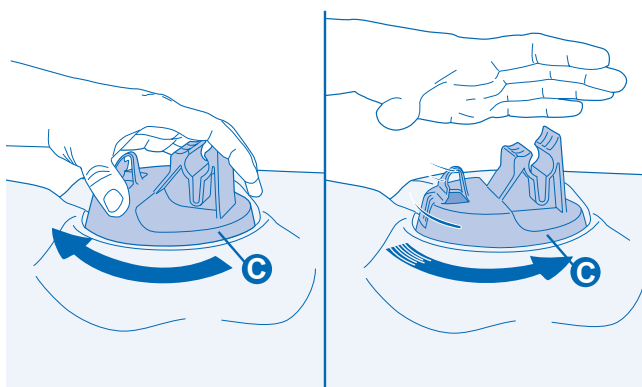

6. Для проверки правильности зацепления выступов поверните подставку **C** по часовой стрелке и отпустите. Она должна сразу же вернуться в исходное положение. Проверьте все четыре подставки.

## Ступень 2: Сборка основания

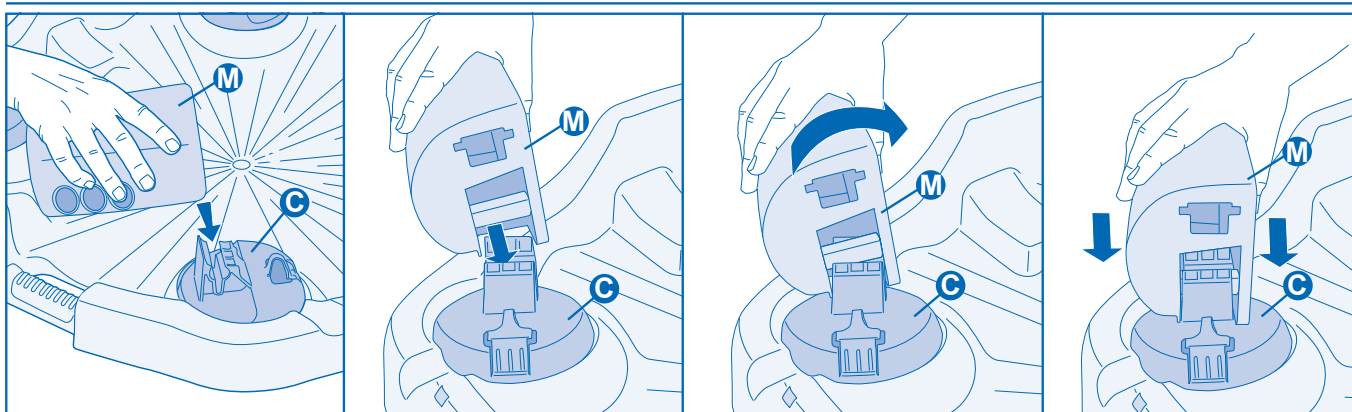

7. Вставьте нижнюю опору **М** в подставку **С** под небольшим углом и нажмите до щелчка, как показано на рисунке. Наклоняйте опору **М** в сторону подставки, пока она не зафиксируется в вертикальном положении. Повторите для всех четырех опор.

На этом сборка основания закончена, можно отложить его в сторону и собрать столик.

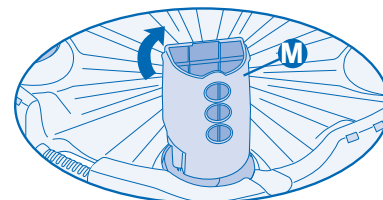

## Ступень 2: Сборка столика

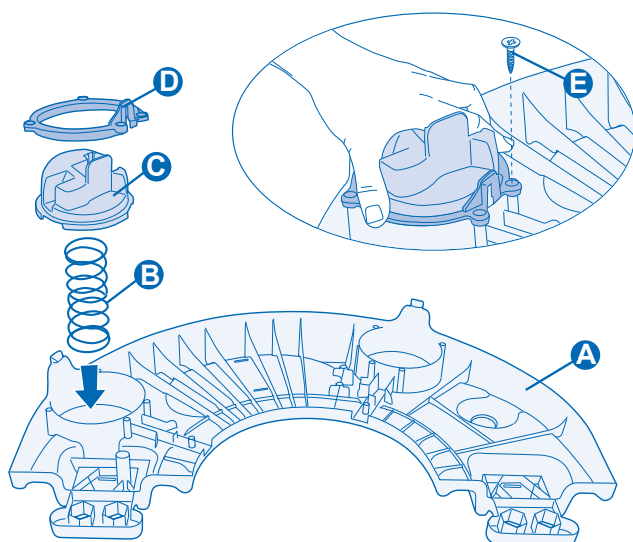

1. Вставьте в половинку столика **А** пружину **В**, крышку верхней опоры **С** и опорное кольцо **Д**. Закрепите четырьмя шурупами **Е**.

**Внимание:** Так как пружина будет пытаться вытолкнуть крышку верхней опоры и опорное кольцо вверх, необходимо крепко держать эти детали во время закручивания шурупов. Выполните указанную операцию для всех крышек опор на обеих половинках столика.

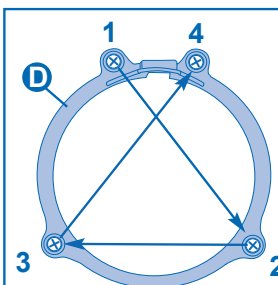

**Совет:**

Шурупы желательно вставлять и закручивать в опорное кольцо **Д** в указанной последовательности.

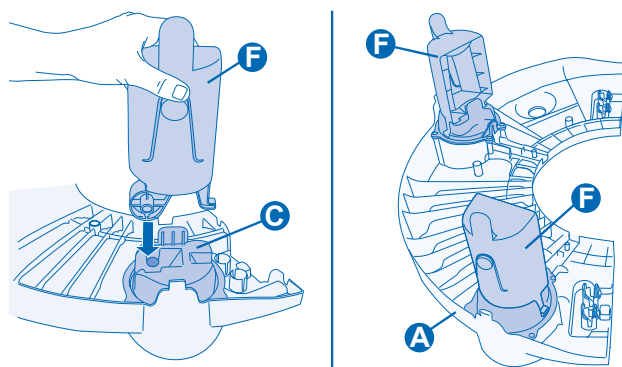

2. Вставьте верхнюю опору **Ф** в крышку верхней опоры **С** до фиксации. Потяните за верхнюю опору, чтобы убедиться в надежности соединения. Повторите для всех четырех опор.

**Внимание:** Регулировочные отверстия в передней части верхних опор **Ф** должны быть расположены с внешней стороны столика **А**, как показано на рисунке.

## Ступень 2: Сборка столика

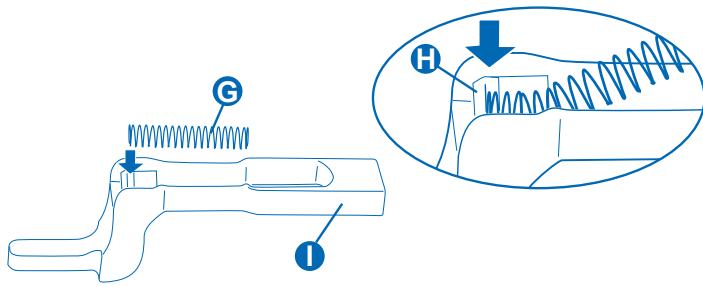

3. Вставьте конец 44,5-мм пружины **G** в паз **H** фиксатора опоры **I**, как показано на рисунке.

**Внимание:** Правильно установленная пружина сама держится на месте.

Повторите операцию для всех четырех опор.

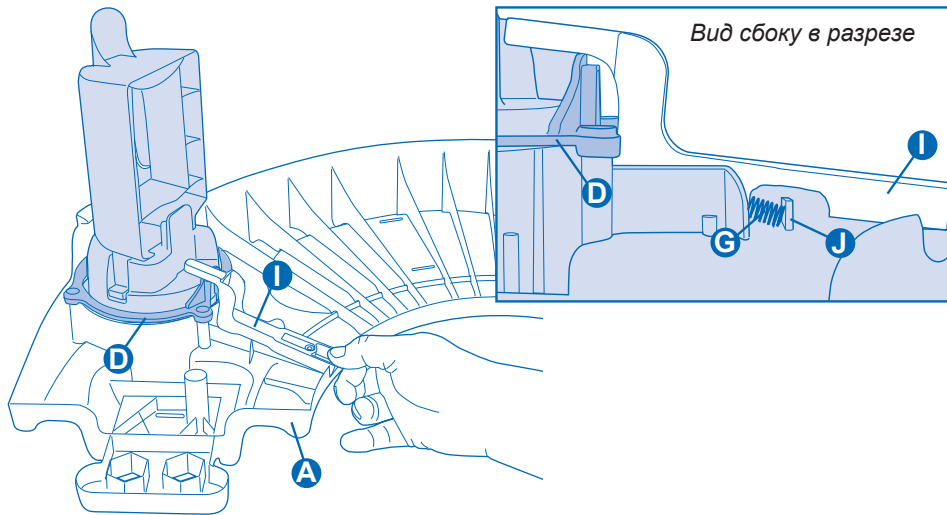

4. Поставьте фиксатор опоры **I** одним концом на стопорное кольцо **D**, а другим – на внутренний край **A** столика, как показано на рисунке.

**Внимание:** Вид сбоку в разрезе показывает положение пружины **G** относительно выступа **J**, при котором фиксатор будет работать правильным образом.

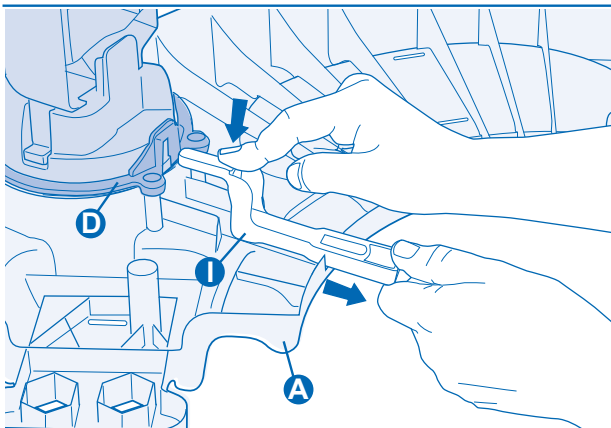

5. Нажмите вниз на фиксатор опоры **I**, одновременно вытягивая его в сторону середины столика, пока он не соскользнет с края стопорного кольца, как показано на рисунке.

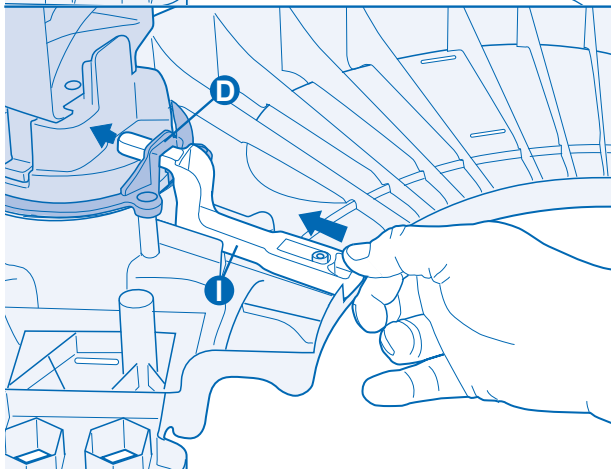

6. Удерживая фиксатор опоры **I**, дайте пружине задвинуть его обратно в прорезь в стопорном кольце **D**, как показано на рисунке.



## Ступень 2: Сборка столика

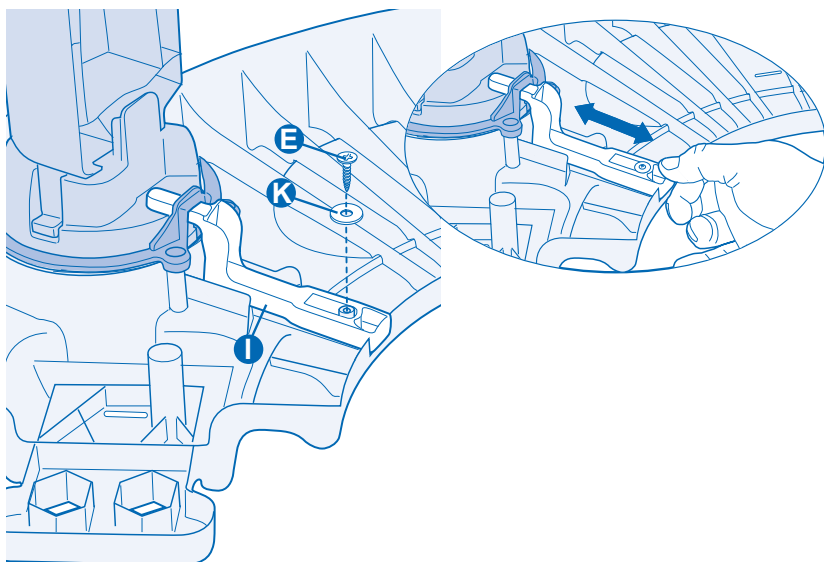

7. Закрепите фиксатор I шурупом E, положив под него шайбу K. Постарайтесь не перетянуть шуруп.

**Внимание:** Проверьте правильность установки опор, потянув каждую из них назад и отпустив. Если опора самостоятельно возвращается в исходное положение, она установлена правильно. Если опора не возвращается назад, открутите шуруп и выполните заново шаги 5 и 6. Проверьте все опоры.

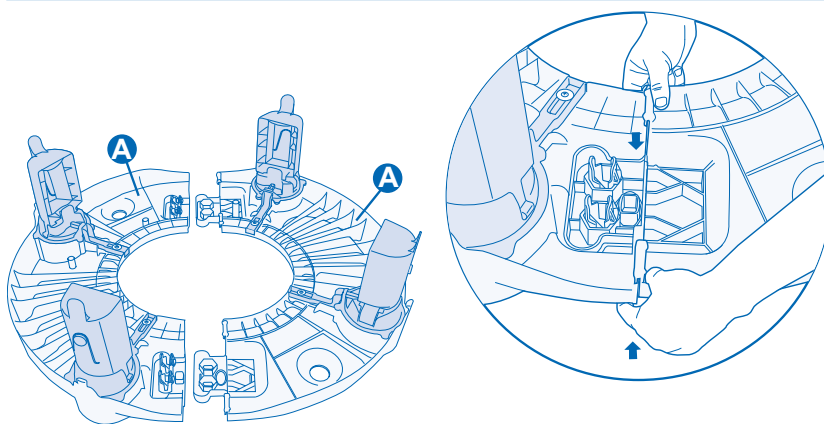

8. Соедините две половинки A столика, сжав их вместе, как показано на рисунке.

**Внимание:** Убедитесь, что половинки столика надежно соединились.

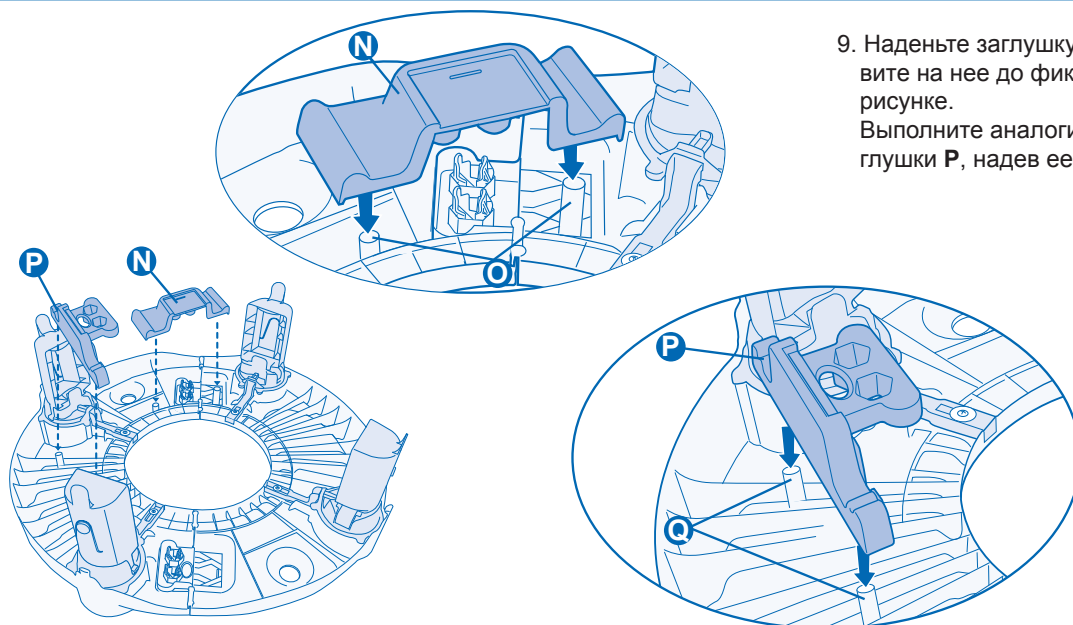

9. Наденьте заглушку N на выступы O и надавите на нее до фиксации, как показано на рисунке.

Выполните аналогичную операцию для заглушки P, надев ее на выступы Q.

## Ступень 2: Сборка сиденья

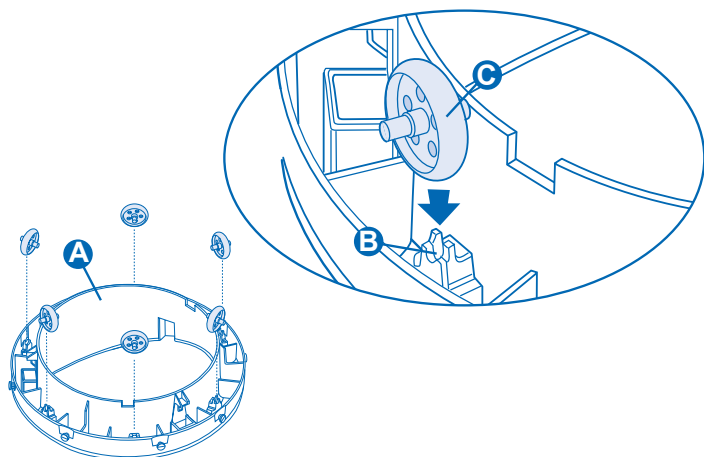

1. Переверните обод сиденья **A** нижней стороной вверх. Вставьте 6 роликов **C** сиденья в держатели **B** на ободе, как показано на рисунке.

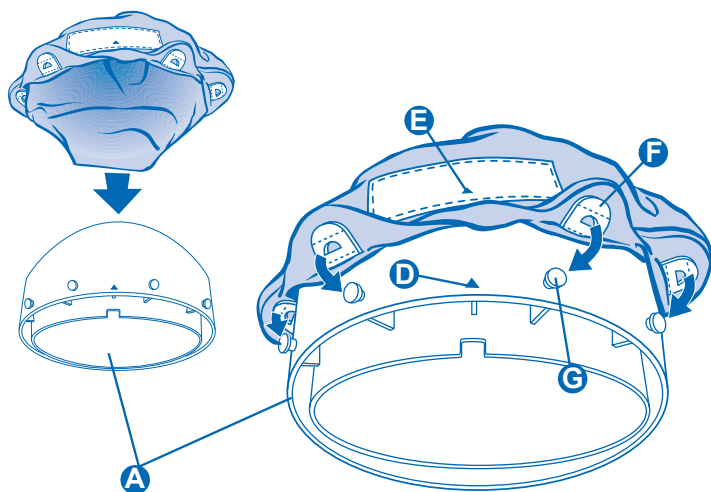

2. Переверните обод сиденья в нормальное положение. Совместите треугольник **D** на обратной стороне обода с треугольником **E** на подушке. Закрепите пластиковые петли **F** подушки за выступы **G** обода. Все петли должны быть закреплены за выступы.

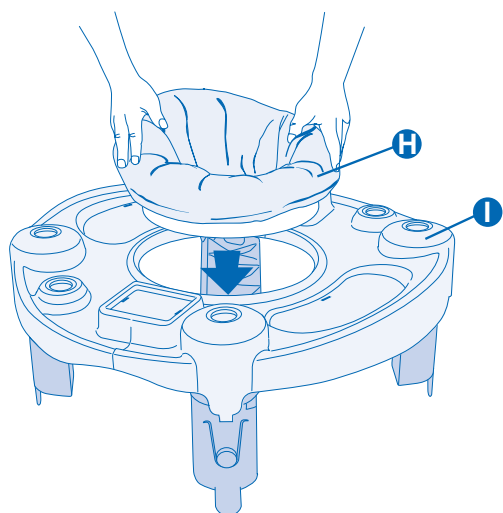

3. Вставьте собранное сиденье **H** в столик **I** и нажмите на него вниз до щелчка. Сиденье должно свободно вращаться в столике.

## Ступень 2: Сборка сиденья

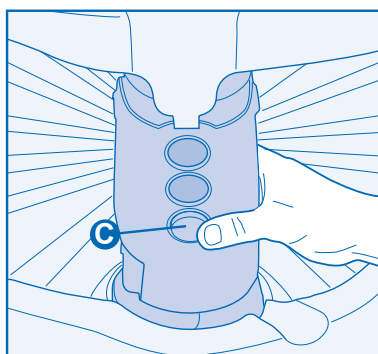
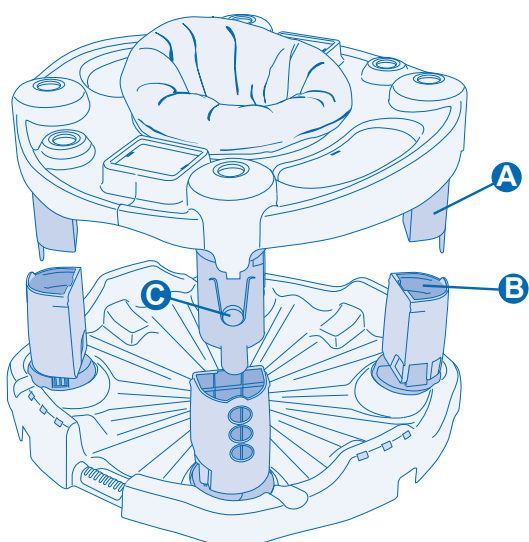

Вставьте верхние опоры **A** в нижние опоры **B**. Нажмите на кнопку **C** и вставьте верхнюю опору в нижнюю, пока она не будет закреплена на месте.

### **ВНИМАНИЕ!**

*Ребенок должен касаться основания игрового центра только пальцами ног.*

**ЗАПРЕЩАЕТСЯ** устанавливать столик в положение, при котором ребенок может стоять на ногах. По мере роста регулируйте высоту столика так, чтобы ребенок мог полностью использовать возможности центра: крутиться, качаться и прыгать в нем.

**Регулировка высоты столика.**

**ВСЕГДА** вынимайте ребенка из игрового центра перед тем как отрегулировать высоту. Нажмите кнопки **C** на опорах и установите столик на желаемой высоте.

Убедитесь, что все три опоры находятся на одном уровне.

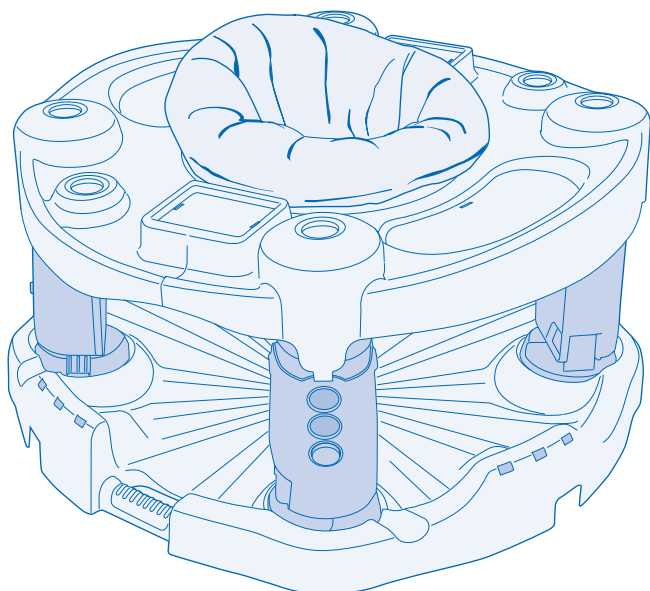

# Установка игрушек

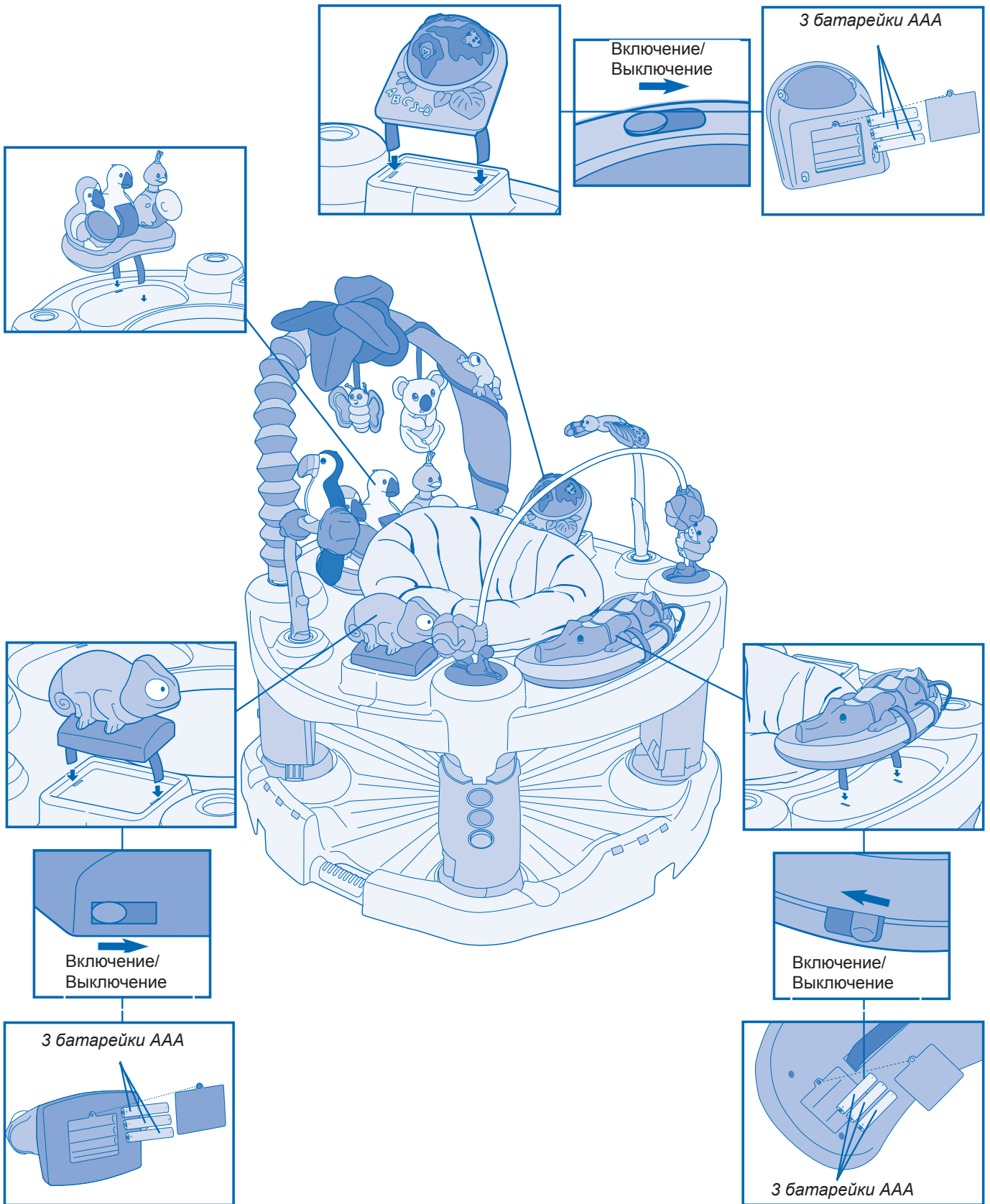

## Ступень 2: Складывание и раскладывание игрового центра

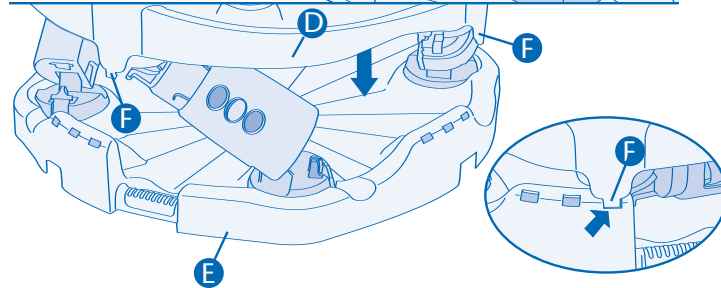
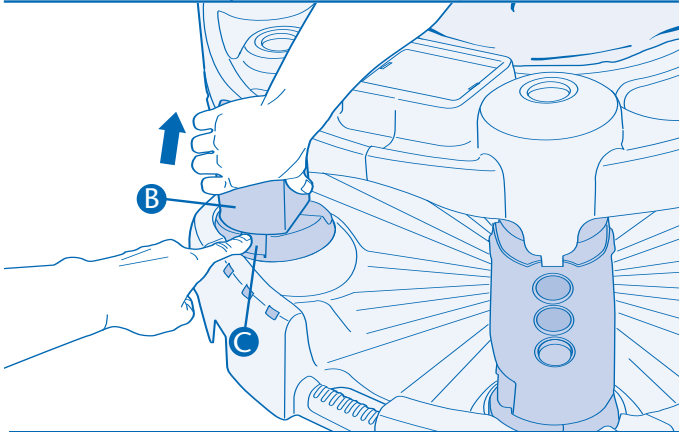
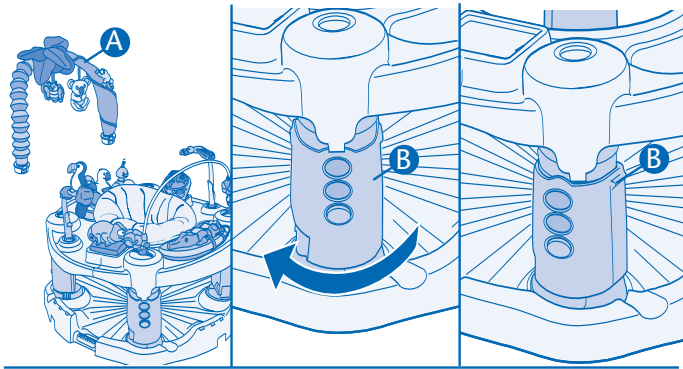

### 1. Складывание.

**ОБЯЗАТЕЛЬНО** выньте ребенка из центра и снимите штангу для игрушек **A** перед тем, как сложить центр.

Установив игровой центр на ровную поверхность, поверните каждую опору по часовой стрелке (по направлению стрелки на рисунке) до остановки в показанном положении.

Нажмите на фиксирующий язычок **C** на подставке опоры, затем нажмите на опору **B**; опора должна наклониться. Повторите операцию для всех опор.

После того, как будет нажат последний язычок, основание **D** и столик **C** провернутся и сложатся вместе. Убедитесь в блокировке всех четырех замков **F** прежде чем попытаться нести игровой центр.

**Внимание:** Убедитесь, что все опоры установлены на одной высоте, иначе центр перекосится, и сложить его не удастся (регулировка высоты описана на стр. 10).

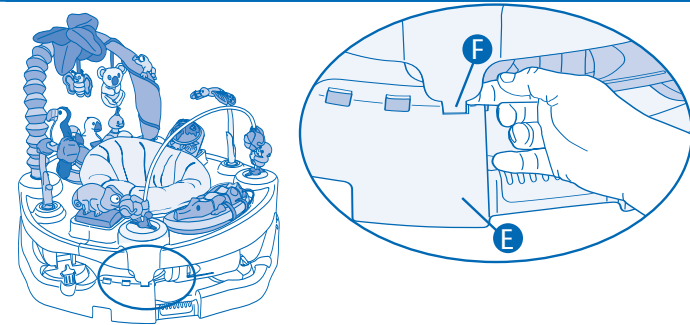

**2. Чтобы разложить игровой центр,** разблокируйте замки **F**, потянув их наружу от основания **E**, как показано на рисунке.

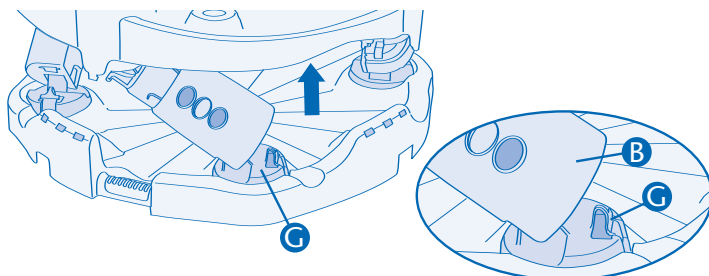

Обопритесь на основание ног и потяните столик вверх. Столик провернется, и опоры зафиксируются в вертикальном положении. Опоры **B** соединятся с подставками **G**. Покрутите столик, чтобы проверить надежность соединения всех опор.

**Внимание:** Обязательно убедитесь в надежности фиксации всех четырех опор **B** в подставках **G** перед началом использования игрового центра.

**Внимание:** для использования игрового столика ребенок должен уметь стоять без посторонней помощи.

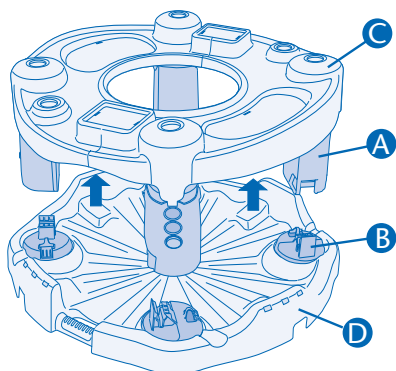
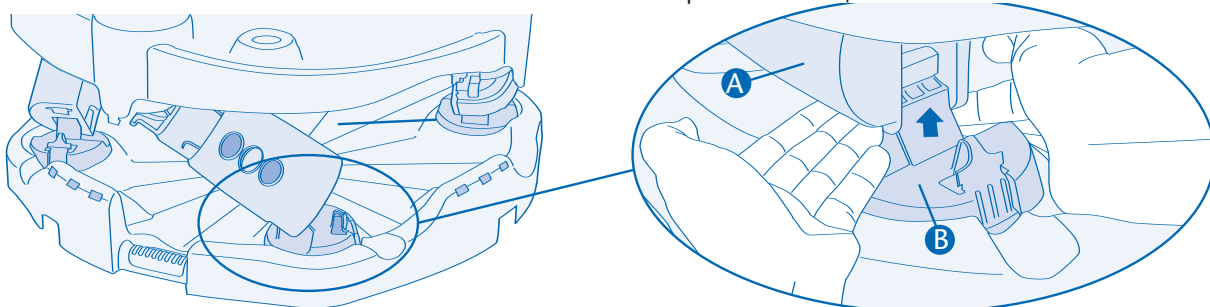

1. Выньте игрушки и сиденье из игрового центра.
2. Выполните шаг 1 на стр. 12, чтобы сложить центр, но не позволяйте основанию и столику соединиться в фиксированном положении.
3. Подсуньте пальцы под опоры **A**, как показано на рисунке, и надавите вверх, чтобы отсоединить опоры от подставок. Повторите операцию для всех четырех опор.
4. После отсоединения всех четырех опор от подставок разъедините столик **C** и основание **D**.

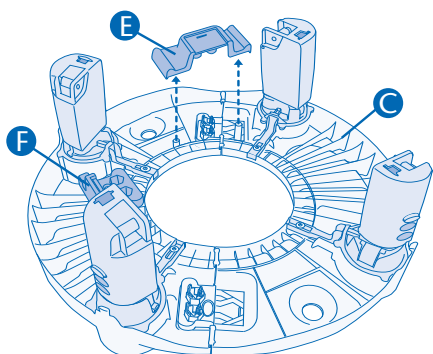

5. Переверните столик **C** и снимите большую заглушку **E** и маленькую заглушку **F**.

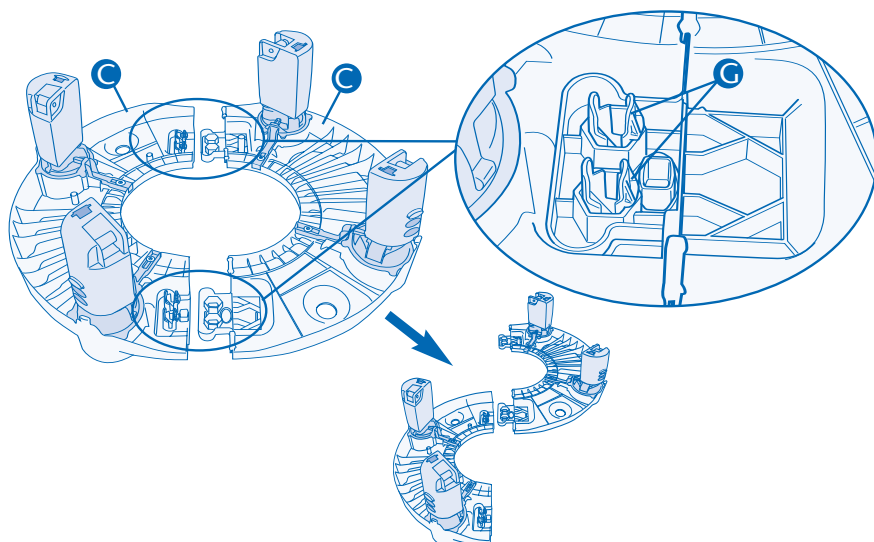

6. Сожмите два фиксирующих язычка **G** на каждой стороне столика, чтобы разблокировать и разъединить половинки столика **C**. Переставьте половинки, как показано на нижнем рисунке.

### Ступень 3: Сборка игрового центра

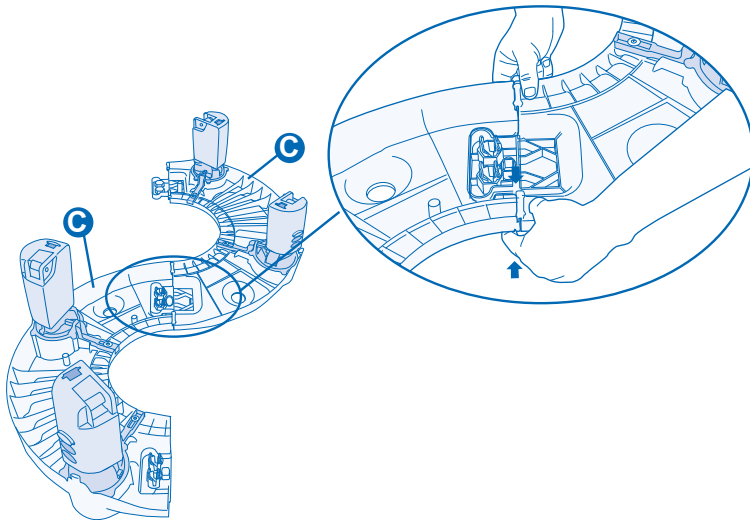

7. Соедините половинки столика **C**, чтобы составить игровой столик. **Внимание:** Убедитесь в надежности фиксации половинок.

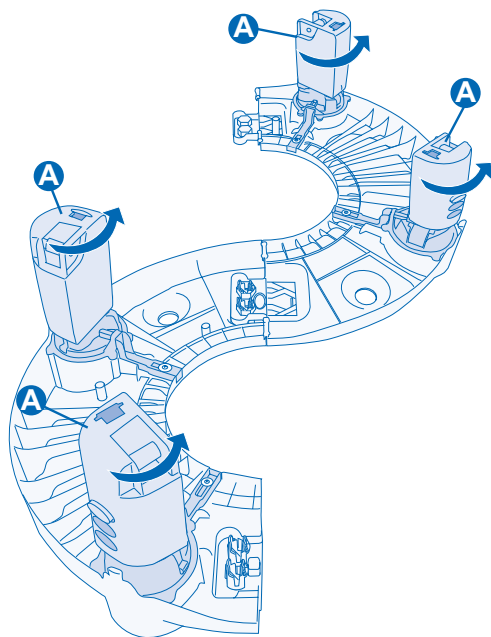

8. Поверните опоры **A** против часовой стрелки (направление указано стрелкой на рисунке), пока они не зафиксируются в показанном положении.

Проверьте надежность фиксации всех четырех опор **G** в крышках опор **H**, как показано на нижнем рисунке. Также убедитесь в том, что все четыре фиксатора **I** опор выступают за край столика, как показано на рисунке.

**Внимание: ЗАПРЕЩАЕТСЯ** использовать игровой центр, если его опоры не зафиксированы в правильном положении.

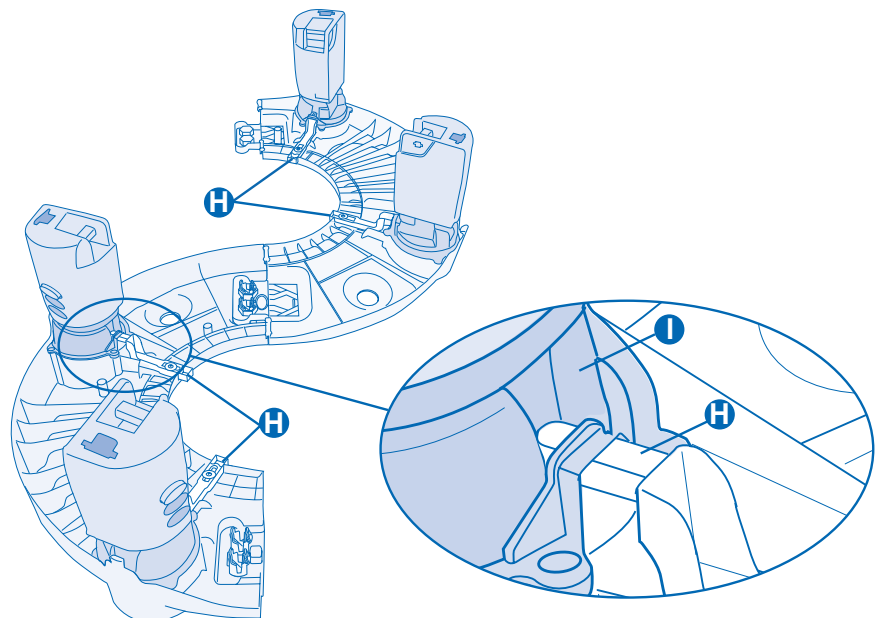

### Ступень 3: Сборка игрового центра

9. Установите маленькую торцевую заглушку **F**, как показано на рисунке. Убедитесь в том, что фиксаторы **G** удерживают заглушку.

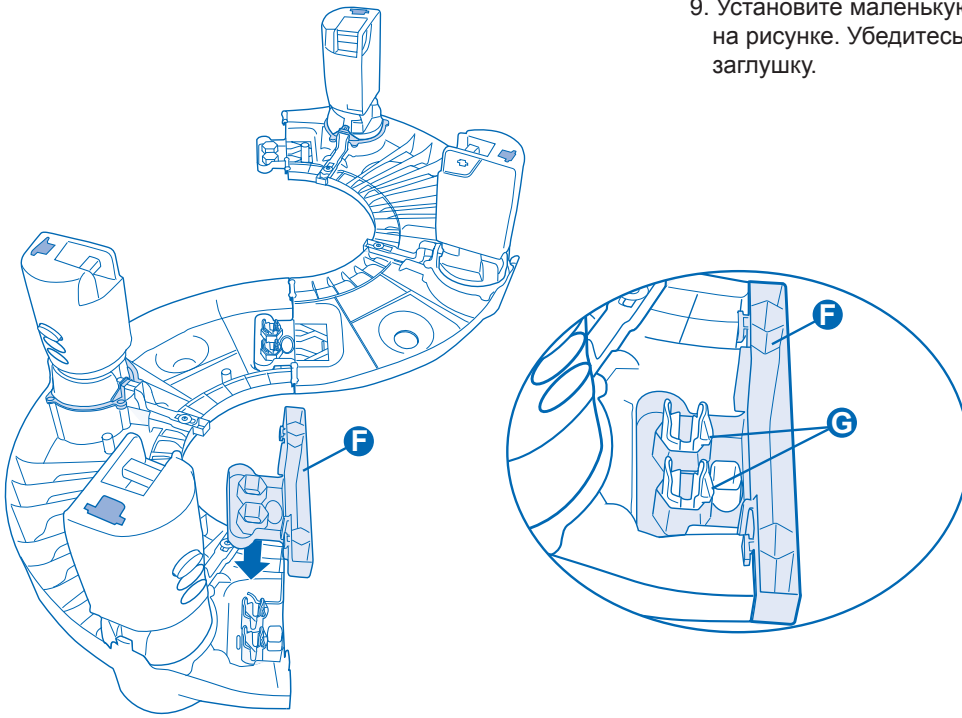

10. Переверните столик в нормальное положение и установите большую торцевую заглушку **E**, как показано на рисунке.  
11. Закрепите игрушки на игровом столике. При необходимости отрегулируйте высоту столика, как описано на стр. 10.

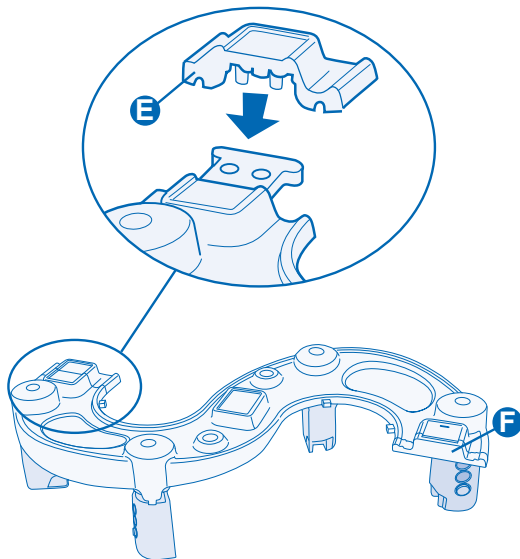

**Внимание:** Всегда проверяйте, установлены ли все ножки на одной высоте.

**ВАЖНОЕ ЗАМЕЧАНИЕ:**  
**ЗАПРЕЩАЕТСЯ** использовать Ступень 3 без торцевых заглушек.

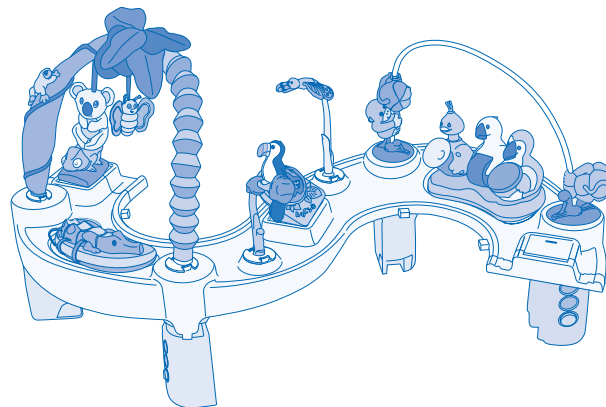



## Уход и чистка

---

Подушку сиденья можно стирать в стиральной машине в прохладной воде, выбрав программу стирки для деликатных тканей. Сушить на минимальной мощности 10-15 минут, сразу же вынуть из стиральной машины по окончании сушки.

**ЗАПРЕЩАЕТСЯ** использование хлорсодержащих отбеливающих средств.

**ЗАПРЕЩАЕТСЯ** химическая чистка.

Пластиковые детали можно чистить тряпкой, смоченной в прохладной воде с мягким мылом.

**ЗАПРЕЩАЕТСЯ** использовать изделие, если какие-либо его части повреждены или отсутствуют.

### ЭЛЕМЕНТЫ ПИТАНИЯ

Элементы питания, включенные в состав поставки (если таковые имеются) предназначены исключительно для демонстрационных целей. Рекомендуется заменить их на новые.

**Внимание:** Время работы от одного комплекта батареек может различаться в зависимости от режима использования.

### Правила безопасности.

Батарейки должны заменяться взрослыми людьми. Соблюдайте полярность при замене.

## ВНИМАНИЕ

- Не используйте одновременно старые и новые батарейки.
- Не используйте в одном комплекте обычные, щелочные и перезаряжаемые элементы питания.
- Перед длительным хранением устройства вынимайте из него батарейки.
- Избегайте попадания влаги на изделие.
- Сразу же заменяйте разряженные батарейки.
- Утилизируйте использованные элементы питания правильным образом.
- Используйте для замены элементы питания указанного в инструкции типа.
- Не бросайте батарейки в огонь. Они могут взорваться.
- Не пытайтесь перезарядить обычные батарейки.

**Замена элементов питания:** Открутите шуруп и откройте отсек для батареек. Правильным образом утилизируйте старые батарейки и замените их новыми (3 щелочных батарейки типа AAA). Закройте крышку отсека и прикрутите ее шурупом.

### Возможные неисправности:

Игрушка не включается или не реагирует на нажатия.

- Убедитесь в правильности установки элементов питания.
- Убедитесь, что крышка батарейного отсека закрыта должным образом.
- Замените элементы питания.

Игрушка работает некорректно.

- Проверьте или замените элементы питания.

## Гарантийные обязательства

Производитель гарантирует безотказную работу изделия при условии соблюдения правил эксплуатации, описанных в данной инструкции.

На изделие установлен гарантийный срок в соответствии с законодательством Российской Федерации.