

Во избежание поломки поворотной сцепки, сцепка должна быть зажата таким образом, чтобы люфт составлял 1-2 мм.

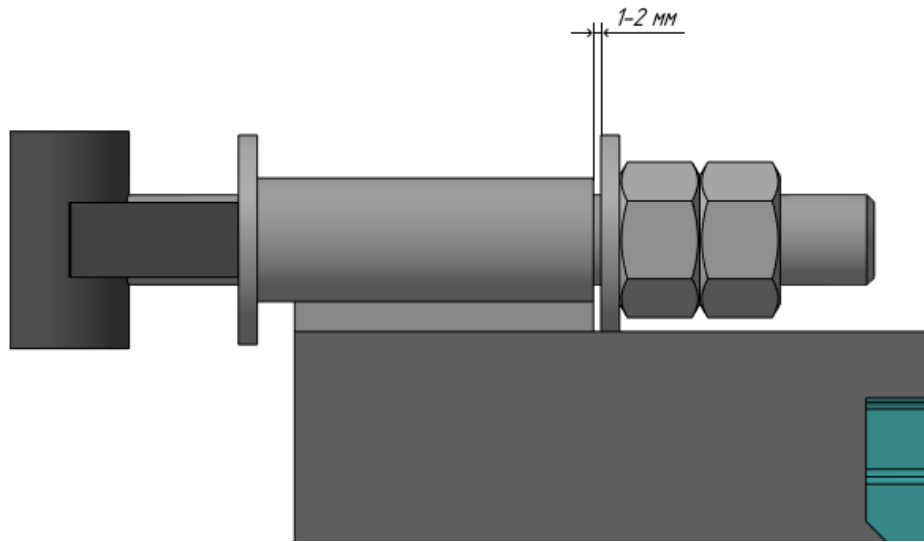

Во избежание поломки поворотной сцепки, сцепка должна быть зажата таким образом, чтобы люфт составлял 1-2 мм.

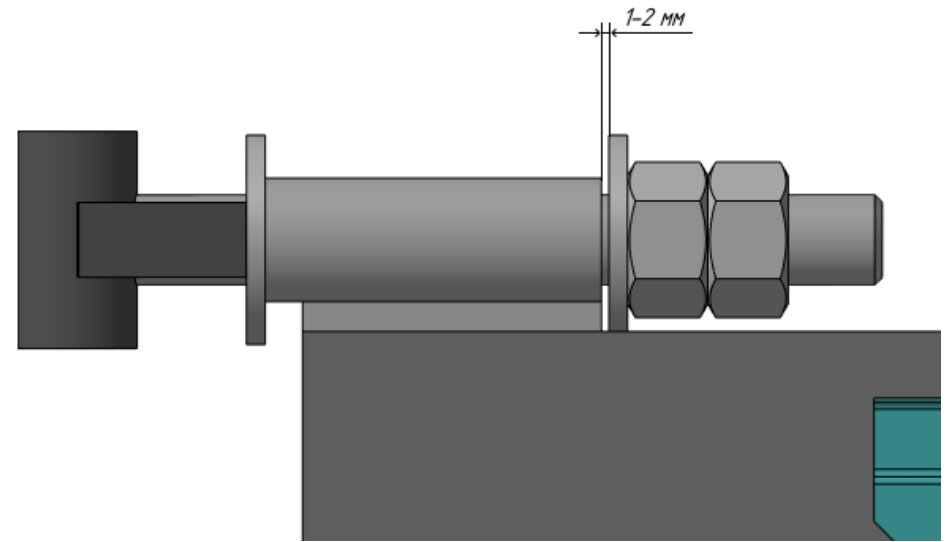

Во избежание поломки поворотной сцепки, сцепка должна быть зажата таким образом, чтобы люфт составлял 1-2 мм.

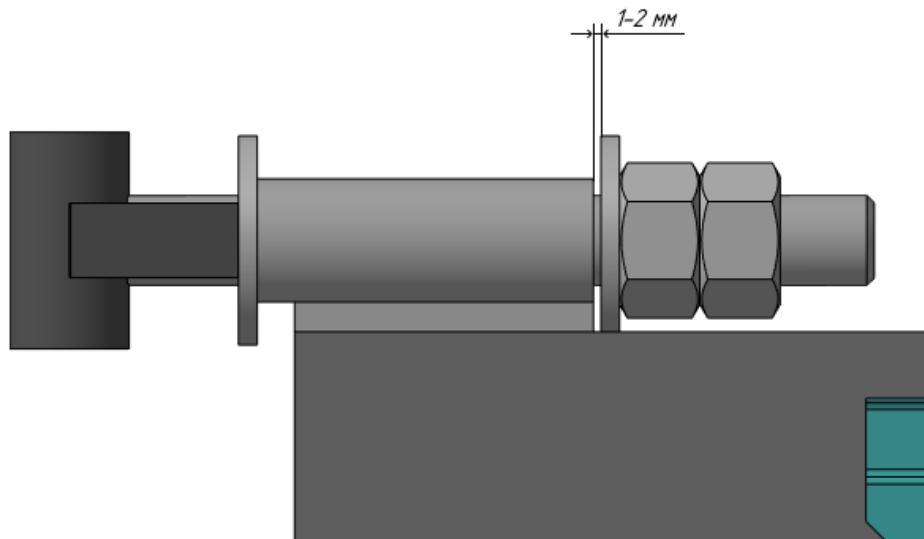

Во избежание поломки поворотной сцепки, сцепка должна быть зажата таким образом, чтобы люфт составлял 1-2 мм.

