



СПР

СпецПрофРесурс

ПЛУГ УНИВЕРСАЛЬНЫЙ

П-3-00.000

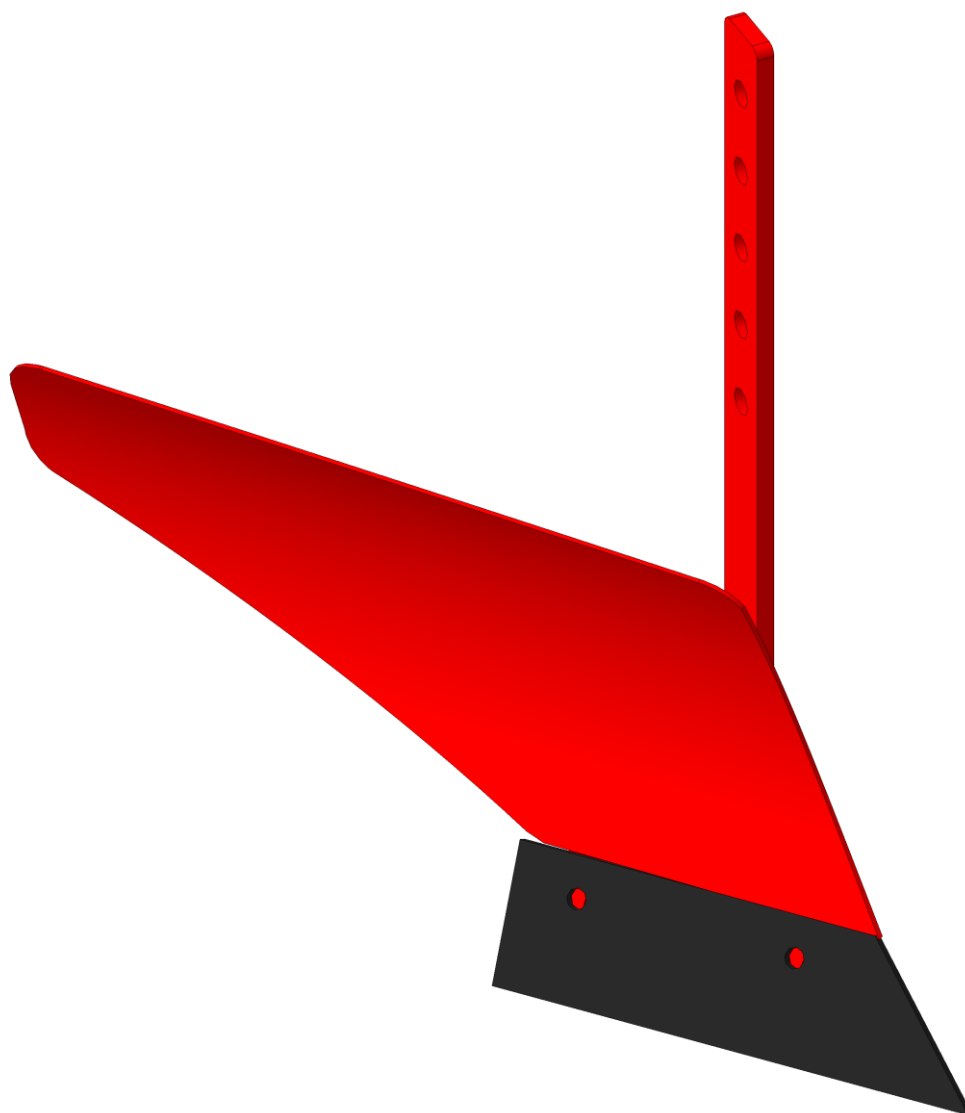

РУКОВОДСТВО ПО ЭКСПЛУАТАЦИИ

П-3-00.000 РЭ

1 ОБЩИЕ УКАЗАНИЯ

Плуг универсальный П-3-00.000 (далее – плуг) является навесным оборудованием к мотоблокам и мотокультиваторам и предназначен для вспашки почвы. Рекомендуется использовать плуг на ранее обрабатываемых и легких почвах.

Плуг не предназначен для промышленного использования в сельском хозяйстве.

2 ОСНОВНЫЕ ТЕХНИЧЕСКИЕ ДАННЫЕ

Таблица 1

Наименование параметра	Значение параметра
Масса плуга, кг, не более	6
Габаритные размеры, мм, не более	
- Длина	450
- Ширина	380
- Высота	550
Ширина захвата, мм	180±20
Максимальная глубина пахоты, мм	150
Рабочая скорость, км/ч, не более	4
Производительность, м ² /ч, не менее	1000
Срок службы, лет	8

3 КОМПЛЕКТНОСТЬ

3.1 Плуг универсальный П-3-00.000 - 1 шт.

3.2 Руководство по эксплуатации П-3-00.000 РЭ - 1 экз.

4 ПОДГОТОВКА К РАБОТЕ



Рисунок 1 – Плуг П-3-00.000

1 – полевая доска с пяткой, 2 – стойка, 3 – стойка, 4 – лемех; 5 – отвал, 6 – сцепка, 7 – регулировка угла наклона плуга к земле, 8 – регулировка угла атаки плуга, 9 – болт крепления сцепного устройства к плугу

Монтаж плуга на мотоблок производить в непосредственной близости от места, где он будет эксплуатироваться.

С помощью шкворня соединить сцепное устройство с мотоблоком.

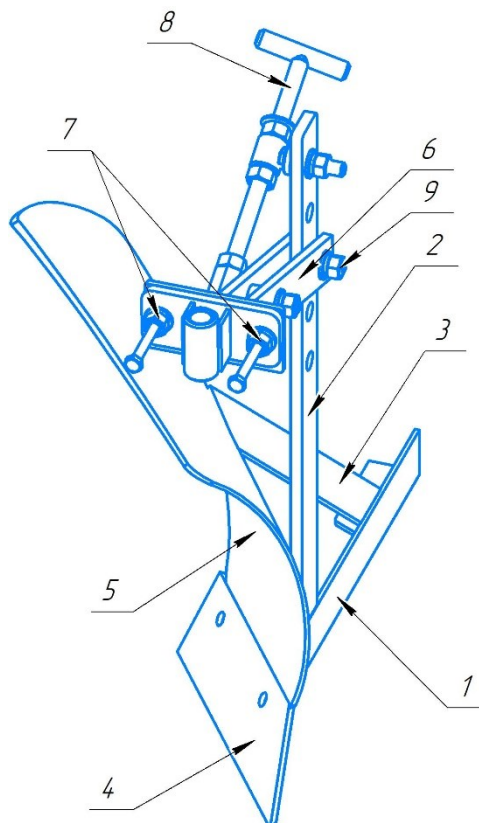
Плуг должен стоять полевой доской и корпусом на ровной площадке, в противном случае необходимо отрегулировать высоту плуга относительно мотоблока перемещая стойку поз. 2 в сцепке поз. 6 (рис.1)

После пробной вспашки, при необходимости отрегулировать угол атаки (наклона) плуга болтом поз.8. (рис.1)

Дальнейшее управление мотоблоком, оснащенным плугом, производить в соответствии с руководством по эксплуатации мотоблока.

5 ПОРЯДОК РАБОТЫ

5.1 Для прохождения первой борозды лезвие лемеха 2 установить горизонтально поворотом плуга с помощью фланца 9 сцепки и зафиксировать двумя болтами.

5.2 Для прохождения последующих борозд лезвия лемеха 2 необходимо вновь установить горизонтально, т.к. мотоблок правым колесом устанавливается в борозду, а агрегат наклоняется.

5.3 Глубина пахоты регулируется вращением винта с маховиком 11, а также перемещением по высоте стойки 10 по трубе 7. После установки необходимой глубины пахоты гайку на пальце крепления стойки затянуть.

6 ТЕХНИЧЕСКОЕ ОБСЛУЖИВАНИЕ

6.1 По окончании работы плуг очистить от земли и растительных остатков, просушить и хранить в закрытом помещении.

6.2 На зимний период рабочие поверхности лемеха, отвала, резьбовые поверхности покрыть солидолом. Перед работой смазку необходимо удалить.

7 ИНСТРУКЦИЯ ПО ТЕХНИКЕ БЕЗОПАСНОСТИ

Внимательно изучите данное руководство по эксплуатации и руководство по эксплуатации агрегата, с которым эксплуатируется плуг.

Проверьте исправность плуга, надежность затяжки резьбовых соединений.

Удалите с обрабатываемой территории посторонние предметы.

Соблюдайте осторожность при движении задним ходом и маневрировании агрегата с установленным плугом.

При работе сохраняйте безопасное расстояние до орудия во избежание травм о выступающие острые углы и кромки.

При обслуживании плуга используйте защитные перчатки.

ЗАПРЕЩАЕТСЯ:

- работать не ознакомившись с инструкцией по технике безопасности;
- работать в состоянии алкогольного или наркотического опьянения, в состоянии усталости, находясь под действием лекарственных препаратов снижающих быстроту реакции;
- работать с неисправным плугом;
- работать с незатянутыми крепежными деталями;
- ремонтировать, регулировать, очищать плуг, подтягивать болты на ходу или при работающем двигателе агрегата.