

АТРИОН

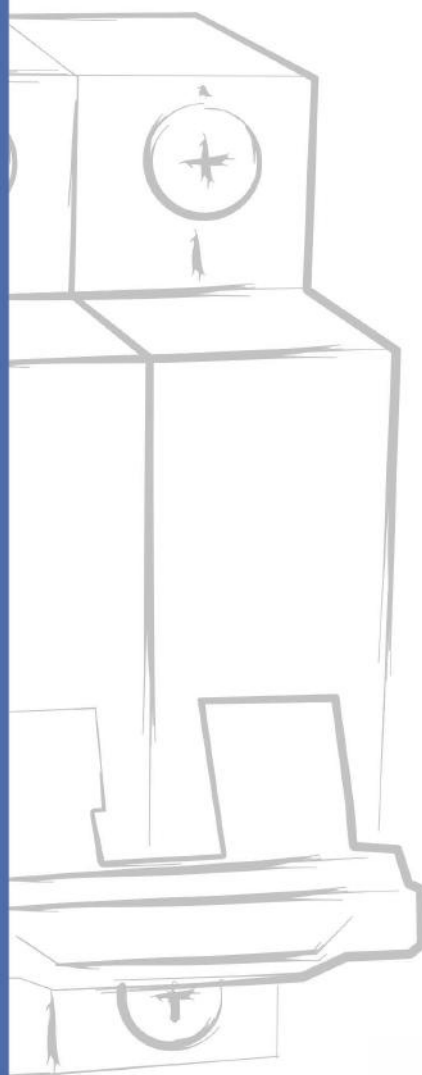

2022-2023

**КАТАЛОГ
ЭЛЕКТРОТЕХНИЧЕСКОЙ
ПРОДУКЦИИ**

Гражданские проекты



Жилой комплекс
«Маяк Минска»



Жилой комплекс
«Минск Мир»



Застройка проспекта
Дзержинского, г. Минск



Бизнес-центр «Футурис»,
г. Минск



Микрорайон №94,96
«Хутор», г. Гомель



Микрорайон №59
«Шведская горка», г. Гомель

Промышленные проекты



СЗАО «БЕЛДЖИ»



ОАО «Беларуськалий»

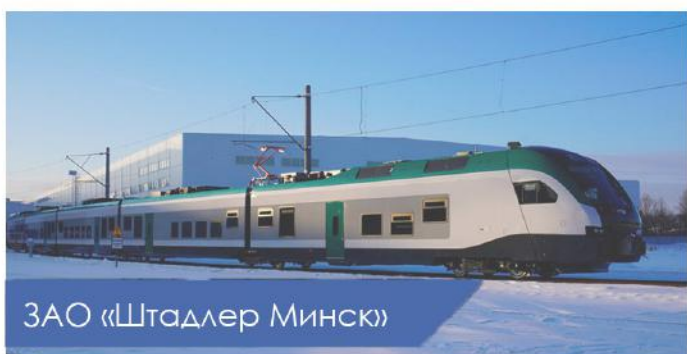

ЗАО «Штадлер Минск»



ОАО "Гродно Азот"

АТРИОН - это надежная электротехническая продукция, соответствующая всем стандартам качества, которые подтверждены сертификатами ЕАС. В течение 10 лет продукция под брендом АТРИОН поставляется на гражданские и промышленные объекты Беларуси.



Продукция АТРИОН проходит 3 стадии проверки на соответствие заявленным техническим характеристикам:

1-ый этап - проверка на заводе, когда из партии изымаются образцы и проходят испытания для подтверждения технических характеристик заявленным.

2-ой этап - проверка на складе, в момент приемки продукции на соответствие требованиям, предъявляемым к маркировке.

3-ий этап - проверка в испытательной лаборатории (отбор образцов из пришедшей партии на склад и проведение контрольных испытаний на специализированном оборудовании: Синус-1 ПЗО-500 ПРО).



Гарантия на продукцию до 5 лет

Благодаря внедренному 3-ех ступенчатому контролю качества, продукция АТРИОН имеет гарантию - 2 года, а для крупных проектов предоставляется расширенная гарантия до 5 лет.



Действующий сертификат ЕАС

Вся продукция АТРИОН маркируется знаком ЕАС - это означает, она прошла установленные в технических регламентах Таможенного союза процедуры оценки и соответствует стандартам Евразийского качества.

01. Автоматические выключатели и дополнительные устройства

Выключатели автоматические ВА47-29	6
Выключатели автоматические ВА47-100	10
Выключатели нагрузки ВН32	13
Расцепитель независимый РН47 (РН45-63)	15
Лампа сигнальная ЛС47 (С45D)	16
Разъем модульный РДЕ-47 (АС30-5)	17

02. Автоматические выключатели дифференциального тока и УЗО

Устройства защитного отключения ВД15	19
Дифференциальные автоматы АД22, АД24	21
Дифференциальные автоматы АД8, АД63	24

3. Ограничители импульсных перенапряжений ОПС1 (TGDY55II)**4. Автоматические выключатели в литом корпусе**

Выключатели автоматические силовые TGM1	29
Аксессуары для TGM1	31
Выключатели автоматические в литом корпусе ВА88	32
Аксессуары для ВА88	34

05. Контактторы, пускатели, реле и аксессуары к ним

Контактторы КМИ	38
Тепловые реле РТ (JRS1)	40
Дополнительные контакты ПКИ	42
Механическая блокировка серии БМ-01	43
Контактторы КТИ (СJX2F)	44
Пускатели в корпусе КМИ (QCX2)	46
Контактторы модульные КМ	49
Реле промежуточные РП (MY, LY)	51
Колодки для промежуточных реле РМ	52

06. Автоматизация и управление

Таймеры электронные ТЭ-15 (ZY15)	53
----------------------------------	----

07. Выключатели нагрузки, рубильники, разъединители, предохранители

Выключатели-разъединители (рубильники) серии ВРЭ (HGLB)	55
Выключатели-разъединители реверсивные ОTR	58
Выключатели-разъединители ОTE	61

08. Кнопки, кнопочные посты, переключатели, светосигнальная арматура

Переключатели кулачковые ПК (LW5, LW8)	67
Кнопки управления ABLFS, APBB	68
Кнопки управления XB2	69

Дополнительный контакт	70
Колпачок	70
Лампы сигнальные AD22-22DS	71
Посты кнопочные ПКV (XAL)	72
Корпуса постов кнопочных КП (HJ9)	73

09. Щиты распределительные навесные и встраиваемые пластиковые**10. Элементы комплектации шкафов**

Замки MS	77
Изоляторы шинные M	77
Сальники PG	78
DIN-рейка	78
Шины нулевые и заземления ШНИ (ZD, ZV)	79
Шины соединительные C45	80
Колодки клеммные ЗНИ (SLAK, SAK)	81
Колодки клеммные ЗВИ (TBS)	82
Ограничитель на DIN-рейку EW-35	82
Блоки распределительные проходные РБП	83
Клеммы силовые вводные КВС	84

11. Изделия для электромонтажа

Изолента	86
Площадка самоклеящаяся	86
Наконечники-гильзы изолированные E, TE	87
Наконечники кабельные медные луженые SC	89
Наконечники кольцевые изолированные НКИ (RV)	90
Бандаж кабельный	91
Бандаж спиральный SBW	91

12. Разъемы силовые РС

01. Автоматические выключатели и дополнительные устройства



стр. 6



стр. 10



стр. 13



стр. 15



стр. 16



стр. 17

02. Автоматические выключатели дифференциального тока и УЗО



стр. 19



стр. 21



стр. 24

03. Ограничители импульсных перенапряжений ОПС1 (TGDY55II)



стр. 27

04. Автоматические выключатели в литом корпусе



стр. 29



стр. 31



стр. 32



стр. 34

05. Контактры, пускатели, реле и аксессуары к ним



стр. 38



стр. 40



стр. 42



стр. 43



стр. 44



стр. 46

Контакты
модульные КМ

стр. 49

Реле
промежуточные
РП (MY, LY)

стр. 51

Клодки для
промежуточных
реле РМ

стр. 52

06. Автоматизация и управление

Таймеры
электронные
ТЭ-15
(ZY15)

стр. 53

07. Выключатели нагрузки, рубильники,
разъединители, предохранителиВыключатели-
разъединители
(рубильники)
серии ВРЭ (HGLB)

стр. 55

Выключатели-
разъединители
реверсивные ОТР

стр. 58

Выключатели-
разъединители
ОТЕ

стр. 61

08. Кнопки, кнопочные посты,
переключатели, светосигнальная арматураПереключатели
кулачковые ПК
(LW5, LW8)

стр. 67

Кнопки управления
ABLFS, APBB

стр. 68

Кнопки управления
XB2

стр. 69

Дополнительный
контакт

стр. 70



Защитный колпачок

стр. 70

Лампы сигнальные
AD22-22DS

стр. 71

Посты кнопочные
ПКУ (XAL)

стр. 72

Корпуса постов
КП (HJ9)

стр. 73

09. Щиты распределительные навесные
и встраиваемые пластиковыеЩиты
распределительные
ЩРНП

стр. 74

Щиты
распределительные
ЩРВП

стр. 74

Боксы под
опломбировку
(TGD7)

стр. 74

Заглушки
модульные

стр. 74

10. Элементы комплектации шкафов

 Замки MS	 Изоляторы шинные M	 Сальники PG	 DIN-рейка	 Шины нулевые и заземления ШНИ (ZD, ZV)	 Шины соединительные C45
стр. 77	стр. 77	стр. 78	стр. 78	стр. 79	стр. 80
 Колодки клеммные (SBMK)	 Колодки клеммные ЗВИ (TBS)	 Ограничитель на DIN-рейку EW-35	 Блоки распределительные проходные РБП	 Клеммы силовые вводные KBC	
стр. 81	стр. 82	стр. 82	стр. 83	стр. 84	

11. Изделия для электромонтажа

 Изолента	 Площадка самоклеящаяся	 Наконечники-гильзы изолированные E, TE	 Наконечники кабельные медные луженые SC	 Наконечники кольцевые изолированные НКК (RV)	 Бандаж кабельный
стр. 86	стр. 86	стр. 87	стр. 89	стр. 90	стр. 91
 Бандаж спиральный SBW					
стр. 91					

12. Разъемы силовые РС

 Разъемы силовые РС(DT)
стр. 92

1. АВТОМАТИЧЕСКИЕ ВЫКЛЮЧАТЕЛИ И ДОПОЛНИТЕЛЬНЫЕ УСТРОЙСТВА

АТРИОН

Выключатели автоматические ВА47-29



ВА47-29 1P 10A хар.В



Описание

Выключатели автоматические ВА47-29 предназначены для защиты электрических цепей от перегрузок и токов короткого замыкания, а также для осуществления оперативного управления участками электрических цепей. Используются в сетях переменного тока с номинальным рабочим напряжением до 400 В. Изделия снабжены двумя системами защиты от сверхтока: электротепловой и электромагнитной. Предусмотрены одно-, двух-, трех- и четырехполюсное исполнение с номинальным током до 63 А. Тип защитной характеристики — В, С, D. Автоматические выключатели можно устанавливать в любом положении и под любым углом, при этом номинальные характеристики сохраняются. Монтаж осуществляется на DIN-рейку (35 мм). Все изделия соответствуют требованиям ТР ТС, к ВА47-29 может подключаться независимый расцепитель.

Принцип действия

Электротепловая защита.

Ток, протекающий при длительной токовой перегрузке в защищаемой цепи, нагревает биметаллическую пластину, которая из-за различных коэффициентов теплового расширения изгибается и толкает рычаг механизма свободного расцепления. Подвижный контакт отходит от неподвижного, и цепь разрывается.

Электромагнитная защита.

В момент появления в защищаемой цепи короткого замыкания, протекающий по виткам электромагнитной катушки ток многократно возрастает, что приводит в движение сердечник, воздействующий на рычаг механизма свободного расцепления. Подвижный контакт отходит от неподвижного, и цепь разрывается.

Технические характеристики

Номинальная частота сети переменного тока, Гц	50
Число полюсов, P	1 2 3 4
Номинальное напряжение U_n , В	230/400 AC
Номинальное импульсное выдерживаемое напряжение U_{imp} , кВ	4
Номинальный ток I_n , А	1, 2, 3, 4, 5, 6, 10, 16, 20, 25, 32, 40, 50, 63
Номинальная наибольшая отключающая способность I_{cn} , А	4500
Тип защитной характеристики (кривая отключения)	B, C, D
Электрическая износостойкость, циклов В-О, не менее	4000
Механическая износостойкость, циклов В-О, не менее	16000
Диапазон рабочих температур, °С	-40 - +50
Степень защиты	IP20
Условия эксплуатации	УХЛ4
Номинальное поперечное сечение подключаемых проводников, мм ²	125

1. АВТОМАТИЧЕСКИЕ ВЫКЛЮЧАТЕЛИ И ДОПОЛНИТЕЛЬНЫЕ УСТРОЙСТВА

АТРИОН

[iW•MblG12\(10\)=i5tФ•IW•Ct41Ci№C▶](#)

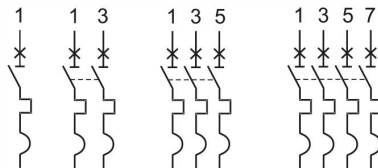
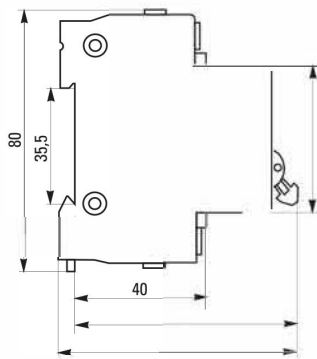
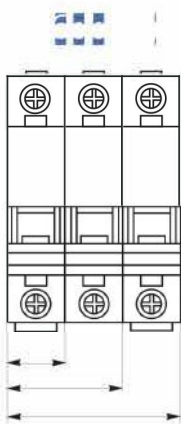
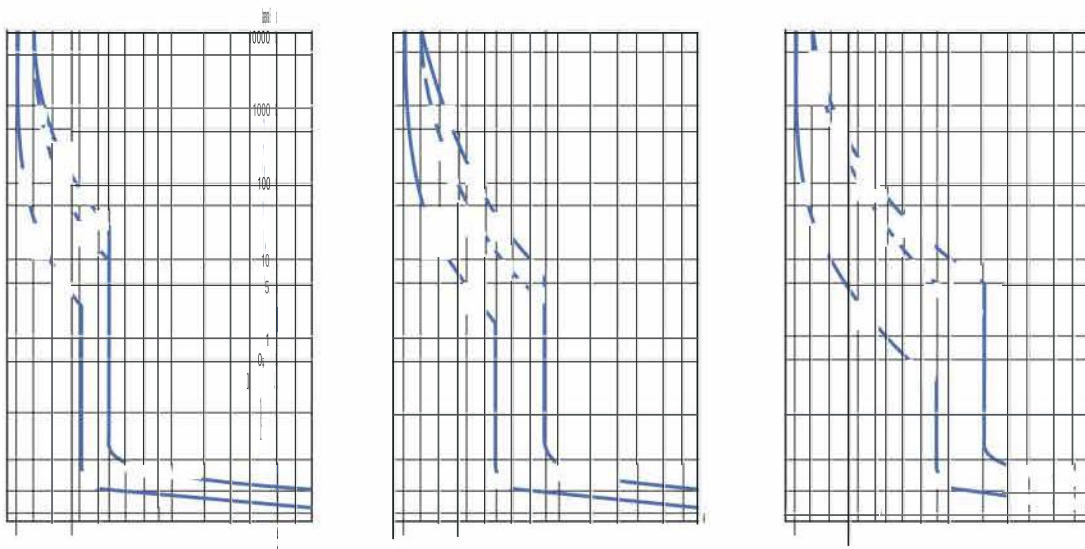

p

p

1. АВТОМАТИЧЕСКИЕ ВЫКЛЮЧАТЕЛИ И ДОПОЛНИТЕЛЬНЫЕ УСТРОЙСТВА

АТРИОН

Ассортимент

Наименование	Номинальный ток, А	Характеристика срабатывания	Артикул
ВА 47-29 2P 1A хар. B	1	B	VA4729-2-01B
ВА 47-29 2P 2A хар. B	2		VA4729-2-02B
ВА 47-29 2P 3A хар. B	3		VA4729-2-03B
ВА 47-29 2P 4A хар. B	4		VA4729-2-04B
ВА 47-29 2P 5A хар. B	5		VA4729-2-05B
ВА 47-29 2P 6A хар. B	6		VA4729-2-06B
ВА 47-29 2P 10A хар. B	10		VA4729-2-10B
ВА 47-29 2P 16A хар. B	16		VA4729-2-16B
ВА 47-29 2P 20A хар. B	20		VA4729-2-20B
ВА 47-29 2P 25A хар. B	25		VA4729-2-25B
ВА 47-29 2P 32A хар. B	32		VA4729-2-32B
ВА 47-29 2P 40A хар. B	40		VA4729-2-40B
ВА 47-29 2P 50A хар. B	50		VA4729-2-50B
ВА 47-29 2P 63A хар. B	63		VA4729-2-63B
ВА 47-29 3P 1A хар. B	1	B	VA4729-3-01B
ВА 47-29 3P 2A хар. B	2		VA4729-3-02B
ВА 47-29 3P 3A хар. B	3		VA4729-3-03B
ВА 47-29 3P 4A хар. B	4		VA4729-3-04B
ВА 47-29 3P 5A хар. B	5		VA4729-3-05B
ВА 47-29 3P 6A хар. B	6		VA4729-3-06B
ВА 47-29 3P 10A хар. B	10		VA4729-3-10B
ВА 47-29 3P 16A хар. B	16		VA4729-3-16B
ВА 47-29 3P 20A хар. B	20		VA4729-3-20B
ВА 47-29 3P 25A хар. B	25		VA4729-3-25B
ВА 47-29 3P 32A хар. B	32		VA4729-3-32B
ВА 47-29 3P 40A хар. B	40		VA4729-3-40B
ВА 47-29 3P 50A хар. B	50		VA4729-3-50B
ВА 47-29 3P 63A хар. B	63		VA4729-3-63B
ВА 47-29 1P 1A хар. C	1	C	VA4729-1-01C
ВА 47-29 1P 2A хар. C	2		VA4729-1-02C
ВА 47-29 1P 3A хар. C	3		VA4729-1-03C
ВА 47-29 1P 4A хар. C	4		VA4729-1-04C
ВА 47-29 1P 5A хар. C	5		VA4729-1-05C
ВА 47-29 1P 6A хар. C	6		VA4729-1-06C
ВА 47-29 1P 10A хар. C	10		VA4729-1-10C
ВА 47-29 1P 16A хар. C	16		VA4729-1-16C
ВА 47-29 1P 20A хар. C	20		VA4729-1-20C
ВА 47-29 1P 25A хар. C	25		VA4729-1-25C
ВА 47-29 1P 32A хар. C	32		VA4729-1-32C
ВА 47-29 1P 40A хар. C	40		VA4729-1-40C
ВА 47-29 1P 50A хар. C	50		VA4729-1-50C
ВА 47-29 1P 63A хар. C	63		VA4729-1-63C
ВА 47-29 2P 1A хар. C	1	C	VA4729-2-01C
ВА 47-29 2P 2A хар. C	2		VA4729-2-02C
ВА 47-29 2P 3A хар. C	3		VA4729-2-03C
ВА 47-29 2P 4A хар. C	4		VA4729-2-04C
ВА 47-29 2P 5A хар. C	5		VA4729-2-05C
ВА 47-29 2P 6A хар. C	6		VA4729-2-06C
ВА 47-29 2P 10A хар. C	10		VA4729-2-10C
ВА 47-29 2P 16A хар. C	16		VA4729-2-16C
ВА 47-29 2P 20A хар. C	20		VA4729-2-20C
ВА 47-29 2P 25A хар. C	25		VA4729-2-25C
ВА 47-29 2P 32A хар. C	32		VA4729-2-32C
ВА 47-29 2P 40A хар. C	40		VA4729-2-40C
ВА 47-29 2P 50A хар. C	50		VA4729-2-50C
ВА 47-29 2P 63A хар. C	63		VA4729-2-63C
ВА 47-29 3P 1A хар. C	1	C	VA4729-3-01C
ВА 47-29 3P 2A хар. C	2		VA4729-3-02C
ВА 47-29 3P 3A хар. C	3		VA4729-3-03C
ВА 47-29 3P 4A хар. C	4		VA4729-3-04C
ВА 47-29 3P 5A хар. C	5		VA4729-3-05C
ВА 47-29 3P 6A хар. C	6		VA4729-3-06C
ВА 47-29 3P 10A хар. C	10		VA4729-3-10C

1. АВТОМАТИЧЕСКИЕ ВЫКЛЮЧАТЕЛИ И ДОПОЛНИТЕЛЬНЫЕ УСТРОЙСТВА

АТРИОН

Ассортимент

Наименование	Номинальный ток, А	Характеристика срабатывания	Артикул
ВА 47-29 3P 16А хар. С	16	C	VA4729-3-16C
ВА 47-29 3P 20А хар. С	20		VA4729-3-20C
ВА 47-29 3P 25А хар. С	25		VA4729-3-25C
ВА 47-29 3P 32А хар. С	32		VA4729-3-32C
ВА 47-29 3P 40А хар. С	40		VA4729-3-40C
ВА 47-29 3P 50А хар. С	50		VA4729-3-50C
ВА 47-29 3P 63А хар. С	63		VA4729-3-63C
ВА 47-29 4P 16А хар. С	16	C	VA4729-4-16C
ВА 47-29 4P 20А хар. С	20		VA4729-4-20C
ВА 47-29 4P 25А хар. С	25		VA4729-4-25C
ВА 47-29 4P 32А хар. С	32		VA4729-4-32C
ВА 47-29 4P 40А хар. С	40		VA4729-4-40C
ВА 47-29 4P 50А хар. С	50		VA4729-4-50C
ВА 47-29 4P 63А хар. С	63		VA4729-4-63C
ВА 47-29 1P 1А хар. D	1	D	VA4729-1-01D
ВА 47-29 1P 2А хар. D	2		VA4729-1-02D
ВА 47-29 1P 3А хар. D	3		VA4729-1-03D
ВА 47-29 1P 4А хар. D	4		VA4729-1-04D
ВА 47-29 1P 5А хар. D	5		VA4729-1-05D
ВА 47-29 1P 6А хар. D	6		VA4729-1-06D
ВА 47-29 1P 10А хар. D	10		VA4729-1-10D
ВА 47-29 1P 16А хар. D	16		VA4729-1-16D
ВА 47-29 1P 20А хар. D	20		VA4729-1-20D
ВА 47-29 1P 25А хар. D	25		VA4729-1-25D
ВА 47-29 1P 32А хар. D	32		VA4729-1-32D
ВА 47-29 1P 40А хар. D	40		VA4729-1-40D
ВА 47-29 1P 50А хар. D	50		VA4729-1-50D
ВА 47-29 1P 63А хар. D	63		VA4729-1-63D
ВА 47-29 2P 1А хар. D	1	D	VA4729-2-01D
ВА 47-29 2P 2А хар. D	2		VA4729-2-02D
ВА 47-29 2P 3А хар. D	3		VA4729-2-03D
ВА 47-29 2P 4А хар. D	4		VA4729-2-04D
ВА 47-29 2P 5А хар. D	5		VA4729-2-05D
ВА 47-29 2P 6А хар. D	6		VA4729-2-06D
ВА 47-29 2P 10А хар. D	10		VA4729-2-10D
ВА 47-29 2P 16А хар. D	16		VA4729-2-16D
ВА 47-29 2P 20А хар. D	20		VA4729-2-20D
ВА 47-29 2P 25А хар. D	25		VA4729-2-25D
ВА 47-29 2P 32А хар. D	32		VA4729-2-32D
ВА 47-29 2P 40А хар. D	40		VA4729-2-40D
ВА 47-29 2P 50А хар. D	50		VA4729-2-50D
ВА 47-29 2P 63А хар. D	63		VA4729-2-63D
ВА 47-29 3P 1А хар. D	1	D	VA4729-3-01D
ВА 47-29 3P 2А хар. D	2		VA4729-3-02D
ВА 47-29 3P 3А хар. D	3		VA4729-3-03D
ВА 47-29 3P 4А хар. D	4		VA4729-3-04D
ВА 47-29 3P 5А хар. D	5		VA4729-3-05D
ВА 47-29 3P 6А хар. D	6		VA4729-3-06D
ВА 47-29 3P 10А хар. D	10		VA4729-3-10D
ВА 47-29 3P 16А хар. D	16		VA4729-3-16D
ВА 47-29 3P 20А хар. D	20		VA4729-3-20D
ВА 47-29 3P 25А хар. D	25		VA4729-3-25D
ВА 47-29 3P 32А хар. D	32		VA4729-3-32D
ВА 47-29 3P 40А хар. D	40		VA4729-3-40D
ВА 47-29 3P 50А хар. D	50		VA4729-3-50D
ВА 47-29 3P 63А хар. D	63		VA4729-3-63D

1. АВТОМАТИЧЕСКИЕ ВЫКЛЮЧАТЕЛИ И ДОПОЛНИТЕЛЬНЫЕ УСТРОЙСТВА

АТРИОН

Выключатели автоматические ВА47-100



ВА47-100 IP 63A хар.С



выключатель автоматический
обозначение серии
количество полюсов, P
номинальный ток автомата, A
тип защитной характеристики



Описание

Выключатели автоматические ВА47-100 предназначены для защиты электрических цепей от перегрузок и токов короткого замыкания, а также для осуществления оперативного управления участками электрических цепей. Используются в сетях переменного тока с номинальным рабочим напряжением до 400 В. Изделия снабжены двумя системами защиты от сверхтока: электротепловой и электромагнитной. Предусмотрены одно-, двух-, трех- и четырехполюсное исполнение с номинальным током до 100 А. Тип защитной характеристики — С, D. Монтаж осуществляется на DIN-рейку (35 мм). Все изделия соответствуют требованиям ТР ТС. Возможность подключения проводников больших сечений: до 35 мм² — многожильный провод; до 50 мм² — одножильный.

Принцип действия

Электротепловая защита.

Ток, протекающий при длительной токовой перегрузке в защищаемой цепи, нагревает биметаллическую пластину, которая из-за различных коэффициентов теплового расширения изгибается и толкает рычаг механизма свободного расцепления. Подвижный контакт отходит от неподвижного, и цепь разрывается.

Электромагнитная защита.

В момент появления в защищаемой цепи короткого замыкания, протекающий по виткам электромагнитной катушки ток многократно возрастает, что приводит в движение сердечник, воздействующий на рычаг механизма свободного расцепления. Подвижный контакт отходит от неподвижного, и цепь разрывается.

Технические характеристики

Номинальная частота сети переменного тока, Гц	50
Число полюсов, P	1, 2, 3, 4
Номинальное напряжение U _н , В	230/400 AC
Номинальное импульсное выдерживаемое напряжение U _{имп} , кВ	4
Номинальный ток I _н , А	10, 16, 20, 25, 32, 40, 50, 63, 80, 100
Номинальная наибольшая отключающая способность I _{от} , А	10000
Тип защитной характеристики (кривая отключения)	C, D
Электрическая износостойкость, циклов В-О, не менее	6000
Механическая износостойкость, циклов В-О, не менее	20000
Диапазон рабочих температур, °С	-40 - +50
Степень защиты	IP20
Условия эксплуатации	УХЛ4
Номинальное поперечное сечение подключаемых проводников, мм ²	2.5-50

1. АВТОМАТИЧЕСКИЕ ВЫКЛЮЧАТЕЛИ И ДОПОЛНИТЕЛЬНЫЕ УСТРОЙСТВА

АТРИОН

Время-токовые характеристики

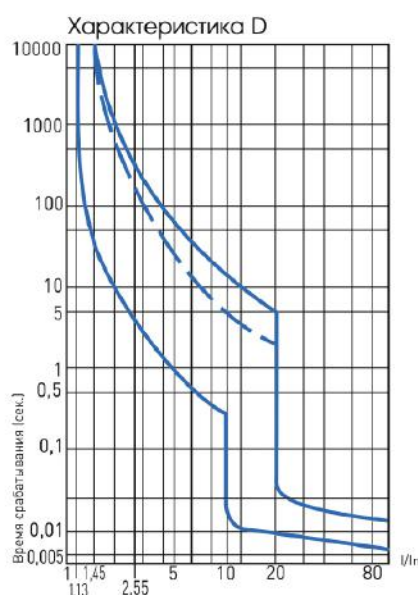
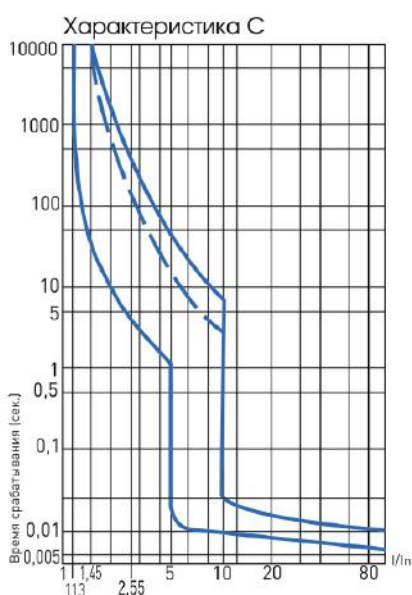

Габаритные размеры



Схема подключения



Ассортимент

Наименование	Номинальный ток, А	Характеристика срабатывания	Артикул
ВА 47-100 1P 16А хар. С	16	C	VA47100-1-16C
ВА 47-100 1P 20А хар. С	20		VA47100-1-20C
ВА 47-100 1P 25А хар. С	25		VA47100-1-25C
ВА 47-100 1P 32А хар. С	32		VA47100-1-32C
ВА 47-100 1P 40А хар. С	40		VA47100-1-40C
ВА 47-100 1P 50А хар. С	50		VA47100-1-50C
ВА 47-100 1P 63А хар. С	63		VA47100-1-63C
ВА 47-100 1P 80А хар. С	80		VA47100-1-80C
ВА 47-100 1P 100А хар. С	100		VA47100-1-100C
ВА 47-100 2P 16А хар. С	16		C
ВА 47-100 2P 20А хар. С	20	VA47100-2-20C	
ВА 47-100 2P 25А хар. С	25	VA47100-2-25C	
ВА 47-100 2P 32А хар. С	32	VA47100-2-32C	
ВА 47-100 2P 40А хар. С	40	VA47100-2-40C	
ВА 47-100 2P 50А хар. С	50	VA47100-2-50C	
ВА 47-100 2P 63А хар. С	63	VA47100-2-63C	
ВА 47-100 2P 80А хар. С	80	VA47100-2-80C	
ВА 47-100 2P 100А хар. С	100	VA47100-2-100C	

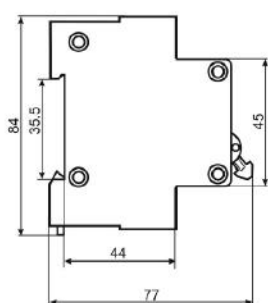
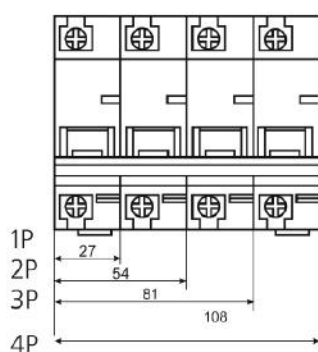
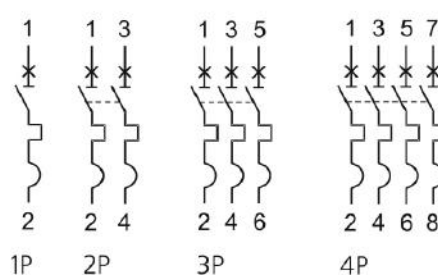
1. АВТОМАТИЧЕСКИЕ ВЫКЛЮЧАТЕЛИ И ДОПОЛНИТЕЛЬНЫЕ УСТРОЙСТВА

АТРИОН

Ассортимент

Наименование	Номинальный ток, А	Характеристика срабатывания	Артикул
BA 47-100 3P 16A хар. C	16	C	VA47100-3-16C
BA 47-100 3P 20A хар. C	20		VA47100-3-20C
BA 47-100 3P 25A хар. C	25		VA47100-3-25C
BA 47-100 3P 32A хар. C	32		VA47100-3-32C
BA 47-100 3P 40A хар. C	40		VA47100-3-40C
BA 47-100 3P 50A хар. C	50		VA47100-3-50C
BA 47-100 3P 63A хар. C	63		VA47100-3-63C
BA 47-100 3P 80A хар. C	80		VA47100-3-80C
BA 47-100 3P 100A хар. C	100		VA47100-3-100C
BA 47-100 1P 16A хар. D	16	D	VA47100-1-16D
BA 47-100 1P 20A хар. D	20		VA47100-1-20D
BA 47-100 1P 25A хар. D	25		VA47100-1-25D
BA 47-100 1P 32A хар. D	32		VA47100-1-32D
BA 47-100 1P 40A хар. D	40		VA47100-1-40D
BA 47-100 1P 50A хар. D	50		VA47100-1-50D
BA 47-100 1P 63A хар. D	63		VA47100-1-63D
BA 47-100 1P 80A хар. D	80		VA47100-1-80D
BA 47-100 1P 100A хар. D	100		VA47100-1-100D
BA 47-100 2P 16A хар. D	16	D	VA47100-2-16D
BA 47-100 2P 20A хар. D	20		VA47100-2-20D
BA 47-100 2P 25A хар. D	25		VA47100-2-25D
BA 47-100 2P 32A хар. D	32		VA47100-2-32D
BA 47-100 2P 40A хар. D	40		VA47100-2-40D
BA 47-100 2P 50A хар. D	50		VA47100-2-50D
BA 47-100 2P 63A хар. D	63		VA47100-2-63D
BA 47-100 2P 80A хар. D	80		VA47100-2-80D
BA 47-100 2P 100A хар. D	100		VA47100-2-100D
BA 47-100 3P 16A хар. D	16	D	VA47100-3-16D
BA 47-100 3P 20A хар. D	20		VA47100-3-20D
BA 47-100 3P 25A хар. D	25		VA47100-3-25D
BA 47-100 3P 32A хар. D	32		VA47100-3-32D
BA 47-100 3P 40A хар. D	40		VA47100-3-40D
BA 47-100 3P 50A хар. D	50		VA47100-3-50D
BA 47-100 3P 63A хар. D	63		VA47100-3-63D
BA 47-100 3P 80A хар. D	80		VA47100-3-80D
BA 47-100 3P 100A хар. D	100		VA47100-3-100D

1. АВТОМАТИЧЕСКИЕ ВЫКЛЮЧАТЕЛИ И ДОПОЛНИТЕЛЬНЫЕ УСТРОЙСТВА

АТРИОН

Выключатели нагрузки ВН32



ВН32 1P 63A



Описание

Выключатели нагрузки ВН32 предназначены для коммутации смешанных активных и индуктивных нагрузок, которые уже защищены от тока короткого замыкания и перегрузки другими защитными аппаратами, в электрических цепях с номинальным напряжением до 400 В и рабочим током до 125 А. Монтаж производится на 35мм DIN-рейку. Все изделия соответствуют требованиям ТР ТС.

Принцип действия

Выключатели нагрузки могут служить для распределения электроэнергии на множество приборов: водонагревателей, систем отопления и кондиционирования помещения, насосных установок и т.д. С помощью данного выключателя можно многократно коммутировать достаточно мощную нагрузку.

Технические характеристики

Номинальная частота сети переменного тока, Гц	50
Число полюсов, P	1, 2, 3
Номинальное напряжение U_n , В	230/400 AC
Номинальное напряжение изоляции U_i , В	500 AC
Номинальное импульсное выдерживаемое напряжение U_{imp} , В	4
Номинальный рабочий ток I_{cr} , А	16, 20, 25, 32, 40, 50, 63, 80, 100, 125
Номинальный кратковременно выдерживаемый ток I_{cw} в течении 1с, А	15I _n
Категория применения	AC-22A
Электрическая износостойкость, циклов В-О, не менее	3000
Механическая износостойкость, циклов В-О, не менее	8000
Диапазон рабочих температур, °С	-40 - +50
Степень защиты	IP20
Условия эксплуатации	УХЛ4
Номинальное поперечное сечение подключаемых проводников, мм ²	6-35

1. АВТОМАТИЧЕСКИЕ ВЫКЛЮЧАТЕЛИ И ДОПОЛНИТЕЛЬНЫЕ УСТРОЙСТВА

АТРИОН

Габаритные размеры



Схема подключения



Ассортимент

Наименование	Номинальный ток, А	Артикул
BH32 1P 16A	16	VN32-1-16
BH32 1P 20A	20	VN32-1-20
BH32 1P 25A	25	VN32-1-25
BH32 1P 32A	32	VN32-1-32
BH32 1P 40A	40	VN32-1-40
BH32 1P 50A	50	VN32-1-50
BH32 1P 63A	63	VN32-1-63
BH32 2P 16A	16	VN32-2-16
BH32 2P 20A	20	VN32-2-20
BH32 2P 25A	25	VN32-2-25
BH32 2P 32A	32	VN32-2-32
BH32 2P 40A	40	VN32-2-40
BH32 2P 50A	50	VN32-2-50
BH32 2P 63A	63	VN32-2-63
BH32 2P 100A	100	VN32-2-100
BH32 3P 16A	16	VN32-3-16
BH32 3P 20A	20	VN32-3-20
BH32 3P 25A	25	VN32-3-25
BH32 3P 32A	32	VN32-3-32
BH32 3P 40A	40	VN32-3-40
BH32 3P 63A	63	VN32-3-63
BH32 3P 100A	100	VN32-3-100
BH32 3P 125A	125	VN32-3-125

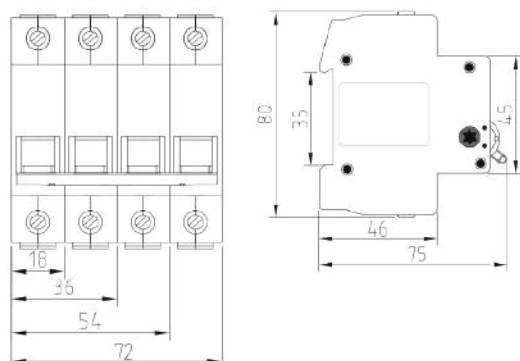
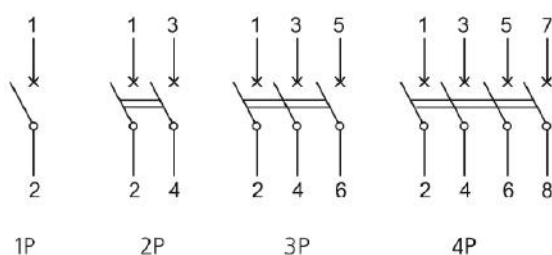
1. АВТОМАТИЧЕСКИЕ ВЫКЛЮЧАТЕЛИ И ДОПОЛНИТЕЛЬНЫЕ УСТРОЙСТВА

АТРИОН

Расцепитель независимый РН47 (РН45-63)



РН47 (РН45-63) 220АС

расцепитель независимый
обозначение серии
номинальное напряжение катушки расцепителя $U_{н, В}$



Описание

Расцепитель независимый РН47 (РН45-63) 220АС предназначен для дистанционного отключения одно-, двух-, трех- или четырехполюсного автоматического выключателя. Совместимы с сериями ВА47-29.

Принцип действия

Предназначен для дистанционного отключения ВА47-29 при подаче команды (сигнала) на отключение в постоянном или импульсном режиме. Рычаг РН47 (РН45-63) сбивает защелку механизма свободного расцепления автоматического выключателя, в результате чего контакты автомата размыкаются. При срабатывании независимого расцепителя на передней панели выключателя автоматического рычаг становится в положение OFF. Для повторного включения отключившегося автоматического выключателя необходимо взвести рукой рычаг выключателя автоматического в положение ON. Данная особенность исполнения конструкции РН47 позволяет гарантировать надежность работы оборудования. В составе независимого расцепителя есть дополнительный контакт.

Габаритные размеры



Схема подключения



Технические характеристики

Номинальная частота сети переменного тока, Гц	50
Номинальное напряжение $U_{н, В}$	220/240 АС
Номинальный ток контакта $I_{н, А}$	3А при 415В АС
Механическая износостойкость, циклов В-О, не менее	10000
Диапазон рабочих температур, °С	-40 - +50
Степень защиты	IP20
Условия эксплуатации	УХЛ4
Номинальное поперечное сечение подключаемых проводников, мм ²	1-2,5

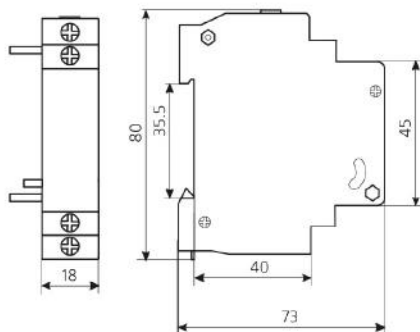
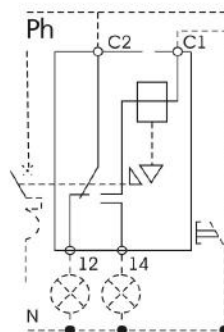
Ассортимент

Наименование	Артикул
Независимый расцепитель РН47 (РН45-63) 220АС	РН45-63-220АС

Лампа сигнальная ЛС47 (ЛС47)



ЛС47 красная



лампа сигнальная
обозначение серии
цвет светофильтра



Описание

Лампы сигнальные ЛС47 (С45D) предназначены для световой индикации состояния задействованной электрической цепи, либо индикации аварии на конкретной линии. Лампа сигнальная ЛС47 имеет одномодульное исполнение. Соответствует дизайну автоматических выключателей ВА47-29. Внутри ламп установлен светодиод. Устанавливается на 35 мм монтажную DIN-рейку. Все изделия соответствуют ТР ТС.

Технические характеристики

Номинальная частота сети переменного тока, Гц	50
Номинальное рабочее напряжение U_n , В	220-240 AC
Номинальная мощность P, Вт	0,5
Диапазон рабочих температур, °C	-25 - +40
Степень защиты	IP20
Номинальное поперечное сечение подключаемых проводников, мм ²	1-25
Цвет	синий, зеленый, красный, желтый

Схема подключения



Габаритные размеры

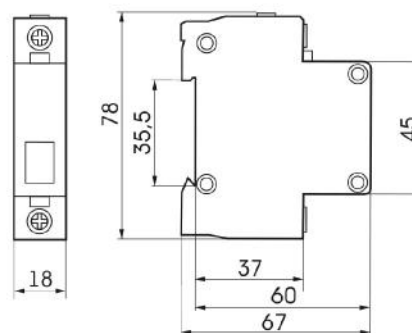

Ассортимент

Наименование	Артикул
Лампа сигнальная ЛС47 (С45D) красная	LC47-r
Лампа сигнальная ЛС47 (С45D) зеленая	LC47-g
Лампа сигнальная ЛС47 (С45D) синяя	LC47-b
Лампа сигнальная ЛС47 (С45D) желтая	LC47-y

Разъем модульный РДЕ-47 (АС30-5)



Описание

Разъем модульный РДЕ-47 (АС30-5) служит для подключения электрических приборов малой мощности, имеющих вилку с заземлением. Устанавливают в распределительный щит. Трехмодульное исполнение. Монтаж производится на DIN-рейку 35мм.

Все изделия соответствуют требованиям ТР ТС.

Выполнен из не поддерживающего горения пластика.

Технические характеристики

Номинальная частота сети переменного тока, Гц	50
Номинальное рабочее напряжение U_n , В	220-250 AC
Номинальный ток I_n , А	16
Количество полюсов, P	1P+N+PE
Диапазон рабочих температур, °С	-40 - +50
Максимальное поперечное сечение подключаемых проводников, мм ²	1-16

Габаритные размеры

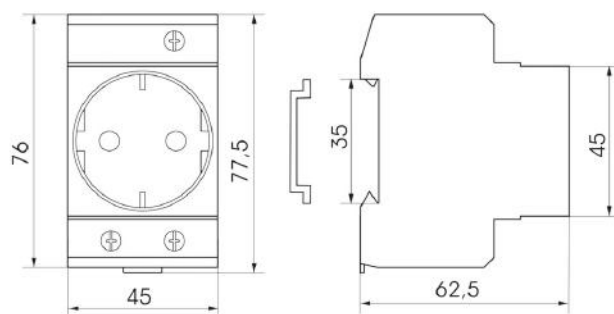

Ассортимент

Наименование	Артикул
Разъем модульный РДЕ-47 (АС30-5) с заземлением	АС30-5

2. АВТОМАТИЧЕСКИЕ ВЫКЛЮЧАТЕЛИ ДИФФЕРЕНЦИАЛЬНОГО ТОКА И УЗО

АТРИОН

Устройства защитного отключения ВД15



Описание

Устройства защитного отключения ВД15 предназначены для защиты людей от поражения электрическим током при случайном прикосновении к открытым токопроводящим частям электроустановки и для предотвращения возгораний и пожаров, возникающих вследствие протекания токов утечки и развивающихся из них коротких замыканий, замыканий на корпус и на землю. Предусмотрено двух- и четырехполюсное исполнение.

Тип:

- электронный (работоспособность зависит от минимального напряжения в цепи не менее 150 В AC);
- механический (работоспособность не зависит от минимального напряжения в сети).

Монтаж осуществляется на DIN-рейку 35 мм. Все изделия соответствуют требованиям ТР ТС.

Принцип действия

Электромеханический тип.

Устройство защитного отключения работает на основе фиксации дифференциального тока (разница между прямым и обратным токами), возникающего при его утечке на землю. Дифференциальный трансформатор тока служит сигнализатором наличия тока утечки. С трансформатора сигнал подается на катушку устройства отключения токового расцепителя, выполненную на основе постоянного магнита. Токотый расцепитель срабатывает вследствие размагничивания катушки. В обычном состоянии (без подачи напряжения) магнитное поле удерживает рычаг, который под действием пружины готов оторваться от магнита и отключить УЗО. Как только на обмотку подается напряжение, возникает магнитное поле обратного (по отношению к созданному магнитом) направления, контур размагничивается и пружина возвращает рычаг, который приводит в действие механизм отключения УЗО.

Электронный тип.

Принцип работы электронного УЗО схож с принципом работы электромеханического. Единственное отличие заключается в функциональной зависимости от напряжения сети, так как электронные УЗО становятся неработоспособными при обрыве нулевого рабочего проводника со стороны источника питания (до УЗО). Электронные УЗО получают энергию, необходимую для своего срабатывания, от защищаемой цепи. В этих УЗО маломощный сигнал от дифференциального трансформатора поступает на электронный усилитель, который подает на механизм расцепителя главных контактов УЗО мощный импульс, достаточный для простого и надежного расцепления.

Схема подключения

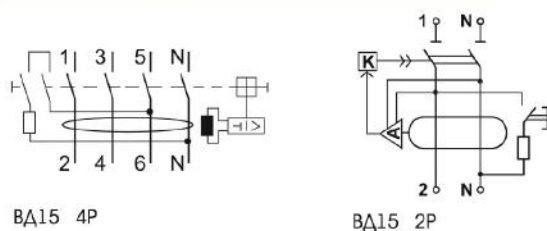

ВД15 4P

ВД15 2P

2. АВТОМАТИЧЕСКИЕ ВЫКЛЮЧАТЕЛИ ДИФФЕРЕНЦИАЛЬНОГО ТОКА И УЗО

АТРИОН

Технические характеристики

Номинальная частота сети переменного тока, Гц	50
Число полюсов, P	2,4
Номинальное напряжение U_n , В	230/400 AC
Номинальный ток I_n , А	10, 16, 25, 32, 40, 63, 80, 100
Номинальный отключающий дифференциальный ток $I_{\Delta n}$, mA	10, 30, 100, 300
Номинальный неотключающий дифференциальный ток $I_{\Delta n \text{отр}}$, mA	0.5 $I_{\Delta n}$
Номинальный условный ток короткого замыкания I_{sc} , А	4500
Тип срабатывания по дифференциальному току	АС
Тип УЗО	электронное (2P), электромеханическое (4P)
Время отключения при $I_{\Delta n}$, не более, с	0.1
Электрическая износостойкость, циклов В-О, не менее	4500
Механическая износостойкость, циклов В-О, не менее	10000
Диапазон рабочих температур, °С	-25... +40
Степень защиты	IP20
Условия эксплуатации	УХЛ4
Номинальное поперечное сечение подключаемых проводников, мм ²	2,5-25

Габаритные размеры

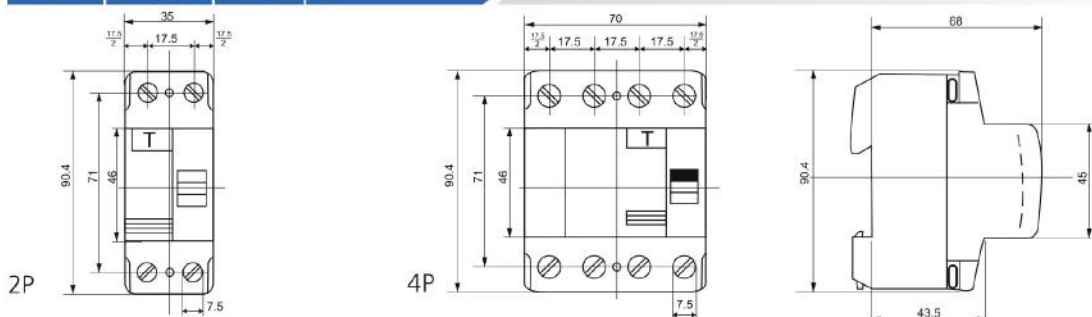

Ассортимент

Наименование	Номинальный ток, А	Число полюсов, P	Номинальный отключающий дифференциальный ток $I_{\Delta n}$, mA	Артикул
VD15 2P 16A 10mA	16	2P	10	VD15 -2-16-10
VD15 2P 25A 10mA	25			VD15 -2-25-10
VD15 2P 40A 10mA	40			VD15 -2-40-10
VD15 2P 63A 10mA	63			VD15 -2-63-10
VD15 2P 16A 30mA	16	2P	30	VD15 -2-16-30
VD15 2P 25A 30mA	25			VD15 -2-25-30
VD15 2P 32A 30mA	32			VD15 -2-32-30
VD15 2P 40A 30mA	40			VD15 -2-40-30
VD15 2P 63A 30mA	63	2P	100	VD15 -2-63-30
VD15 2P 80A 30mA	80			VD15 -2-80-30
VD15 2P 40A 100mA	40			VD15 -2-40-100
VD15 2P 63A 100mA	63			VD15 -2-63-100
VD15 2P 80A 100mA	80	2P	300	VD15 -2-80-100
VD15 2P 40A 300mA	40			VD15 -2-40-300
VD15 2P 63A 300mA	63			VD15 -2-63-300
VD15 2P 80A 300mA	80			VD15 -2-80-300
VD15 4P 16A 30mA	16	4P	30	VD15 -4-16-30
VD15 4P 25A 30mA	25			VD15 -4-25-30
VD15 4P 32A 30mA	32			VD15 -4-32-30
VD15 4P 40A 30mA	40			VD15 -4-40-30
VD15 4P 63A 30mA	63	4P	100	VD15 -4-63-30
VD15 4P 80A 30mA	80			VD15 -4-80-30
VD15 4P 100A 30mA	100			VD15 -4-100-30
VD15 4P 25A 100mA	25			VD15 -4-25-100
VD15 4P 40A 100mA	40	4P	300	VD15 -4-40-100
VD15 4P 63A 100mA	63			VD15 -4-63-100
VD15 4P 80A 100mA	80			VD15 -4-80-100
VD15 4P 63A 300mA	63			VD15 -4-63-300
VD15 4P 80A 300mA	80	4P	300	VD15 -4-80-300
VD15 4P 100A 300mA	100			VD15 -4-100-300

2. АВТОМАТИЧЕСКИЕ ВЫКЛЮЧАТЕЛИ ДИФФЕРЕНЦИАЛЬНОГО ТОКА И УЗО

АТРИОН

Дифференциальные автоматы АД22, АД24

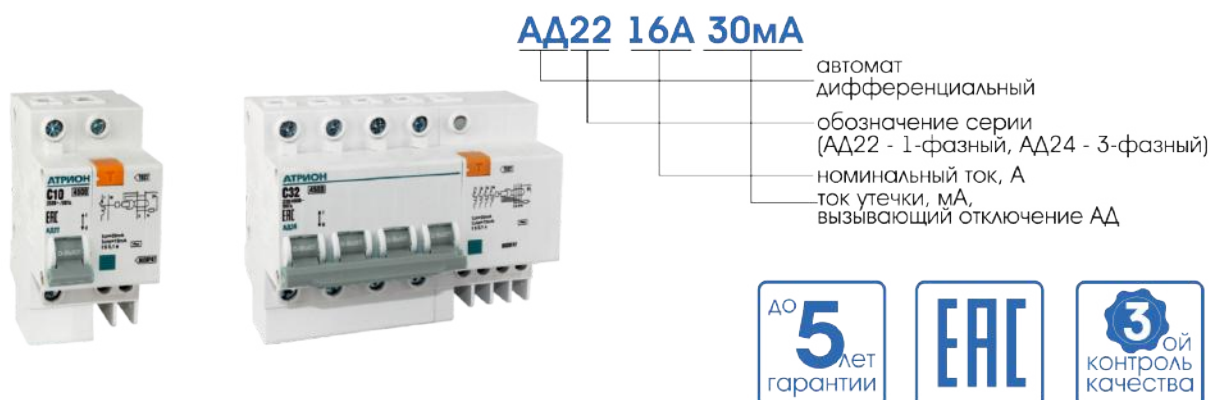

Описание

Дифференциальные автоматы АД22, АД24 представляют собой приборы, сочетающие в себе функции автоматического выключателя и УЗО:

- защита от сверхтоков вследствие перегрузок и коротких замыканий;
- защита от поражения электрическим током при прикосновении к проводящим частям электрооборудования;
- предотвращение возгораний вследствие недопустимых токов утечки.

Устройство защитного отключения в составе дифференциальных автоматов - электронного типа. Количество полюсов автоматического выключателя - 1P+N (АД22) и 4P (АД24). Монтаж изделий производится на 35мм DIN-рейку. Все изделия соответствуют требованиям ТР ТС.

Принцип действия

Дифференциальный автомат срабатывает при возникновении в защищаемой цепи токов, превышающих номинальный ток расцепителя, вследствие перегрузок или короткого замыкания. Также дифференциальный автомат срабатывает при возникновении в защищаемой электроустановке утечки тока, равной или превышающей номинальную величину отключающего дифференциального тока, вследствие повреждения изоляции, возгорания, неисправности электрооборудования, прямого прикосновения человека к токоведущим частям. При срабатывании автомата рычаг включения - выключения переходит в положение "0". В этом случае необходимо осуществить тщательный контроль защищаемой электроустановки, убедиться, что срабатывание произошло не из-за прикосновения человека к токоведущим частям, и устранить причины, вызвавшие возникновение сверхтока либо тока утечки. Затем выключатель должен быть приведен в рабочее состояние, для чего рычаг выключателя должен быть взведен в положение "I". Также на лицевой стороне находится кнопка эксплуатационного контроля "Т". При ее нажатии моделируется возникновение утечки тока, при которой происходит немедленное срабатывание дифференциального блока и отключение защищаемой цепи. Нажатием кнопки "Т" осуществляется проверка работоспособности дифференциального автомата после его монтажа и подключения. Проверке подлежат поочередно все автоматы в данном распределительном устройстве. При нажатии кнопки "Т" должно сработать только то устройство, кнопка которого нажимается. Другие срабатывать не должны. При помощи кнопки "Т" также осуществляется периодическая проверка дифференциального автомата, которая должна проводиться не реже одного раза в месяц в течение всего срока эксплуатации.

Габаритные размеры

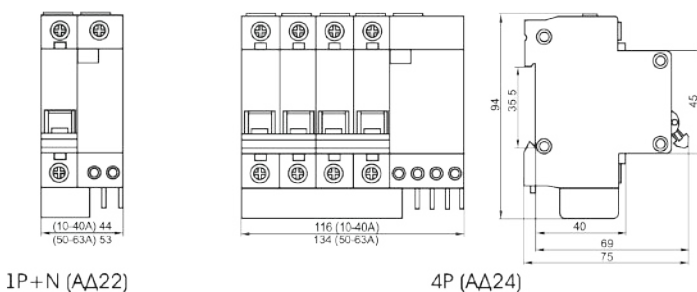

2. АВТОМАТИЧЕСКИЕ ВЫКЛЮЧАТЕЛИ ДИФФЕРЕНЦИАЛЬНОГО ТОКА И УЗО

АТРИОН

Технические характеристики

	АД22	АД24
Номинальная частота сети переменного тока, Гц	50	
Число полюсов, P	1P+N	4P
Номинальное напряжение U_{nr} , В	230 AC	230/400 AC
Номинальный ток I_{nr} , А	6, 10, 16, 20, 25, 32, 40, 50, 63	
Номинальный отключающий дифференциальный ток $I_{\Delta n}$, mA	300	10, 30, 100, 300
Номинальный неотключающий дифференциальный ток $I_{\Delta no}$, mA	0,5 $I_{\Delta n}$	
Номинальная наибольшая отключающая способность I_{cn} , mA	4500	
Тип защитной характеристики (кривая отключения)	C	
Тип срабатывания по дифференциальному току	AC	
Тип АВДТ	электронное	
Время отключения при $I_{\Delta n}$, не более, с	0,1	
Электрическая износостойкость, циклов В-О, не менее	4500	
Механическая износостойкость, циклов В-О, не менее	10000	
Диапазон рабочих температур, °C	-25...+40	
Степень защиты	IP20	
Условия эксплуатации	УХЛ4	
Номинальное поперечное сечение подключаемых проводников (верхние клеммы), мм ²	1-25	
Номинальное поперечное сечение подключаемых проводников (нижние клеммы), мм ²	1-16	

Время-токовые характеристики



Схема подключения



2. АВТОМАТИЧЕСКИЕ ВЫКЛЮЧАТЕЛИ ДИФФЕРЕНЦИАЛЬНОГО ТОКА И УЗО

АТРИОН

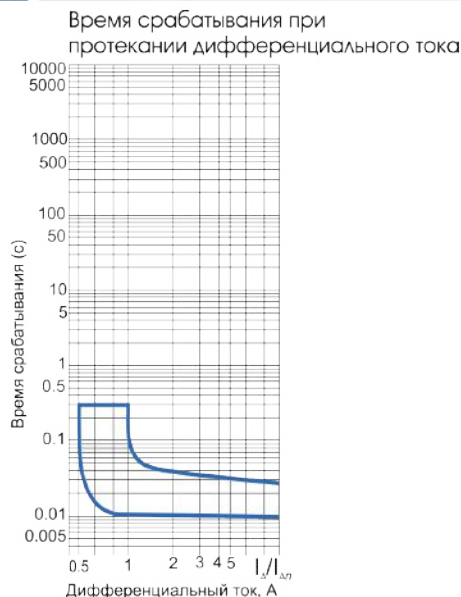
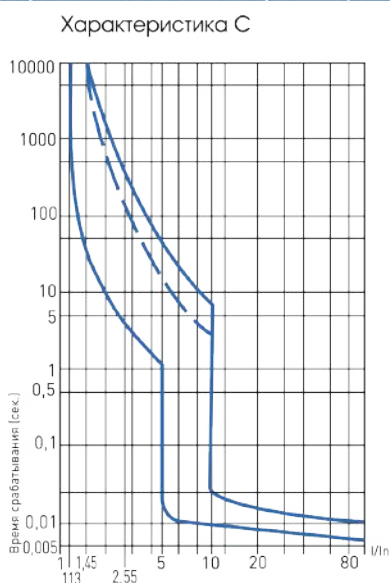
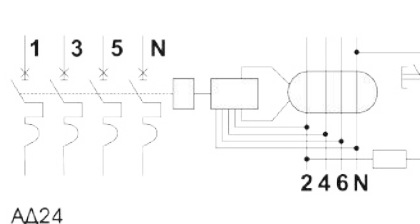
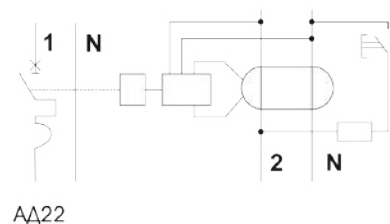
Ассортимент

Наименование	Номинальный ток I_n , А	Номинальный отключающий дифференциальный ток $I_{\Delta n}$, mA	Артикул
АД22 32А 300mA	32	300	AD22-32-300
АД22 40А 300mA	40		AD22-40-300
АД22 50А 300mA	50		AD22-50-300
АД22 63А 300mA	63		AD22-63-300
АД24 6А 30mA	6	30	AD24-06-30
АД24 10А 30mA	10		AD24-10-30
АД24 16А 30mA	16		AD24-16-30
АД24 20А 30mA	20		AD24-20-30
АД24 25А 30mA	25		AD24-25-30
АД24 32А 30mA	32		AD24-32-30
АД24 40А 30mA	40		AD24-40-30
АД24 50А 30mA	50		AD24-50-30
АД24 63А 30mA	63		AD24-63-30
АД24 6А 100mA	6		100
АД24 10А 100mA	10	AD24-10-100	
АД24 16А 100mA	16	AD24-16-100	
АД24 20А 100mA	20	AD24-20-100	
АД24 25А 100mA	25	AD24-25-100	
АД24 32А 100mA	32	AD24-32-100	
АД24 40А 100mA	40	AD24-40-100	
АД24 50А 100mA	50	AD24-50-100	
АД24 63А 100mA	63	AD24-63-100	
АД24 16А 300mA	16	300	AD24-16-300
АД24 20А 300mA	20		AD24-20-300
АД24 25А 300mA	25		AD24-25-300
АД24 32А 300mA	32		AD24-32-300
АД24 40А 300mA	40		AD24-40-300
АД24 50А 100mA	50		AD24-50-300
АД24 63А 100mA	63	AD24-63-300	

2. АВТОМАТИЧЕСКИЕ ВЫКЛЮЧАТЕЛИ ДИФФЕРЕНЦИАЛЬНОГО ТОКА И УЗО

АТРИОН

Дифференциальные автоматы АД8, АД63



АД8 25А 30мА хар.С

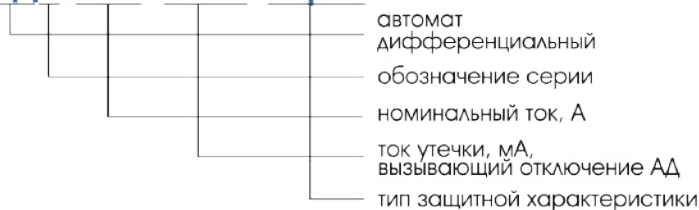

Описание

Автоматические выключатели дифференциального тока АД8, АД63 представляют собой аппарат, сочетающий функции автоматического выключателя с электронным УЗО типа А или АС. При обнаружении дифференциальным автоматом в защищаемом участке сети тока утечки (повреждения) на землю или сверхтока (тока перегрузки или короткого замыкания) происходит срабатывание устройства, приводящее к отключению защищаемой сети.

Принцип действия

Дифференциальный автомат срабатывает при возникновении в защищаемой цепи токов, превышающих номинальный ток расцепителя, вследствие перегрузок или короткого замыкания. Также дифференциальный автомат срабатывает при возникновении в защищаемой электроустановке утечки тока, равной или превышающей номинальную величину отключающего дифференциального тока, вследствие повреждения изоляции, возгорания, неисправности электрооборудования, прямого прикосновения человека к токоведущим частям. При срабатывании автомата рычаг включения - выключения переходит в положение "0". В этом случае необходимо осуществить тщательный контроль защищаемой электроустановки, убедиться, что срабатывание произошло не из-за прикосновения человека к токоведущим частям, и устранить причины, вызвавшие возникновение сверхтока либо тока утечки. Затем выключатель должен быть приведен в рабочее состояние, для чего рычаг выключателя должен быть взведен в положение "I". Также на лицевой стороне находится кнопка эксплуатационного контроля "Т". При ее нажатии моделируется возникновение утечки тока, при которой происходит немедленное срабатывание дифференциального блока и отключение защищаемой цепи. Нажатием кнопки "Т" осуществляется проверка работоспособности дифференциального автомата после его монтажа и подключения. Проверке подлежат поочередно все автоматы в данном распределительном устройстве. При нажатии кнопки "Т" должно сработать только то устройство, кнопка которого нажимается. Другие срабатывать не должны. При помощи кнопки "Т" также осуществляется периодическая проверка дифференциального автомата, которая должна проводиться не реже одного раза в месяц в течение всего срока эксплуатации.

Габаритные размеры

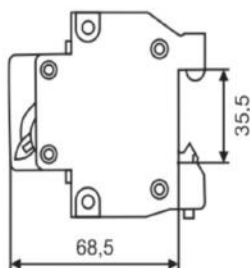

АД8

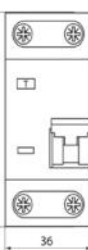
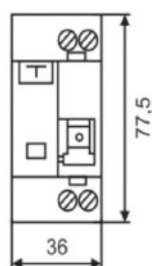

АД63

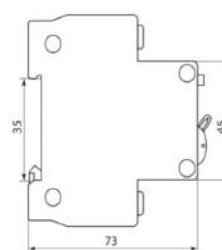

2. АВТОМАТИЧЕСКИЕ ВЫКЛЮЧАТЕЛИ ДИФФЕРЕНЦИАЛЬНОГО ТОКА И УЗО

АТРИОН

Технические характеристики

	АД8	АД63
Номинальная частота сети переменного тока, Гц		50
Число полюсов, P		1P+N
Номинальное напряжение U_n , В		230 AC
Номинальный ток I_n , А	6, 10, 16, 20, 25	6, 10, 16, 20, 25, 32, 40, 50, 63
Номинальный отключающий дифференциальный ток $I_{\Delta n}$, mA	30	10, 30, 100, 300
Номинальный неотключающий дифференциальный ток $I_{\Delta nof}$, mA		$0,5 I_{\Delta n}$
Номинальная наибольшая отключающая способность I_{cn} , mA	4500	4500 (тип AC), 6000 (тип A)
Тип защитной характеристики (кривая отключения)	C	B, C
Тип срабатывания по дифференциальному току	AC	A, AC
Тип АВДТ		электронное
Время отключения при $I_{\Delta n}$, не более, с		0.1
Электрическая износостойкость, циклов В-О, не менее		4500
Механическая износостойкость, циклов В-О, не менее		10000
Диапазон рабочих температур, °C		-25 - +40
Степень защиты		IP20
Условия эксплуатации		УХЛ4
Номинальное поперечное сечение подключаемых проводников, мм ²	1-16	1-25

Время-токовые характеристики



Схема подключения



АД8, АД63

2. АВТОМАТИЧЕСКИЕ ВЫКЛЮЧАТЕЛИ ДИФФЕРЕНЦИАЛЬНОГО ТОКА И УЗО

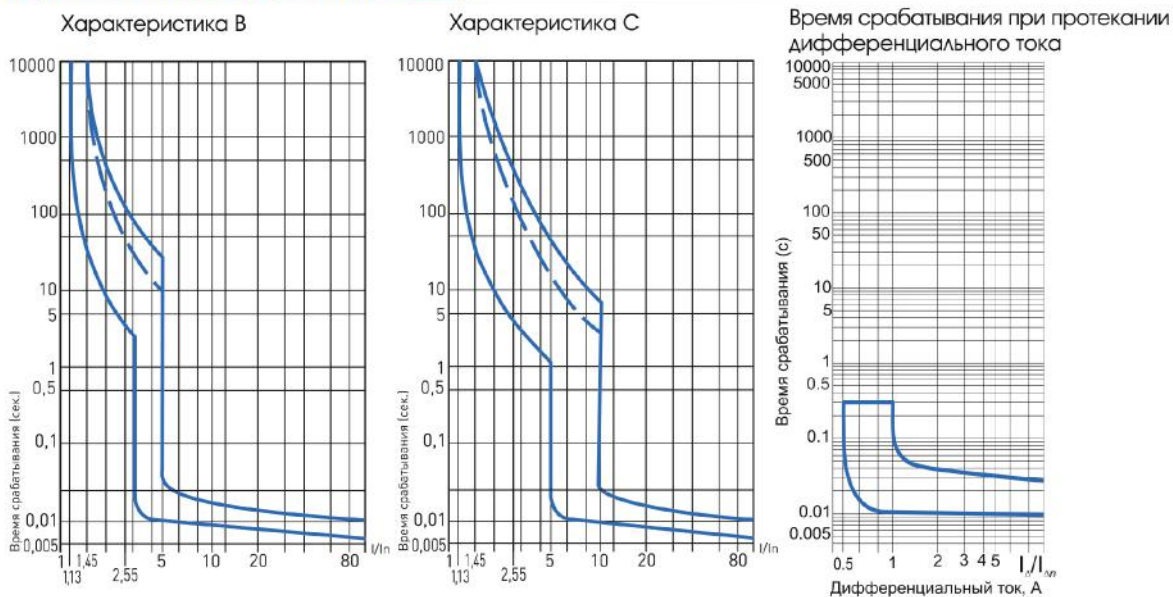
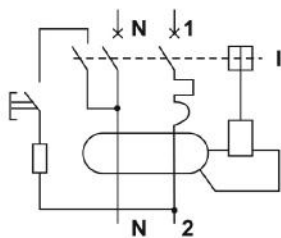
АТРИОН

Ассортимент

Наименование	Номинальный ток I_n , А	Номинальный отключающий дифференциальный ток $I_{\Delta n}$, mA	Артикул	
АД 8 6А 30mA хар.С	6	30, тип АС	AD8-06-30	
АД 8 10А 30mA хар.С	10		AD8-10-30	
АД 8 16А 30mA хар.С	16		AD8-16-30	
АД 8 20А 30mA хар.С	20		AD8-20-30	
АД 8 25А 30mA хар.С	25		AD8-25-30	
АД 63 6А 10mA хар.С	6	10, тип АС	AD63-06-10	
АД 63 10А 10mA хар.С	10		AD63-10-10	
АД 63 16А 10mA хар.С	16		AD63-16-10	
АД 63 20А 10mA хар.С	20		AD63-20-10	
АД 63 25А 10mA хар.С	25		AD63-25-10	
АД 63 32А 10mA хар.С	32		AD63-32-10	
АД 63 40А 10mA хар.С	40		AD63-40-10	
АД 63 50А 10mA хар.С	50		AD63-50-10	
АД 63 63А 10mA хар.С	63		AD63-63-10	
АД 63 16А 10mA хар.В	16		10, тип А	AD63-16-10-B(A)
АД 63 16А 10mA хар.С	16	AD63-16-10-C(A)		
АД 63 6А 30mA хар.С	6	30, тип АС	AD63-06-30	
АД 63 6А 30mA хар.В	6		AD63-06-30-B	
АД 63 10А 30mA хар.С	10		AD63-10-30	
АД 63 10А 30mA хар.В	10		AD63-10-30-B	
АД 63 16А 30mA хар.С	16		AD63-16-30	
АД 63 16А 30mA хар.В	16		AD63-16-30-B	
АД 63 20А 30mA хар.С	20		AD63-20-30	
АД 63 20А 30mA хар.В	20		AD63-20-30-B	
АД 63 25А 30mA хар.С	25		AD63-25-30	
АД 63 25А 30mA хар.В	25		AD63-25-30-B	
АД 63 32А 30mA хар.С	32		AD63-32-30	
АД 63 32А 30mA хар.В	32		AD63-32-30-B	
АД 63 40А 30mA хар.С	40		AD63-40-30	
АД 63 40А 30mA хар.В	40		AD63-40-30-B	
АД 63 50А 100mA хар. С	50		AD63-50-100	
АД 63 50А 100mA хар. В	50		AD63-50-100-B	
АД 63 63А 100mA хар. С	63		AD63-63-100	
АД 63 63А 100mA хар. В	63		AD63-63-100-B	
АД 63 6А 30mA хар.С	6		30, тип А	AD63-06-30-C(A)
АД 63 6А 30mA хар.В	6			AD63-06-30-B(A)
АД 63 10А 30mA хар.С	10	AD63-10-30-C(A)		
АД 63 10А 30mA хар.В	10	AD63-10-30-B(A)		
АД 63 16А 30mA хар.С	16	AD63-16-30-C(A)		
АД 63 16А 30mA хар.В	16	AD63-16-30-B(A)		
АД 63 20А 30mA хар.С	20	AD63-20-30-C(A)		
АД 63 20А 30mA хар.В	20	AD63-20-30-B(A)		
АД 63 25А 30mA хар.С	25	AD63-25-30-C(A)		
АД 63 25А 30mA хар.В	25	AD63-25-30-B(A)		
АД 63 32А 30mA хар.С	32	AD63-32-30-C(A)		
АД 63 32А 30mA хар.В	32	AD63-32-30-B(A)		
АД 63 40А 30mA хар.С	40	AD63-40-30-C(A)		
АД 63 40А 30mA хар.В	40	AD63-40-30-B(A)		
АД 63 32А 100mA хар.С	32	100, тип АС		AD63-32-100
АД 63 40А 100mA хар.С	40			AD63-40-100
АД 63 50А 100mA хар.С	50		AD63-50-100	
АД 63 63А 100mA хар.С	63		AD63-63-100	

3. ОГРАНИЧИТЕЛИ ИМПУЛЬСНЫХ ПЕРЕНАПРЯЖЕНИЙ ОПС (TGDY55II)

АТРИОН

Ограничители импульсных перенапряжений ОПС1 (TGDY11)

ОПС1 (TGDY11) 40кА 4P



наименование серии
ограничителя импульсных
перенапряжений
класс
максимальный ток
разряда (8/20мкс), кА
количество полюсов



Описание

Ограничители импульсных перенапряжений ОПС1 (TGDY55II) являются варисторными разрядниками классов В, С и D. Монтаж производят на 35 мм DIN-рейку. Все изделия соответствуют требованиям ТР ТС.

Назначение

Ограничители импульсных перенапряжений предназначены:

Класс В. Защита от прямых ударов молнии в систему молниезащиты здания или ЛЭП. Ограничители устанавливают на вводе в здание во вводно-распределительном устройстве или главном распределительном щите.

Класс С. Защита токораспределительных цепей объекта от коммутационных помех или как вторая ступень защиты при ударе молнии. Ограничители устанавливают в распределительные щиты.

Класс D. Защита потребителей от остаточных скачков напряжения, защита от дифференциальных (несимметричных) перенапряжений, фильтрация высокочастотных помех. Ограничители устанавливают непосредственно возле потребителя.

Принцип действия

Внутри корпуса модуля расположен дисковый варистор. При появлении на вводе распределительного устройства импульса перенапряжения варистор мгновенно снижает свое сопротивление практически до нуля и пропускает большую часть энергии импульса в землю. Часть энергии рассеивается через варистор в виде тепла. После прохождения импульса тока и снижения уровня напряжения варистор вновь восстанавливает свои исходные свойства. Варисторный модуль имеет указатель поврежденного состояния варистора. Для сигнализации поврежденного состояния ОПС1 оснащены цветовой сигнализацией - зеленый цвет в окошке разрядника будет изменен на красный. ОПС1 (TGDY55II) выдерживает без повреждений не менее пяти срабатываний от номинального разрядного тока и не менее двух срабатываний от максимального разрядного тока.

Технические характеристики

	Класс В (I)	Класс С (II)	Класс D (III)
Номинальная частота сети переменного тока, Гц		50	
Номинальное напряжение U_{nr} , В	400	400	230
Номинальное напряжение U_{cr} , В	440	440	275
Число полюсов, P		1, 2, 3, 4	
Максимальный разрядный ток (8/20 мкс) I_{max} , кА	60	40	10
Номинальный разрядный ток (8/20 мкс) I_n , кА	30	20	5
Уровень напряжения защиты U_{pr} , кВ	2.2	2	1.2
Время срабатывания, не более, нс		25	
Диапазон рабочих температур, °С		-25 - +60	
Степень защиты		IP20	
Условия эксплуатации		УХЛ4	
Номинальное поперечное сечение подключаемых проводников, мм ²		1-25	

3. ОГРАНИЧИТЕЛИ ИМПУЛЬСНЫХ ПЕРЕНАПРЯЖЕНИЙ ОПС (TGDY55II)

АТРИОН

Габаритные размеры



Схема подключения



Ассортимент

Наименование

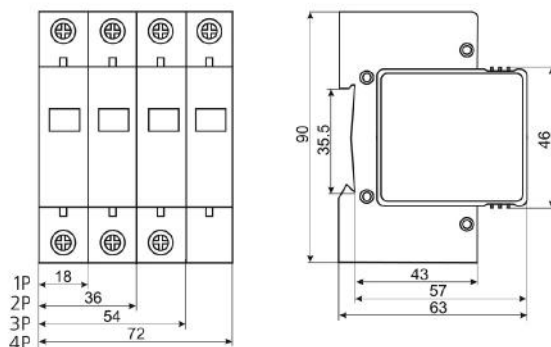
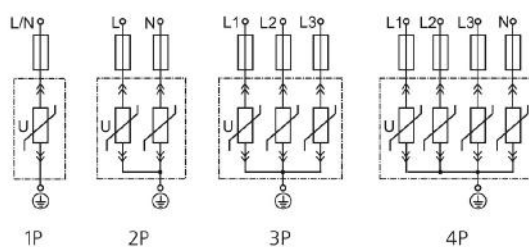
- Ограничитель импульсных перенапряжений ОПС1-В, 1Р, 60кА, класс В
- Ограничитель импульсных перенапряжений ОПС1-В, 3Р, 60кА, класс В
- Ограничитель импульсных перенапряжений ОПС1-В, 4Р, 60кА, класс В
- Ограничитель импульсных перенапряжений ОПС1-С, 1Р, 40кА, класс С
- Ограничитель импульсных перенапряжений ОПС1-С, 3Р, 40кА, класс С
- Ограничитель импульсных перенапряжений ОПС1-С, 4Р, 40кА, класс С

4. АВТОМАТИЧЕСКИЕ ВЫКЛЮЧАТЕЛИ В ЛИТОМ КОРПУСЕ

АТРИОН

Выключатели автоматические силовые TGM1

TGM1-100L/3300, 100A



серия ВА
максимальный
номинальный ток (габарит)
заводской код серии
автомата
номинальный ток, А



Описание

Выключатели автоматические TGM1 предназначены для защиты линии и оборудования от повреждений из-за перегрузки и короткого замыкания. Используются в трехфазных сетях переменного тока с номинальным рабочим напряжением до 690 В. Корпус изделия снабжен двумя системами защиты от сверхтока: электротепловой и электромагнитной. Предусмотрены 4 типоразмера с номинальными токами до 630 А. Все изделия соответствуют требованиям ТР ТС.

Принцип действия

Электротепловая защита.

Ток, протекающий при длительной токовой перегрузке в защищаемой цепи, нагревает биметаллическую пластину, которая из-за различных коэффициентов теплового расширения изгибается и толкает рычаг механизма свободного расцепления. Подвижный контакт отходит от неподвижного, и цепь разрывается.

Электромагнитная защита.

В момент появления в защищаемой цепи короткого замыкания, протекающий по виткам электромагнитной катушки ток многократно возрастает, что приводит в движение сердечник, воздействующий на рычаг механизма свободного расцепления. Подвижный контакт отходит от неподвижного, и цепь разрывается.

Время-токовые характеристики



Схема подключения



4. АВТОМАТИЧЕСКИЕ ВЫКЛЮЧАТЕЛИ В ЛИТОМ КОРПУСЕ

АТРИОН

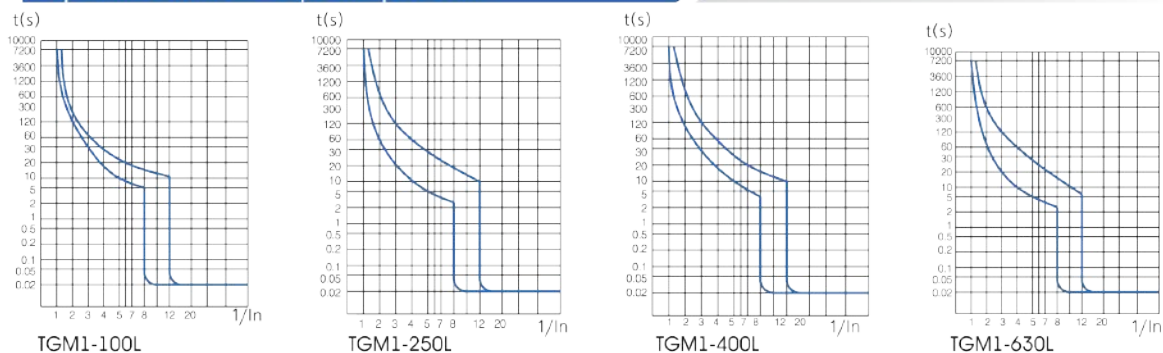
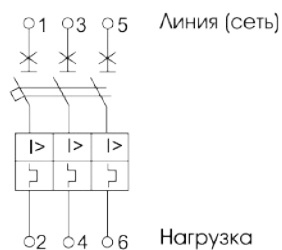
Технические характеристики

Модель	TGM1-100L	TGM1-250L	TGM1-400L	TGM1-630L
Максимальный номинальный ток типоразмера, А	100	250	400	630
Номинальный ток теплового расцепителя I _n , А	16, 20, 25, 32, 40, 50, 63, 80, 100	80, 100, 125, 160, 200, 225, 250	250, 320, 400	400, 500, 630
Номинальная частота сети, Гц	50/60			
Номинальное рабочее напряжение U _р , В	380/400/415, 660/690 AC			
Номинальное напряжение изоляции U _i , В	800 AC	800 AC	800 AC	800 AC
Номинальное импульсное выдерживаемое напряжение U _{имп} , кВ	8	8	8	8
Номинальная предельная наибольшая отключающая способность I _{ср} , кА	380/400/415B AC 660/690B AC	35 5	50 10	50 10
Номинальная рабочая наибольшая отключающая способность I _р , кА	380/400/415B AC 660/690B AC	22 4	35 8	35 8
Уставка электромагнитного расцепителя	фиксированная - 10I _n ± 20%			
Количество полюсов	3P			
Дуговой промежуток, мм	≤50	≤50	≤100	≤100
Механическая износостойкость, циклов В-О, не менее	8000	7000	4000	4000
Электрическая износостойкость, циклов В-О, не менее	1500	1500	1000	1000
Диапазон рабочих температур, °C	-40...+50	-40...+50	-40...+50	-40...+50
Степень защиты	выключателя - IP30, контактных выводов - IP00			
Категория применения	А			
Размер резьбы крепежных элементов для присоединения внешних проводников	M8	M8	M10	M10
Момент затяжки крепежных элементов для присоединения внешних проводников, Н*м	12	18	26	26

Габаритные размеры

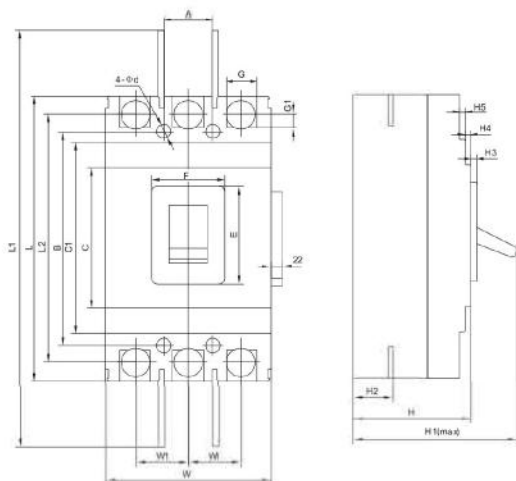

Модель	(TGM1) -100L	(TGM1) -250L	(TGM1) -400L	(TGM1) -630L
C	84	102	102	134
C1	-	-	179	184
E	50	50	90	89
F	22	22	62	65
G*	15	21	28	97
G1	7.5	11.5	13	13.5
H	68	86	104	111
H1	86	110	155	160
H2	24	24	38	44
H3	4	4	6	6
H4	7	5	6	3.5
H5	-	-	2.5	4.5
L	155	165	257	270
L1	255	360	457	470
L2	136	144	225	234
W	90	105	150	182
W1	30	35	44	58
Монтажные размеры	A	30	35	44
	B	129	126	194
				200

*G - наибольшая ширина подключенной медной шины или кабельного наконечника

Ассортимент

Наименование	Артикул	Наименование	Артикул
TGM1-100L/3300, 16A	TGM1-100L-016	TGM1-250L/3300, 80A	TGM1-250L-80
TGM1-100L/3300, 20A	TGM1-100L-020	TGM1-250L/3300, 100A	TGM1-250L-100
TGM1-100L/3300, 25A	TGM1-100L-025	TGM1-250L/3300, 125A	TGM1-250L-125
TGM1-100L/3300, 32A	TGM1-100L-032	TGM1-250L/3300, 160A	TGM1-250L-160
TGM1-100L/3300, 40A	TGM1-100L-040	TGM1-250L/3300, 200A	TGM1-250L-200
TGM1-100L/3300, 50A	TGM1-100L-050	TGM1-250L/3300, 250A	TGM1-250L-250
TGM1-100L/3300, 63A	TGM1-100L-063	TGM1-400L/3300, 320A	TGM1-400L-320
TGM1-100L/3300, 80A	TGM1-100L-080	TGM1-400L/3300, 400A	TGM1-400L-400
TGM1-100L/3300, 100A	TGM1-100L-100	TGM1-630L/3300, 500A	TGM1-630L-500
		TGM1-630L/3300, 630A	TGM1-630L-630

4. АВТОМАТИЧЕСКИЕ ВЫКЛЮЧАТЕЛИ В ЛИТОМ КОРПУСЕ

АТРИОН

Аксессуары для TGM1

скоро в продаже

Описание

Вспомогательные контакты предназначены для сигнализации о положении силовых контактов выключателя. Эти контакты меняют свое состояние при включении либо отключении автомата и предназначены для сигнализации его отключенного положения.

Сигнальные контакты предназначены для сигнализации о срабатывании выключателя от сверхтока (перегрузки и короткого замыкания), независимого расцепителя, расцепителя минимального напряжения, кнопки «ТЕСТ».

Независимый расцепитель предназначен для дистанционного отключения автоматического выключателя. Представляет собой электромагнит, который воздействуя на контрольный механизм, вызывает отключения выключателя при подаче напряжения от внешнего источника. После срабатывания независимого расцепителя включение автомата производится вручную.

Расцепитель минимального напряжения вызывает отключение выключателя при исчезновении напряжения в цепи выключателя, либо при снижении напряжения на его вводе до 70% от номинального, а также препятствует его включению, если напряжение в этой цепи менее 85% от номинального. Основным назначением минимального расцепителя является отключение электрооборудования при недопустимом для него снижении напряжения.

Типы и расположение дополнительных узлов



Аксессуары	Места установки аксессуаров в выключателе			
	TGM1-100L	TGM1-250L	TGM1-400L	TGM1-630L
Отсутствуют				
Сигнальный контакт				
Независимый расцепитель				
Вспомогательный контакт				
Расцепитель минимального напряжения				
Независимый расцепитель, вспомогательный контакт				
Независимый расцепитель, расцепитель минимального напряжения				
Две группы вспомогательных контактов				
Вспомогательный контакт, расцепитель минимального напряжения				
Независимый расцепитель, сигнальный контакт				
Вспомогательный контакт, сигнальный контакт				
Расцепитель минимального напряжения, сигнальный контакт				
Независимый расцепитель, вспомогательный контакт, сигнальный контакт				
Две группы вспомогательных контактов, сигнальный контакт				
Расцепитель минимального напряжения, вспомогательный контакт, сигнальный контакт				

4. АВТОМАТИЧЕСКИЕ ВЫКЛЮЧАТЕЛИ В ЛИТОМ КОРПУСЕ

АТРИОН

Выключатели автоматические в литом корпусе ВА88



ВА88-100, 100А

серия ВА
максимальный
номинальный ток (габарит)
номинальный ток, А



Описание

Выключатели автоматические ВА88 предназначены для защиты линии и оборудования от повреждений из-за перегрузки и короткого замыкания в электрических цепях переменного тока частотой 50/60Гц напряжением до 690В с рабочими токами до 630А и нечастых оперативных включений и отключений цепей. Все изделия соответствуют ТР ТС.

Принцип действия

Электротепловая защита.

Ток, протекающий при длительной токовой перегрузке в защищаемой цепи, нагревает биметаллическую пластину, которая из-за различных коэффициентов теплового расширения изгибается и толкает рычаг механизма свободного расцепления. Подвижный контакт отходит от неподвижного, и цепь разрывается.

Электромагнитная защита.

В момент появления в защищаемой цепи короткого замыкания, протекающий по виткам электромагнитной катушки ток многократно возрастает, что приводит в движение сердечник, воздействующий на рычаг механизма свободного расцепления. Подвижный контакт отходит от неподвижного, и цепь разрывается.

Технические характеристики

Модель	ВА88-100	ВА88-125	ВА88-250	ВА88-400	ВА88-630	
Максимальный номинальный ток типоразмера, А	100	125	250	400	630	
Номинальный ток теплового расцепителя I _n , А	20, 25, 32, 40, 50	63, 80, 100, 125	200, 250, 100, 125, 160	320, 400, 200, 250	500, 630, 400	
Номинальная частота сети, Гц	50/60					
Номинальное рабочее напряжение U _p , В	230/240, 380/400/415, 660/690 AC					
Номинальное напряжение изоляции U _i , В	800	800	1000	1000	1000	
Номинальное импульсное выдерживаемое напряжение U _{imp} , кВ	8	8	12	12	12	
Номинальная предельная наибольшая отключающая способность I _{ср} , кА	230/240В AC	35	35	50		
	380/400/415В AC	25	25	35	50	
	660/690В AC	5	5	10	10	10
Номинальная рабочая наибольшая отключающая способность I _{ср} , кА	230/240В AC	25	25	35		
	380/400/415В AC	18	18	25	35	35
	660/690В AC	5	5	8	10	10
Уставка электромагнитного расцепителя	фиксированная - 10I _n , ± 20%					
Количество полюсов	3P					
Дуговой промежуток, мм	≤ 50			≤ 100		
Механическая износостойкость, циклов В-О, не менее	8500			4000		
Электрическая износостойкость, циклов В-О, не менее	1500			1000		
Диапазон рабочих температур, °С	-40... +70					
Степень защиты	выключателя - IP30, контактных выводов - IP00					
Категория применения	А					
Размер резьбы крепежных элементов для присоединения внешних проводников	M8			M10		
Момент затяжки крепежных элементов для присоединения внешних проводников, Н*м	12	12	18	26	26	

4. АВТОМАТИЧЕСКИЕ ВЫКЛЮЧАТЕЛИ В ЛИТОМ КОРПУСЕ

АТРИОН

Время-токовые характеристики



Схема подключения



Габаритные размеры

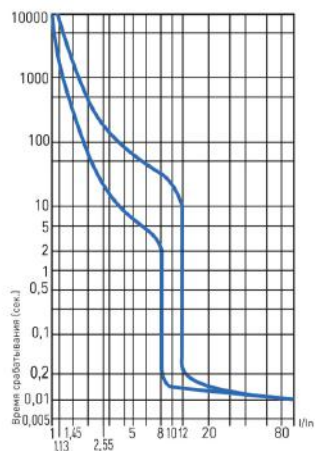
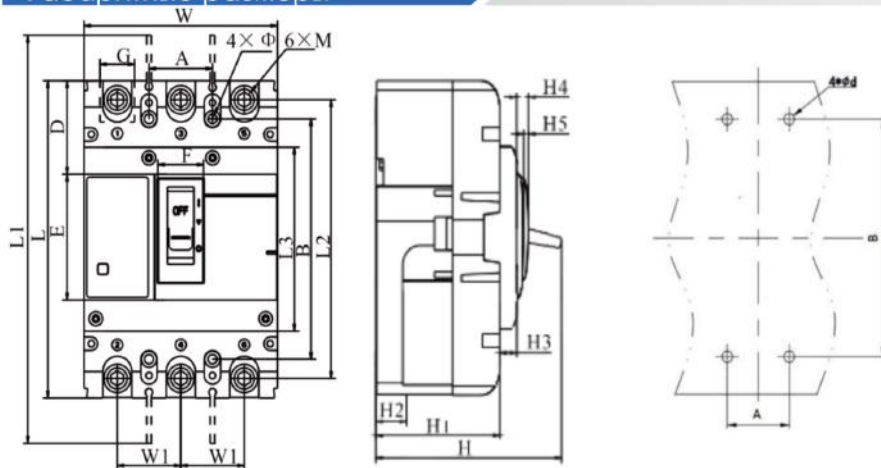

Модель	ВА88-100	ВА88-125	ВА88-250	ВА88-400	ВА88-630
W	75	75	107	150	150
L	130	130	165	262	262
H	84	84	103	150	150
W1	25	25	35	48	48
L1	230	230	305	485	485
L2	115	115	145	223	223
L3	75	75	97	156	156
H1	57	57	69	98	98
H2	25	25	26	40	40
H3	10	10	10	11	11
H4	6	6	7	13	13
H5	2	2	3	6	6
E	44	44	66	111	111
F	18	18	25	53	53
D	45	45	50	51	51
G	17	17	23	31	31
M	M8	M8	M8	M10	M10
A	25	25	35	44	44
B	112	112	126	194	194
Ф	4	4	4,5	7	7

4. АВТОМАТИЧЕСКИЕ ВЫКЛЮЧАТЕЛИ В ЛИТОМ КОРПУСЕ

АТРИОН

Аксессуары для ВА88

Типы и расположение дополнительных узлов



Вспомогательный
контакты

Независимый
расцепитель

Сигнальный
контакт

Расцепитель минимального
напряжения



○

■

●

▲

Места установки аксессуаров в выключателе

Аксессуары	Места установки аксессуаров в выключателе			
	ВА88-100, ВА88-125	ВА88-160	ВА88-250, ВА88-320	ВА88-400, ВА88-630
Отсутствуют				
Сигнальный контакт				
Независимый расцепитель				
Вспомогательный контакт				
Расцепитель минимального напряжения				
Независимый расцепитель, вспомогательный контакт				
Независимый расцепитель, расцепитель минимального напряжения				
Две группы вспомогательных контактов				
Вспомогательный контакт, расцепитель минимального напряжения				
Независимый расцепитель, сигнальный контакт				
Вспомогательный контакт, сигнальный контакт				
Расцепитель минимального напряжения, сигнальный контакт				
Независимый расцепитель, вспомогательный контакт, сигнальный контакт				
Две группы вспомогательных контактов, сигнальный контакт				
Расцепитель минимального напряжения, вспомогательный контакт, сигнальный контакт				

4. АВТОМАТИЧЕСКИЕ ВЫКЛЮЧАТЕЛИ В ЛИТОМ КОРПУСЕ

АТРИОН

Вспомогательный контакт OF



Описание

Вспомогательные контакты предназначены для сигнализации о положении силовых контактов выключателя. Эти контакты меняют свое состояние при включении либо отключении автомата и предназначены для сигнализации его отключенного положения.

Технические характеристики

	BA88-100, BA88-125, BA88-250,		BA88-400, BA88-630	
	3		6	
Условный тепловой ток I_{th} , А				
Конфигурация контактов	1NO+1NC		1NO+1NC	
Категория применения	AC15	DC13	AC15	DC13
Номинальное напряжение U_n , В	400 AC	220 DC	400 AC	220 DC
Номинальный ток I_n , А	0,3 А	0,15 А	1 А	0,15 А
Диапазон сечения присоединяемых проводов, мм ²	1,5-2,5		1,5-2,5	
Установка	Для заказа доступны вспомогательные контакты как левой, так и правой установки			

Схема электрических соединений

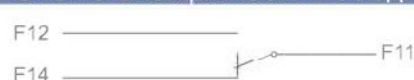

ОТКЛ./СРАБ.



Вкл.

Сигнальный контакт SD



Описание

Сигнальные контакты предназначены для сигнализации о срабатывании выключателя от сверхтока (перегрузки и короткого замыкания), независимого расцепителя, расцепителя минимального напряжения, кнопки «ТЕСТ».

Технические характеристики

	BA88-100, BA88-125, BA88-250,		BA88-400, BA88-630	
	3		6	
Условный тепловой ток I_{th} , А				
Конфигурация контактов	1NO+1NC		1NO+1NC	
Категория применения	AC15	DC13	AC15	DC13
Номинальное напряжение U_n , В	400 AC	220 DC	400 AC	220 DC
Номинальный ток I_n , А	0,3 А	0,15 А	1 А	0,15 А
Диапазон сечения присоединяемых проводов, мм ²	1,5-2,5		1,5-2,5	
Установка	Для заказа доступны вспомогательные контакты как левой, так и правой установки			

Схема электрических соединений



Вкл./ОТКЛ.



СРАБ.

4. АВТОМАТИЧЕСКИЕ ВЫКЛЮЧАТЕЛИ В ЛИТОМ КОРПУСЕ

АТРИОН

Независимый расцепитель МХ



Описание

Независимый расцепитель предназначен для дистанционного отключения автоматического выключателя. Представляет собой электромагнит, который воздействуя на контрольный механизм, вызывает отключения выключателя при подаче напряжения от внешнего источника. После срабатывания независимого расцепителя включение автомата производится вручную.

Электрическая схема

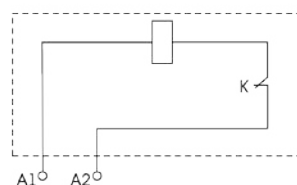

Расцепитель минимального напряжения MN



Описание

Расцепитель минимального напряжения вызывает отключение выключателя при исчезновении напряжения в цепи выключателя, либо при снижении напряжения на его вводе до 70% от номинального, а также препятствует его включению, если напряжение в этой цепи менее 85% от номинального. Основным назначением минимального расцепителя является отключение электрооборудования при недопустимом для него снижении напряжения.

Электрическая схема

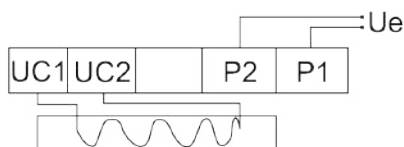

4. АВТОМАТИЧЕСКИЕ ВЫКЛЮЧАТЕЛИ В ЛИТОМ КОРПУСЕ

АТРИОН

Моторный привод



Описание

Моторный привод предназначен для дистанционного включения и выключения автоматических выключателей серии ВА88.

Моторный привод устанавливается на фронтальную часть автоматического выключателя и жестко связывает механизм моторного привода и рукоятку автоматического выключателя.

При подаче сигнала включения или отключения, механизм переводит рукоятку автоматического выключателя в положение «ВКЛ» или «ОТКЛ».

Технические характеристики

Номинальное напряжение U_n , В	230, 400 AC
Напряжение срабатывания, В	(85-110)% U_n
Сечение подключаемых проводников, мм ²	1,5-2,5
Потребляемая мощность, Вт	35

Электрическая схема



Габаритные размеры

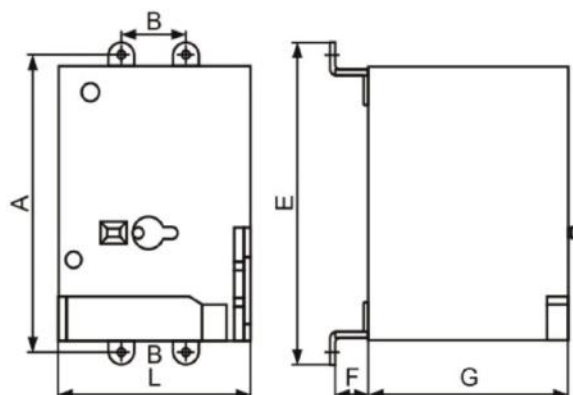

Габарит автомата	A	B	E	F	G	L
ВА88-100	110	25	121	15	79	74
ВА88-125	110	25	121	15	79	74
ВА88-250	126	35	131	17	77	90
ВА88-400	194	44	207	24	115	130
ВА88-630	194	44	207	24	115	130

Контакторы КМИ

КМИ11210 AC 220

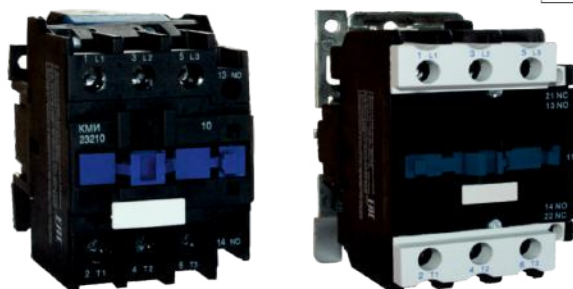

- наименование серии
- номер габарита
- величина номинального тока
- количество и конфигурация вспомогательных контактов
- 11 - 1НО+1НЗ
- 10 - 1НО
- 01 - 1НЗ
- напряжение катушки контактора



Описание

Контакторы КМИ предназначены для использования в схемах управления для пуска и остановки трехфазных асинхронных электродвигателей с короткозамкнутым ротором в электрических сетях с номинальным рабочим напряжением до 690 В переменного тока частоты 50 Гц. Также могут быть использованы для включения и отключения других электроустановок: освещения, нагревательных установок и различных индуктивных нагрузок. Применяются в насосах, вентиляторах, печах, кран-балках и системах автоматического ввода резерва (АВР). Все изделия соответствуют требованиям ТР ТС.

Принцип действия

Контакторы КМИ состоят из электромагнитной системы, системы главных контактов, дугогасительной системы. Электромагнитная система контактора состоит из неподвижной и подвижной частей. Катушка управления электромагнитной системы при протекании через нее электрического тока притягивает подвижную часть, при этом происходит замыкание главных контактов. Отключение контактора происходит после обесточивания катушки контактора под действием отключающей пружины. Дугогасительная система обеспечивает гашение электрической дуги, возникающей при размыкании главных контактов.

Схема подключения

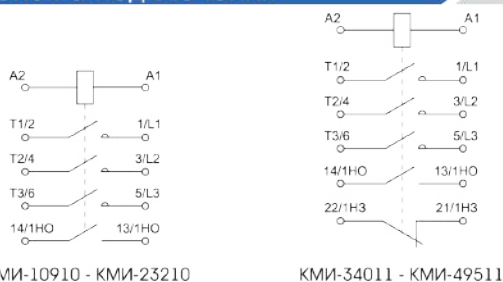

Габаритные размеры

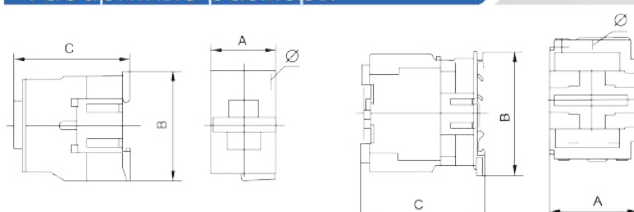

КМИ-10910 - КМИ-23210

КМИ-34011 - КМИ-49511

	A max	B max	C max
КМИ-10910-11210	45	74	80
КМИ-11810	45	74	85
КМИ-22510	56	84	93
КМИ-23210	56	84	93
КМИ-34011-46511	74	127	114
КМИ-48011-49511	84	127	125

5. КОНТАКТОРЫ, ПУСКАТЕЛИ, РЕЛЕ И АКСЕССУАРЫ К НИМ

АТРИОН

Технические характеристики

		КМИ-10910	КМИ-11210	КМИ-11810	КМИ-22510	КМИ-23210	КМИ-34011	КМИ-35011	КМИ-46511	КМИ-48011	КМИ-49511	
Число полюсов		3P										
Номинальное импульсное выдерживаемое напряжение U_{imp} , кВ		6										
Номинальное рабочее напряжение U_e , В		230, 400, 690 AC										
Номинальный рабочий ток I_e , А	380/400В AC AC-1	25	25	32	36	50	60	70	80	110	120	
	380/400В AC AC-3	9	12	18	25	32	40	50	65	80	95	
	660/690В AC AC-3	6.6	8.9	12	18	21	34	39	42	49	55	
Номинальное напряжение изоляции U_i , В		690 AC										
Номинальная рабочая мощность P_e , кВт	220/230В AC AC-3	2.2	3	4	5.5	7.5	11	15	18.5	22	25	
	380/400В AC AC-3	4	5.5	7.5	11	15	18.5	22	30	37	45	
	660/690В AC AC-3	5.5	7.5	10	15	18.5	30	33	37	45	45	
Номинальное рабочее напряжение катушки управления U_c , В		220, 380 AC										
Условный ток короткого замыкания I_{cr} , А		1000	1000	3000	3000	3000	3000	3000	3000	5000	5000	
Защита от сверхтоков - предохранитель - gG, А		10	20	25	40	50	50	63	80	100	100	
Максимальная кратковременная нагрузка ($t \leq 1c$), А		162	216	324	450	576	720	900	1170	1440	1710	
Мощность рассеяния при I_e , Вт/полюс	380/400В AC AC-3	0.22	0.38	0.82	1.27	2.2	2.6	3.9	4.4	5.3	7.4	
	380/400В AC AC-1	1.58	1.58	2.52	3.22	5.2	5.6	9.8	6.6	12.7	12.7	
Пределы напряжения цепи управления, В AC	срабатывание	$(0.8-1.1)U_e$										
	отпускание	$(0.3-0.6)U_e$										
Мощность потребления катушки управления при U_c , ВА	срабатывание	98	98	98	98	98	170	170	170	210	210	
	удержание	10	10	10	10	10	25	25	25	28	28	
Мощность рассеивания катушки управления, Вт		2-3	2-3	2-3	2.5-3.5	2.5-3.5	6-10	6-10	6-10	6-10	6-10	
Время срабатывания, мс	замыкание	12-22	12-22	12-22	15-24	15-24	20-26	20-26	20-26	20-35	20-35	
	размыкание	4-19	4-19	4-19	5-19	5-19	8-12	8-12	8-12	6-20	6-20	
Конфигурация встроенных вспомогательных контактов		1NO					1NO+1NC					
Электрическая износостойкость, млн. циклов В-О, не менее	380/400В AC AC-3	1.4	1.4	1.2	1	1	0.9	0.9	0.9	0.9	0.9	
	380/400В AC AC-1	0.3	0.3	0.3	0.35	0.35	0.35	0.35	0.35	0.35	0.35	
Механическая износостойкость, млн. циклов В-О, не менее		10	10	10	8	8	5	5	5	3.5	3.5	
Диапазон рабочих температур, °C		-25...+50										
Степень защиты		IP20										
Условия эксплуатации		VXL4										

Ассортимент

Наименование	Артикул
КМИ-11210, AC220, 12A, 1НО	КМИ-11210-AC220
КМИ-11210, AC380, 12A, 1НО	КМИ-11210-AC380
КМИ-11810, AC220, 18A, 1НО	КМИ-11810-AC220
КМИ-11810, AC380, 18A, 1НО	КМИ-11810-AC380
КМИ-22510, AC220, 25A, 1НО	КМИ-22510-AC220
КМИ-22510, AC380, 25A, 1НО	КМИ-22510-AC380
КМИ-23210, AC220, 32A, 1НО	КМИ-23210-AC220
КМИ-23210, AC380, 32A, 1НО	КМИ-23210-AC380
КМИ-34011, AC220, 40A, 1НО+1НЗ	КМИ-34011-AC220
КМИ-34011, AC380, 40A, 1НО+1НЗ	КМИ-34011-AC380
КМИ-46511, AC220, 65A, 1НО+1НЗ	КМИ-46511-AC220
КМИ-48011, AC220, 80A, 1НО+1НЗ	КМИ-48011-AC220
КМИ-49511, AC220, 95A, 1НО+1НЗ	КМИ-49511-AC220

Тепловые реле PT (JRS1)



PT (JRS1) - 09301

реле тепловое
наименование реле
индекс, указывающий диапазон регулирования тока



Описание

Тепловые реле PT (JRS) предназначены для защиты электродвигателей от перегрузок, асимметрии фаз, занятого пуска и заклинивания ротора. Устанавливаются непосредственно на контакторе. Применяются в цепях переменного тока напряжением до 690В, выпускаются на номинальные токи от 0.1 до 80 А. Все изделия соответствуют требованиям ТР ТС.

Габаритные размеры

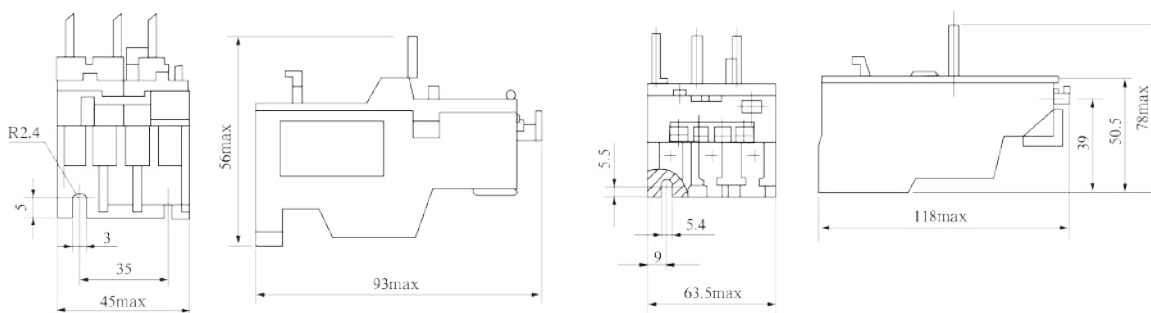

PT (JRS1)-09 - PT (JRS1)-25

PT (JRS1)-40 - PT (JRS1)-80

Время-токовые характеристики отключения

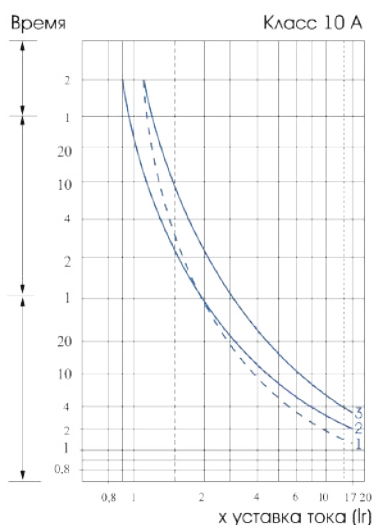

- 1 Симметричная 3-фазная нагрузка, без предварительного протекания тока (из "холодного состояния")
- 2 2-фазная нагрузка, без предварительного протекания тока (из "холодного состояния")
- 3 Симметричная 3-фазная нагрузка, при длительном протекании установленного тока (из «горячего состояния»)

5. КОНТАКТОРЫ, ПУСКАТЕЛИ, РЕЛЕ И АКСЕССУАРЫ К НИМ

АТРИОН

Таблица исполнений

Тип	Диапазон регулирования, А	Номинальное рабочее напряжение U_e , В	Номинальное напряжение изоляции U_i , В	Диапазон рабочих температур, °С
PT (JRS1)-09301	0.1-0.16	до 690 АС	690 АС	-25 - +40
PT (JRS1)-09302	0.16-0.25			
PT (JRS1)-09303	0.25-0.40			
PT (JRS1)-09304	0.40-0.63			
PT (JRS1)-09305	0.63-1			
PT (JRS1)-09306	1-1.6			
PT (JRS1)-09307	1.6-2.5			
PT (JRS1)-09308	2.5-4			
PT (JRS1)-09310	4-6			
PT (JRS1)-09312	5.5-8			
PT (JRS1)-09314	7-10			
PT (JRS1)-12316	10-13			
PT (JRS1)-16321	13-18			
PT (JRS1)-25322	18-25			
PT (JRS1)-40353	23-32			
PT (JRS1)-40355	30-40			
PT (JRS1)-63357	38-50			
PT (JRS1)-63359	48-57			
PT (JRS1)-63361	57-66			
PT (JRS1)-80363	63-80			

Таблица совместимости контакторов КМИ и тепловых реле PT (JRS1)

Тепловые реле	Контакторы									
	КМИ-10910	КМИ-11210	КМИ-11810	КМИ-22510	КМИ-23210	КМИ-34011	КМИ-35011	КМИ-46511	КМИ-48011	КМИ-49511
PT (JRS1)-09301 (0,1-0,16)	+	+	+	+	+	-	-	-	-	-
PT (JRS1)-09302 (0,16-0,25)	+	+	+	+	+	-	-	-	-	-
PT (JRS1)-09303 (0,25-0,40)	+	+	+	+	+	-	-	-	-	-
PT (JRS1)-09304 (0,40-0,63)	+	+	+	+	+	-	-	-	-	-
PT (JRS1)-09305 (0,63-1)	+	+	+	+	+	-	-	-	-	-
PT (JRS1)-09306 (1-1,6)	+	+	+	+	+	-	-	-	-	-
PT (JRS1)-09307 (1,6-2,5)	+	+	+	+	+	-	-	-	-	-
PT (JRS1)-09308 (2,5-4)	+	+	+	+	+	-	-	-	-	-
PT (JRS1)-09310 (4-6)	+	+	+	+	+	-	-	-	-	-
PT (JRS1)-09312 (5,5-8)	+	+	+	+	+	-	-	-	-	-
PT (JRS1)-09314 (7-10)	+	+	+	+	+	-	-	-	-	-
PT (JRS1)-09316 (10-13)	+	+	+	+	+	-	-	-	-	-
PT (JRS1)-16321 (13-18)	+	+	+	+	+	-	-	-	-	-
PT (JRS1)-25322 (18-25)	+	+	+	+	+	-	-	-	-	-
PT (JRS1)-40353 (23-32)	-	-	-	-	-	+	+	+	-	-
PT (JRS1)-40355 (30-40)	-	-	-	-	-	+	+	+	-	-
PT (JRS1)-63357 (38-50)	-	-	-	-	-	+	+	+	-	-
PT (JRS1)-63359 (48-57)	-	-	-	-	-	-	+	+	-	-
PT (JRS1)-63361 (57-66)	-	-	-	-	-	+	-	+	-	-
PT (JRS1)-80363 (63-80)	-	-	-	-	-	-	-	+	-	-

Ассортимент

Наименование	Артикул	Наименование	Артикул
PT (JRS1)-09301 (0,1-0,16A)	JRS1-09301	PT (JRS1)-09314 (7-10A)	JRS1-09314
PT (JRS1)-09302 (0,16-0,25A)	JRS1-09302	PT (JRS1)-12316 (10-13A)	JRS1-12316
PT (JRS1)-09303 (0,25-0,40A)	JRS1-09303	PT (JRS1)-16321 (13-18A)	JRS1-16321
PT (JRS1)-09304 (0,40-0,63A)	JRS1-09304	PT (JRS1)-25322 (18-25A)	JRS1-25322
PT (JRS1)-09305 (0,63-1A)	JRS1-09305	PT (JRS1)-40353 (23-32A)	JRS1-40353
PT (JRS1)-09306 (1-1,6A)	JRS1-09306	PT (JRS1)-40355 (30-40A)	JRS1-40355
PT (JRS1)-09307 (1,6-2,5A)	JRS1-09307	PT (JRS1)-63357 (38-50A)	JRS1-63357
PT (JRS1)-09308 (2,5-4A)	JRS1-09308	PT (JRS1)-63359 (48-57A)	JRS1-63359
PT (JRS1)-09310 (4-6A)	JRS1-09310	PT (JRS1)-63361 (57-66A)	JRS1-63361
PT (JRS1)-09312 (5,5-8A)	JRS1-09312	PT (JRS1)-80363 (63-80A)	JRS1-80363

Дополнительные контакты ПКИ



ПКИ-11

приставки контактные
тип и количество контактов
11: 1НО+1НЗ
22: 2НО+2НЗ



Описание

Дополнительные контакты ПКИ - вспомогательные устройства без собственного потребления электроэнергии, предназначенные для увеличения количества вспомогательных контактов контакторов. Количество контактов - 2 и 4. Вид контактов - замыкающие и размыкающие. Монтаж аппарата осуществляется на траверсу контактора посредством защелки без применения инструментов.

Схема подключения



ПКИ-11

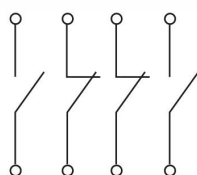

ПКИ-22

Габаритные размеры

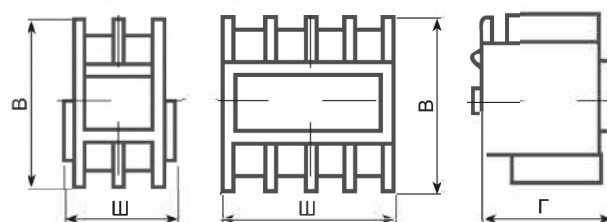

Тип устройства	Габаритные размеры, мм, не более		
	Ш	В	Г
ПКИ-11	25	47	34
ПКИ-22	44		

Технические характеристики

Конфигурация контактов	1NO+1NC, 2NO+2NC	
Номинальное рабочее напряжение $U_{вр}$, В	до 690 AC	
Номинальное напряжение изоляции U_i , В	690 AC	
Условный тепловой ток $I_{тр}$, А	10	
Минимальная коммутационная способность	$U_{мин}$, В	20
	$I_{мин}$, mA	8
Механическая износостойкость, циклов В-О, не менее	1×10^6	
Диапазон рабочих температур, °C	-25...+40	
Степень защиты	IP20	
Условия эксплуатации	УХЛ4	
Номинальное поперечное сечение подключаемых проводников, мм ²	1-6	

Ассортимент

Наименование	Артикул
ПКИ-11, 1NO+1NC	PKI-11
ПКИ-22, 2NO+2NC	PKI-22

Механическая блокировка серии БМ-01

скоро в продаже



Описание

Механическая блокировка серии БМ-01 для контакторов КМИ предназначена для исключения одновременного включения двух контакторов на общей платформе. Принцип действия: БМ-01 представляет собой механическое устройство, без собственного потребления электроэнергии, которое работает совместно с контакторами КМИ. Устанавливается механическая блокировка между двумя контакторами.

Примечание: в процессе производства продукция может изменить внешний вид и конструкцию

Габаритные размеры

	КМИ 9А, 12А	КМИ 18А	КМИ 25А, 32А	КМИ 40А, 50А, 65А	КМИ 80А, 95А
F	108	108	132	169	190
c	60	60	71,5	8	97
d	25	25	31,5	38	49,5
h	95	95	111,5	130	140
e	60	60	71,5	90	100,5
f	50/60	50/60	50/60	50	60,5

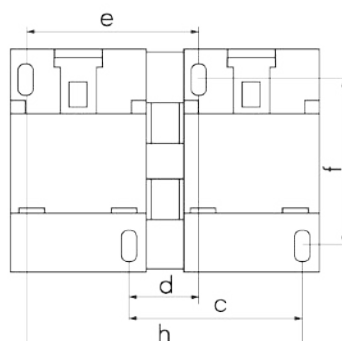
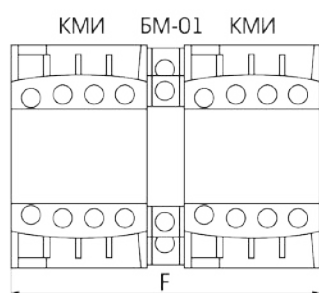

Механическая блокировка БМ-01 в сборе с контакторами КМИ 9-95 А

5. КОНТАКТОРЫ, ПУСКАТЕЛИ, РЕЛЕ И АКСЕССУАРЫ К НИМ

АТРИОН

Контакторы КТИ (CJX2F)



КТИ-120 AC220

наименование серии контакторов
номинальный ток, А
напряжение катушки контактора



Описание

Контакторы КТИ (CJX2F) предназначены для использования в схемах управления для пуска и остановки трехфазных асинхронных электродвигателей с короткозамкнутым ротором в электрических сетях с номинальным рабочим напряжением до 60 В переменного тока частоты 50 Гц. Также могут быть использованы для включения и отключения других электроустановок: освещения, нагревательных установок и различных индуктивных нагрузок. Применяются в насосах, вентиляторах, печах, кран-балках и системах автоматического ввода резерва (АВР). Все изделия соответствуют требованиям ТР ТС.

Технические характеристики

	КТИ 120	КТИ 150	КТИ 185	КТИ 225	КТИ 265	КТИ 330	КТИ 400	КТИ 500	КТИ 630	
Число полюсов	3P									
Номинальное рабочее напряжение U_n , В	230, 400, 690 AC									
Номинальное напряжение изоляции U_i , В	1000 AC									
Номинальный рабочий ток I_n , А	380/400В AC AC-1 380/400В AC AC-3 660/690В AC AC-3	200 120 86	250 150 107	275 185 118	315 225 135	350 265 170	380 330 235	450 400 305	630 500 355	800 630 460
Максимальная кратковременная нагрузка ($t < 1с$), А	920 1200 1480 1800 2120 2640 3200 4000 5040									
Условный ток короткого замыкания I_{sc} , А	5000 10000 18000									
Номинальная рабочая мощность P_n , кВт	220/230В AC AC-3 380/400В AC AC-3 660/690В AC AC-3	30 55 80	40 75 100	55 90 110	63 110 129	75 132 160	100 160 220	110 200 280	147 250 335	200 335 450
Номинальное рабочее напряжение катушки управления U_c , В	230, 400 AC									
Защита от сверхтоков - предохранитель - gG, А	200	250	315	315	400	500	500	800	1000	
Повторно-кратковременный режим, циклов оперирования в час	120									
Мощность рассеяния при I_n , Вт/полюс	AC-3 AC-1	5 15	8 22	12 25	16 32	21 37	31 44	42 65	45 88	48 120
Пределы напряжения цепи управления, В AC	срабатывание отпускание	(0,8-1,1)U _c (0,35-0,55)U _c								
Мощность потребления катушки управления при U_c , ВА	срабатывание удержание	550 45	550 45	800 55	800 55	650 10	650 10	1075 15	1100 18	1650 22
Время срабатывания, мс	замыкание размыкание	23-35 5-15	23-35 5-15	23-35 7-15	23-35 7-15	40-65 100-170	40-65 100-170	40-75 100-170	40-75 100-170	40-80 100-200
Электрическая износостойкость, млн. циклов В-О, не менее	0.8 0.8 0.8 0.7 0.7 0.6 0.5 0.5 0.4									
Механическая износостойкость, млн. циклов В-О, не менее	0.5 0.5 0.5 0.4 0.4 0.3 0.3 0.3 0.25									
Мощность рассеяния катушки управления, Вт	12-16 12-16 18-24 18-24 8 8 14 18 20									
Диапазон рабочих температур, °C	-45...+55									
Степень защиты	IP20									
Условия эксплуатации	УХЛ4									

5. КОНТАКТОРЫ, ПУСКАТЕЛИ, РЕЛЕ И АКСЕССУАРЫ К НИМ

АТРИОН

Габаритные размеры

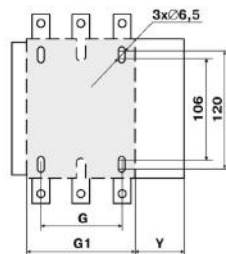
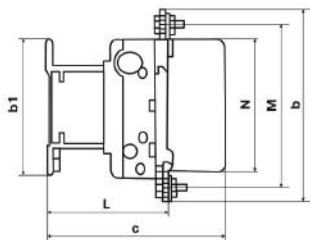
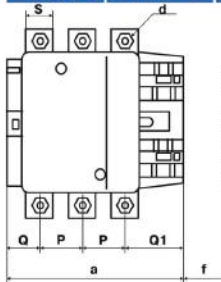

КТИ(CJX2)-F120 -
КТИ(CJX2)-F330

Исполнение	a	P	Q	Q1	S	d	f	b	b1	M	N	c	L	G	G1	Y
КТИ -120	167	37	29.5	60	15M	6	133	163	137	147	124	172	107	80	106	44
КТИ -150	167	40	26	57.5	20M	8	133	171	137	150	124	172	107	80	106	44
КТИ -185	171	40	30	60	20M	8	133	174	137	154	127	181	113.5	80	111	44
КТИ -225	171	48	22	52	25M	10	133	198	137	172	127	181	113.5	80	111	44
КТИ -265	202	48	39	66.5	25M	10	146	203	145	178	147	213	141	96	142	38
КТИ -330	213	48	43	74	25M	10	146	207	145	181	158	220	145	96	154.5	38

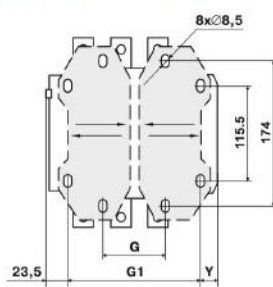
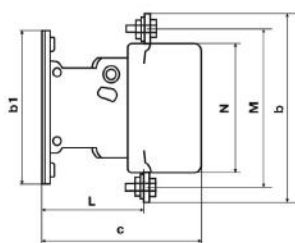
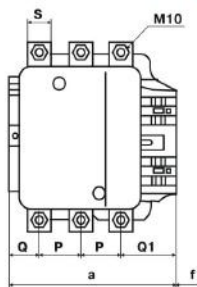

КТИ(CJX2)-F400 -
КТИ(CJX2)-F500

Исполнение	a	P	Q	Q1	S	f	b	b1	M	N	c	L	G	G1	Y
КТИ -400	213	48	43	74	25	146	206	209	181	158	219	145	80	180	5
КТИ -500	233	55	46	77	30	150	238	209	208	172	232	146	80	180	5

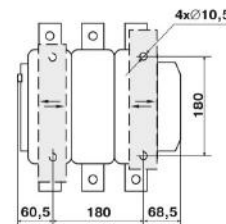
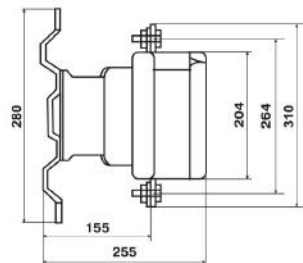
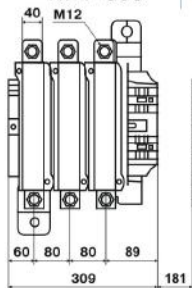

КТИ(CJX2)-F630

Схема подключения

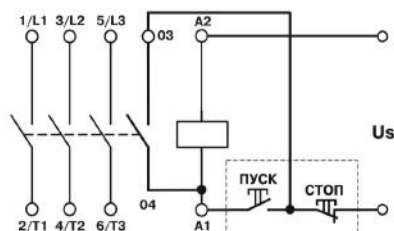

Ассортимент

Наименование	Артикул
КТИ(CJX2)-F120, AC220, 120A	CJX2-F120-AC220
КТИ(CJX2)-F150, AC220, 150A	CJX2-F150-AC220
КТИ(CJX2)-F185, AC220, 185A	CJX2-F185-AC220
КТИ(CJX2)-F225, AC220, 225A	CJX2-F225-AC220
КТИ(CJX2)-F265, AC220, 265A	CJX2-F265-AC220
КТИ(CJX2)-F330, AC220, 330A	CJX2-F330-AC220
КТИ(CJX2)-F400, AC220, 400A	CJX2-F400-AC220
КТИ(CJX2)-F120, AC380, 120A	CJX2-F120-AC380
КТИ(CJX2)-F150, AC380, 150A	CJX2-F150-AC380
КТИ(CJX2)-F185, AC380, 185A	CJX2-F185-AC380
КТИ(CJX2)-F225, AC380, 225A	CJX2-F225-AC380
КТИ(CJX2)-F265, AC380, 265A	CJX2-F265-AC380
КТИ(CJX2)-F330, AC380, 330A	CJX2-F330-AC380
КТИ(CJX2)-F400, AC380, 400A	CJX2-F400-AC380

5. КОНТАКТОРЫ, ПУСКАТЕЛИ, РЕЛЕ И АКСЕССУАРЫ К НИМ

АТРИОН

Пускатели в корпусе КМИ (QCX2)



КМИ-11260 220AC

наименование серии
пускателя в корпусе
габарит
номинальный ток, А
обозначение пускателя
в корпусе
пластиковый корпус - 0
(металлический корпус - 2)
напряжение катушки



Описание

Пускатели в корпусе КМИ (QCX2) предназначены для дистанционного пуска, остановки трехфазных асинхронных электродвигателей, а также для защиты электродвигателей от перегрузок недопустимой продолжительности. Пускатели в корпусе КМИ (QCX2) являются комплектными устройствами, состоящими из контактора, теплового реле, оболочки с сальниками и кнопками управления. При изготовлении пускателей КМИ-10960 - КМИ-23260 (QCX2-09 - QCX2-32) используется пластиковый корпус, пускателей КМИ-34062 - КМИ-49562 (QCX2- 40 - QCX2-95) - металлический.

Принцип действия

При нажатии на кнопку "Пуск" толкатель этой кнопки замыкает дополнительный нормально открытый контакт, установленный на контакторе, в результате чего создается замкнутая цепь питания катушки контактора через замкнутый дополнительный нормально открытый контакт контактора и нормально закрытый контакт теплового реле. Ток, протекающий по катушке контактора создает магнитное поле, вследствие чего подвижная часть магнитной системы контактора притягивается к неподвижной, осуществляя таким образом перемещение механически связанных с ней подвижных контактов и замыкание цепи. После включения контактор становится на самоудержание через встроенный нормально открытый контакт и не отключается после отпущения кнопки "Пуск". При нажатии на кнопку "Стоп" пускателя механически связанный с этой кнопкой толкатель воздействует на кнопку проверки теплового реле, в результате чего происходит размыкание нормально закрытого контакта теплового реле и разрыв цепи питания катушки контактора. Также отключение контактора произойдет вследствие недопустимой перегрузки и срабатывания теплового реле, вызывающего размыкание его нормально закрытого контакта.

Схема подключения

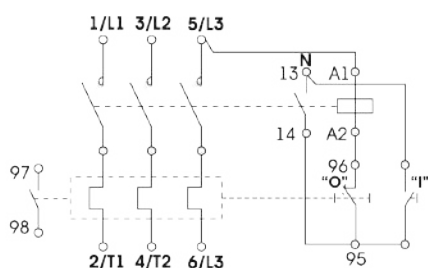

Пускатели КМИ в корпусе с напряжением управления 230В AC

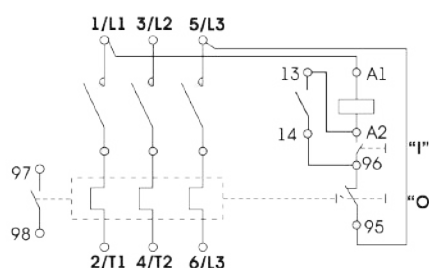

Пускатели КМИ в корпусе с напряжением управления 400В AC

5. КОНТАКТОРЫ, ПУСКАТЕЛИ, РЕЛЕ И АКСЕССУАРЫ К НИМ

АТРИОН

Габаритные размеры

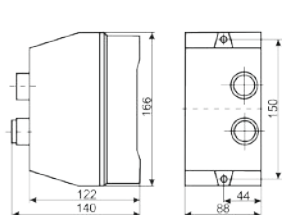

КМИ - 10960, 11260, 11860

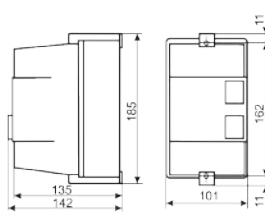

КМИ - 22560, 23260

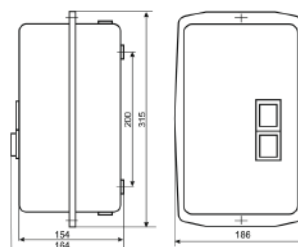

КМИ - 34062, 35062, 46562, 48062, 49562

Технические характеристики

	КМИ-10960	КМИ-11260	КМИ-11860	КМИ-22560	КМИ-23260	КМИ-34062	КМИ-35062	КМИ-46562	КМИ-48062	КМИ-49562	
Номинальное рабочее напряжение U_r , В	230, 400, 690 AC										
Номинальное напряжение изоляции U_i , В	690 AC										
Номинальное импульсное выдерживаемое напряжение U_{imp} , кВ	6										
Номинальный рабочий ток I_r , А	380/400В AC AC-1 380/400В AC AC-3 660/690В AC AC-3	25 9 6.6	25 12 8.9	32 18 12	36 25 18	50 32 21	60 40 34	70 50 39	80 65 42	110 80 49	120 95 55
Номинальная рабочая мощность P_r , кВт	220/230В AC AC-3 380/400В AC AC-3 660/690В AC AC-3	2.2 4 5.5	3 5.5 7.5	4 7.5 10	5.5 11 15	7.5 15 18.5	11 22 30	15 30 33	18.5 37 45	22 37 45	25 45 45
Номинальное рабочее напряжение катушки управления U_c , В	220, 380 AC										
Пределы напряжения цепи управления, В AC	срабатывание	(0,8-1,1) U_c									
	отпускание	(0,3-0,6) U_c									
Мощность потребления катушки управления, при U_c , ВА	срабатывание	98	98	98	98	98	170	170	170	210	210
	удержание	10	10	10	10	10	25	25	25	28	28
Мощность рассеяния при I_r , Вт/полюс	380/400В AC AC-3	0.22	0.38	0.82	1.27	2.2	2.6	3.9	4.4	5.3	7.4
	380/400В AC AC-1	1.58	1.58	2.52	3.22	5.2	5.6	9.8	6.6	12.7	12.7
Реле электротепловое	LR2 D1314	LR2 D1316	LR2 D1321	LR2 D1322	LR2 D1353	LR2 D1355	LR2 D1357	LR2 D3359	LR2 D3363	LR2 D3365	
Диапазон регулировок реле электротеплового, А	7-10	9-13	12-18	17-25	23-32	30-40	37-50	48-65	63-80	80-93	
Материал корпуса	пластик					металл					
Электрическая износостойкость, млн. циклов В-О, не менее	380/400В AC AC-3	1.4	1.4	1.2	1	1	0.9	0.9	0.9	0.9	0.9
	380/400В AC AC-1	0.3	0.3	0.3	0.35	0.35	0.35	0.35	0.35	0.35	0.35
Механическая износостойкость, млн. циклов В-О, не менее	10	10	10	8	8	5	5	5	3.5	3.5	
Диапазон рабочих температур, °C	-25...+50										
Степень защиты	IP54										
Условия эксплуатации	УХЛ4										

Ассортимент

Наименование	Артикул
Пускатель в корпусе КМИ-11260 220АС, 12А	КМИ-11260-220АС
Пускатель в корпусе КМИ-11260 380АС, 12А	КМИ-11260-380АС
Пускатель в корпусе КМИ-22560 220АС, 25А	КМИ-22560-220АС
Пускатель в корпусе КМИ-22560 380АС, 25А	КМИ-22560-380АС
Пускатель в корпусе КМИ-23260 220АС, 32А	КМИ-23260-220АС
Пускатель в корпусе КМИ-23260 380АС, 32А	КМИ-23260-380АС
Пускатель в корпусе КМИ-34062 220АС, 40А	КМИ-34062-220АС
Пускатель в корпусе КМИ-46562 220АС, 65А	КМИ-46562-220АС
Пускатель в корпусе КМИ-48062 220АС, 80А	КМИ-48062-220АС
Пускатель в корпусе КМИ-49562 220АС, 90А	КМИ-49562-220АС

5. КОНТАКТОРЫ, ПУСКАТЕЛИ, РЕЛЕ И АКСЕССУАРЫ К НИМ

АТРИОН

Контакторы модульные КМ



КМ 25/2 2НО 220 АС

— контактор модульный
— номинальный ток, А
— количество полюсов, Р
— конфигурация контактов
— напряжение катушки



Описание

Контакторы модульные типа КМ предназначены для применения в сетях переменного тока напряжением до 400 В частоты 50 Гц и служат для коммутации слабоиндуктивных нагрузок с номинальным током до 63 А. Используются для автоматизации и управления различными технологическими процессами, в том числе в системах освещения, кондиционирования, вентиляции и т.д.

Габаритные размеры

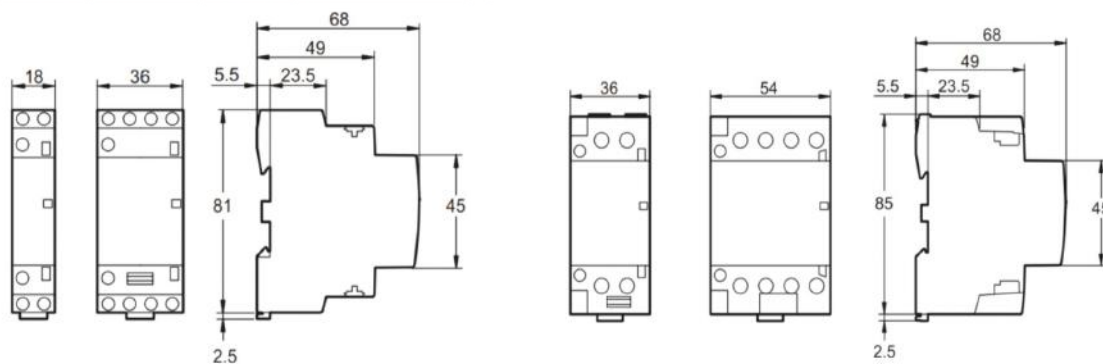

KM25/2 KM25/4

KM40/2, KM63/2 KM40/4, KM63/4

Схема подключения

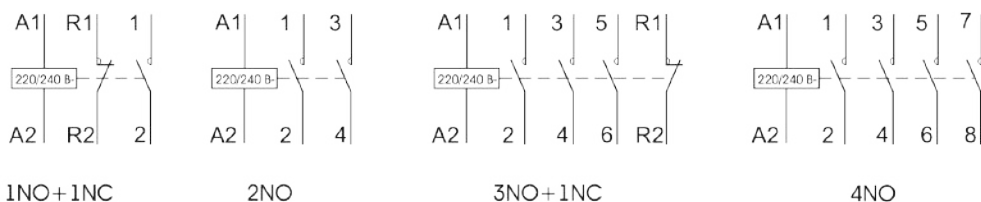

5. КОНТАКТОРЫ, ПУСКАТЕЛИ, РЕЛЕ И АКСЕССУАРЫ К НИМ

АТРИОН

Технические характеристики

	KM25/2	KM25/2	KM40/2	KM40/2	KM63/2	KM63/2	KM25/4	KM25/4	KM40/4	KM40/4	KM63/4	KM63/4	
Номинальное рабочее напряжение катушки управления U_c , В	220-240 AC												
Количество полюсов	2						4						
Конфигурация контактов	2NO	1NO+1NC	2NO	1NO+1NC	2NO	1NO+1NC	4NO	3NO+1NC	4NO	3NO+1NC	4NO	3NO+1NC	
Номинальное рабочее напряжение U_n , В	230 AC						400 AC						
Номинальное напряжение изоляции U_i , В	500 AC												
Номинальное импульсное выдерживаемое напряжение U_{imp} , кВ	6												
Номинальный рабочий ток I_n , А	AC-1/AC-7a	25	25	40	40	63	63	25	25	40	40	63	63
	AC-3/AC-7b	9	9	22	22	30	30	9	9	22	22	30	30
Номинальная рабочая мощность P_n , кВт	AC-1/AC-7a	5.2	5.2	8.4	8.4	13	13	5.2	5.2	8.4	8.4	13	13
	AC-3/AC-7b	1.4	1.4	2.4	2.4	4.1	4.1	1.4	1.4	2.4	2.4	4.1	4.1
Время срабатывания при замыкании контактов, не более, мс	20												
Время срабатывания при размыкании контактов, не более, мс	30												
Электрическая износостойкость, циклов В-О, не менее	35000												
Механическая износостойкость, циклов В-О, не менее	330000												
Диапазон рабочих температур, °С	-10...+50												
Степень защиты	IP20												
Условия эксплуатации	УХЛ4												

Ассортимент

Наименование	Артикул
KM25/2, 25А, 2НО	KM25-2-2NO
KM40/2, 40А, 2НО	KM40-2-2NO
KM63/2, 63А, 2НО	KM63-2-2NO
KM25/4, 25А, 4НО	KM25-4-4NO
KM40/4, 40А, 4НО	KM40-4-4NO
KM63/4, 63А, 4НО	KM63-4-4NO
KM25/2, 25А, 1НО+1НЗ	KM25-2-1NO-1NC
KM40/2, 40А, 1НО+1НЗ	KM40-2-1NO-1NC
KM63/2, 63А, 1НО+1НЗ	KM63-2-1NO-1NC
KM25/4, 25А, 3НО+1НЗ	KM25-4-3NO-1NC
KM40/4, 40А, 3НО+1НЗ	KM40-4-3NO-1NC
KM63/4, 63А, 3НО+1НЗ	KM63-4-3NO-1NC

5. КОНТАКТОРЫ, ПУСКАТЕЛИ, РЕЛЕ И АКСЕССУАРЫ К НИМ

АТРИОН

Реле промежуточные РП (МУ, LY)



Описание

Реле промежуточные РП (МУ, LY) применяются для переключения цепей постоянного и переменного тока до 3 А РП4(МУ4) и до 10 А РП3(LY3). Количество контактов: 3 - у реле РП3(LY3), 4 - РП4(МУ4). Используются со стандартными колодками типа PYF (PM4) и типа PTF (PM3).

Габаритные размеры

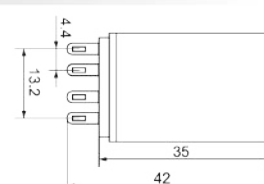
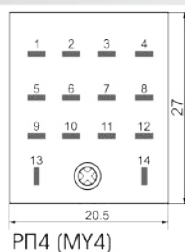
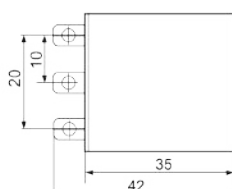
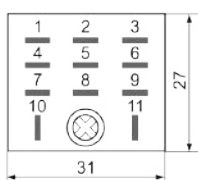

РП3 (LY3)

РП4 (МУ4)

Схема подключения

РП3 (LY3)

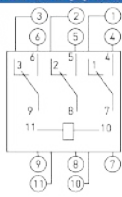

РП4 (МУ4)

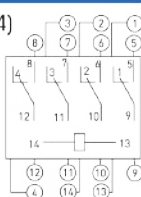

Технические характеристики

	РП3 (LY3) 3CO	РП4 (МУ4) 4CO
Конфигурация контактов		
Номинальный ток контактов I_n , А	10	3
Номинальное рабочее напряжение U_n , В	220 AC/24 DC	
Время срабатывания при замыкании контактов, не более, мс	20	
Время срабатывания при размыкании контактов, не более, мс	25	
Количество операций в час	1800	
Электрическая износостойкость, циклов В-О, не менее	1×10^5	
Механическая износостойкость, циклов В-О, не менее	1×10^6	
Номинальное напряжение катушки управления U_c , В	220 AC, 24 DC	
Напряжение срабатывания, % от номинального	80-110 AC, 75-110 DC	
Сопротивление изоляции между разными контактными группами, Ом, не менее	100	
Сопротивление контактов, мОм, не более	200	
Диапазон рабочих температур, °C	IP40	
Степень защиты	-40 - +55	
Условия эксплуатации	VXL4	
Тип используемой колодки	PM3 (PTF11A)	PM4 (PTF14A)

Ассортимент

Наименование	Артикул
РП4 (МУ4) 24V DC, 4 контакта, 3А	МУ4-24DC-3А-4
РП4 (МУ4) 220V AC, 4 контакта, 3А	МУ4-220AC-3А-4
РП3 (LY3) 24V DC, 3 контакта, 10А	LY3-24DC-10А-3
РП3 (LY3) 220V AC, 3 контакта, 10А	LY3-220AC-10А-3

5. КОНТАКТОРЫ, ПУСКАТЕЛИ, РЕЛЕ И АКСЕССУАРЫ К НИМ

АТРИОН

Колодки для промежуточных реле РМ



Описание

Колодки для промежуточных реле серии РМ предназначены для установки в них соответствующих реле РП3 и РП4, а также для обеспечения возможности удобной замены. Состоят из корпуса и контактов, одна сторона которых предназначена для монтажа на DIN-рейку, а другая - для установки реле без применения пайки.

Технические характеристики

Номинальное напряжение, В	до 400 AC
Номинальная частота переменного тока сети, Гц	50
Степень защиты	IP20
Условия эксплуатации	УХЛ4
Диапазон рабочих температур, °C	-40 - +55
Сечение подключаемых проводников, мм ²	0,5 - 2,5

Таблица исполнений

	Номинальный ток, А	Количество втычных контактов	Тип используемого реле
PM3 (PTF11A)	10	11	РП3
PM4 (PYF14A)	5	14	РП4

Габаритные размеры

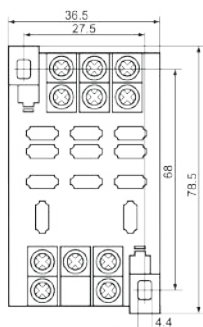

PM3 (PTF11A)

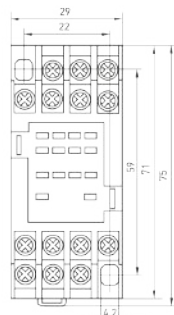
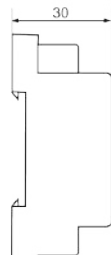

PM4 (PYF14A)



Схема подключения

PM3 (PTF11A)

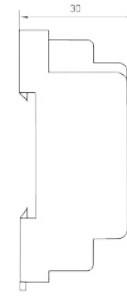
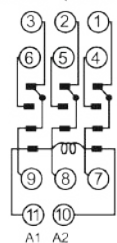

РП3 (LY3)

PM4 (PYF14A)

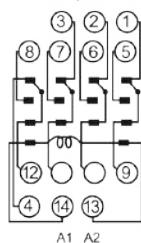

РП4 (MY4)

Ассортимент

Наименование	Артикул
Колодка для реле РП3 (LY3)	РП3 (PTF11A)
Колодка для реле РП4 (MY4)	PM4 (PYF14A)

Таймеры электронные ТЭ-15 (ZYT15)

скоро в продаже



ТЭ-15

таймер электронный
номер разработки



Описание

Таймеры электронные ТЭ-15 (ZYT15) предназначены для отсчета интервалов времени, автоматического включения/отключения электротехнического оборудования через заданный промежуток времени в течение недели и управления различными технологическими процессами. Монтаж ТЭ-15 (ZYT15) осуществляется на DIN-рейку 35 мм.

Принцип действия

Таймер ТЭ-15 (ZYT15) состоит из следующих узлов: блока питания, микропроцессора, жидкокристаллического дисплея, кнопок программирования, реле, блока зажимов, резервного аккумулятора, светодиодного индикатора состояния выходного реле. Управление временем включения и отключения нагрузки обеспечивается выполнением программ микропроцессором. Программирование осуществляется кнопками, расположенными на лицевой панели. Жидкокристаллический дисплей таймера имеет два режима индикации: текущего времени (включается кнопкой «часы O») и программирования (включается кнопкой «R»). Заданные программы управления рассчитаны на недельный цикл. Таймер поддерживает четыре режима работы:

- все рабочие дни (пн_пт);
 - выходные дни (сб, вс);
 - вся неделя (пн_вс);
 - один любой день.
- В любой момент можно произвести включение/отключение вручную. Индикатор на лицевой панели загорается при срабатывании реле.

Технические характеристики

Номинальное напряжение U_n , В	230
Номинальная частота сети переменного тока, Гц	50
Потребляемая мощность, Вт	≤ 5
Число программ управления	8
Минимальный интервал установки времени, мин	1
Погрешность отсчета временных интервалов, с/сутки	2
Время сохранения программ, часов	150
Условия эксплуатации	УХЛ4
Диапазон рабочих температур, °С	-10 - +40
Электрическая износостойкость, циклов В-О, не менее	1×10^5
Механическая износостойкость, циклов В-О, не менее	1×10^7
Масса, кг, не более	0.16
Степень защиты	IP20

Инструкцию по программированию таймера можно скачать на сайте novasystem.by

Схема подключения

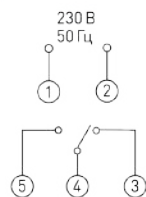

Габаритные размеры

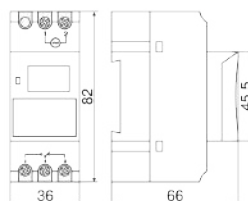

7. ВЫКЛЮЧАТЕЛИ НАГРУЗКИ, РУБИЛЬНИКИ, РАЗЪЕДИНИТЕЛИ, ПРЕДОХРАНИТЕЛИ

АТРИОН

Выключатели-разъединители (рубильники) серии ВРЭ (HGLB)

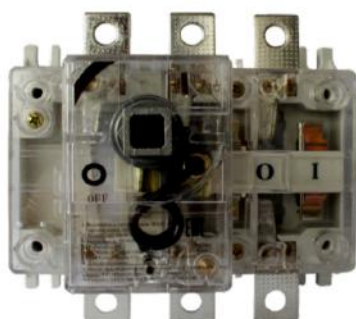

ВРЭ(HGLB)-160-3P

— наименование серии
— номинальный ток I_n , А
— количество полюсов, P



Описание

Выключатели-разъединители (рубильники) ВРЭ (HGLB) предназначены для ручного включения цепей переменного тока номинальным напряжением до 690 В и частотой 50 Гц. Видимый разрыв цепи и прочный корпус, выполненный из негорючего полиамида со стекловолокном, обеспечивают максимальную безопасность переключения. Фронтальная защита от прикосновений обеспечивается защитной крышкой. Применяются в качестве аварийного или главного выключателя для токов от 160 А до 2000 А в вводно-распределительных устройствах, шкафах управления и др. Устанавливаются на монтажную панель. Конструктивно выключатели-разъединители состоят из корпуса, в котором расположены неподвижные и подвижные контакты, механически связанные с пружинным механизмом замыкания/размыкания, контактные выводы. Корпус ВРЭ (HGLB) состоит из двух частей. Верхняя часть выполнена из прозрачного пластика. Конструкция контактных выводов обеспечивает болтовое присоединение шин или проводников, оконцованных кабельными наконечниками.

Применяются:

- в распределительных панелях;
- в вводно-распределительных устройствах ВРУ;
- в шкафах распределительных силовых;
- в главных распределительных щитах.

Могут быть оснащены как поворотными рукоятками для установки непосредственно на выключатель-разъединитель, так и выносными поворотными рукоятками для установки на дверь (заказываются отдельно).

Технические характеристики

Число полюсов	3P
Номинальный ток I_n , А	160, 250, 400, 630, 800, 1000, 1250, 1600, 2000
Номинальное напряжение U_n , В	230/400/690 AC
Номинальная частота сети переменного тока, Гц	50/60
Номинальное напряжение изоляции U_i , В	1000
Номинальное импульсное выдерживаемое напряжение U_{imp} , кВ	12
Условия эксплуатации	УХЛ4
Диапазон рабочих температур, °С	-25... +40

Ассортимент

Наименование	Артикул	Наименование	Артикул
ВРЭ (HGLB)-160А 3P видимый разрыв	HGLB-160-3P	Ручка для ВРЭ (HGLB) 160-250А	H-160-250
ВРЭ (HGLB)-250А 3P видимый разрыв	HGLB-250-3P	Ручка для ВРЭ (HGLB) 400-630А	H-400-630
ВРЭ (HGLB)-400А 3P видимый разрыв	HGLB-400-3P	Ручка для ВРЭ (HGLB) 1000-2000А	H-1000-2000
ВРЭ (HGLB)-630А 3P видимый разрыв	HGLB-630-3P	Ручка на дверь для ВРЭ (HGLB) 160-630А	HD-160-630
ВРЭ (HGLB)-1000А 3P видимый разрыв	HGLB-1000-3P	Ручка на дверь для ВРЭ (HGLB) 1000-2000А	HD-1000-2000
ВРЭ (HGLB)-1600А 3P видимый разрыв	HGLB-1600-3P		
ВРЭ (HGLB)-2000А 3P видимый разрыв	HGLB-2000-3P		

7. ВЫКЛЮЧАТЕЛИ НАГРУЗКИ, РУБИЛЬНИКИ, РАЗЪЕДИНИТЕЛИ, ПРЕДОХРАНИТЕЛИ

АТРИОН

Габаритные размеры

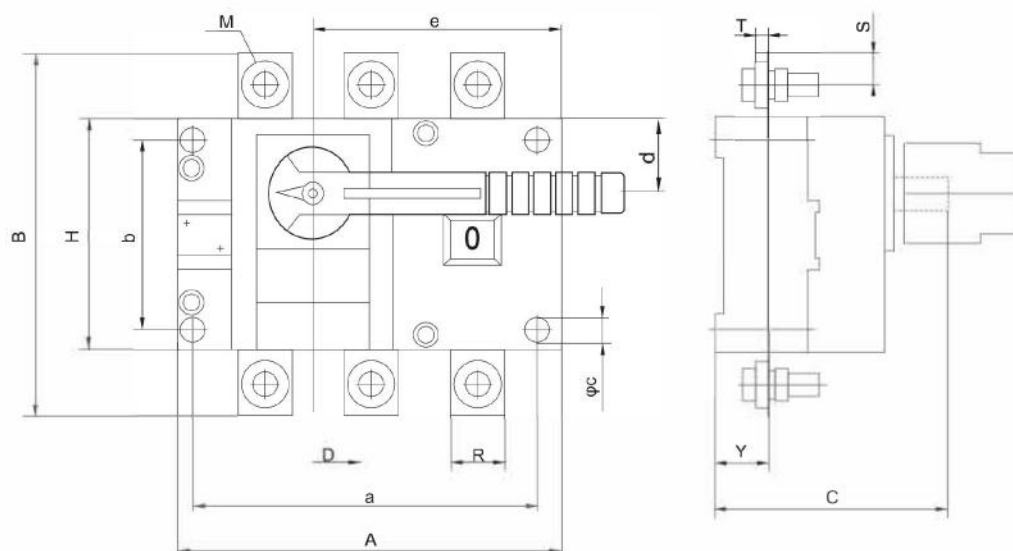

ВРЭ (HGLB) 160-630A

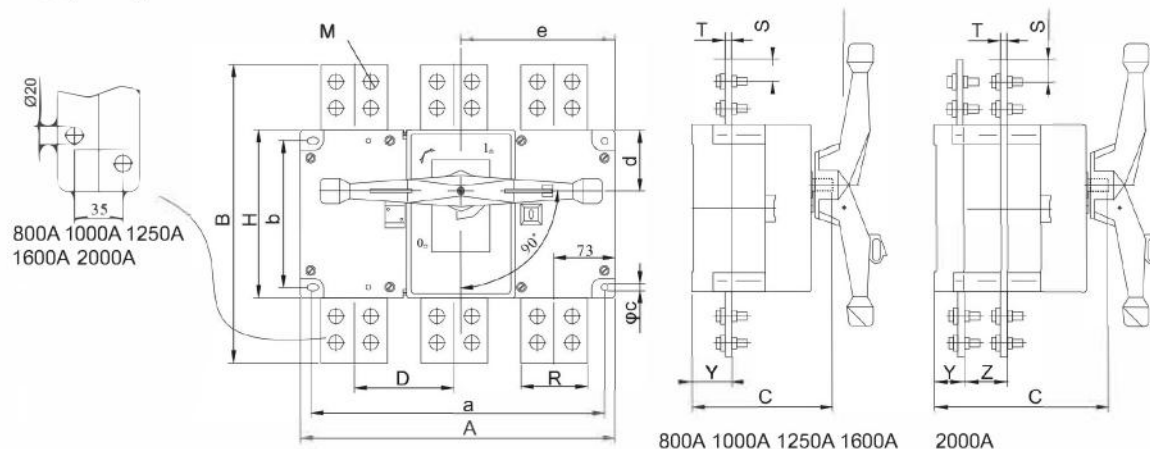

ВРЭ (HGLB) 800-2000A

Наименование	Число полюсов	Размеры, мм															
		A	B	C	D	H	a	b	φс	d	e	R	S	T	Y	M	Z
HGLB-160	3	140	135	92	36	85	120	65	5.5	27	85	20	10	3.5	25	8	
HGLB-250	3	180	170	102	50	110	160	90	5.5	35	115	25	15	3.5	25	10	
HGLB-400	3	230	240	135	65	160	210	140	7	50	145	32	17	5	37	10	
HGLB-630	3	230	260	135	65	160	210	140	7	50	145	40	20	6	37	12	
HGLB-800	3	328	312	156	120	200	303	175	9	72	160	60	20	8	48	12	
HGLB-1000	3	378	312	156	120	200	353	175	9	72	185	60	20	8	48	12	
HGLB-1250	3	378	356	156	120	200	353	175	9	72	185	80	20	8	48	12	
HGLB-1600	3	378	356	156	120	200	353	175	9	72	185	80	20	10	49	12	
HGLB-2000	3	378	356	170	120	200	353	175	9	72	185	80	20	10	49	12	78

7. ВЫКЛЮЧАТЕЛИ НАГРУЗКИ, РУБИЛЬНИКИ, РАЗЪЕДИНИТЕЛИ, ПРЕДОХРАНИТЕЛИ

АТРИОН

Габаритные размеры

Ручки для ВРЭ (HGLB) – прямая установка

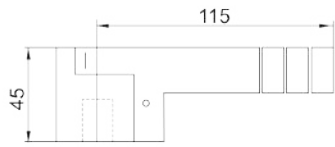

160-250A

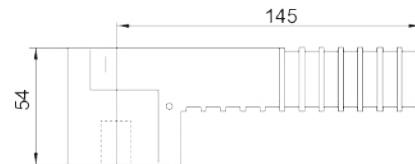

400-630A

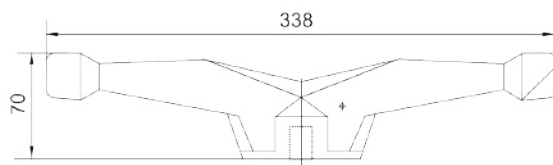

1000-2500A

Ручки на дверь для ВРЭ (HGLB)

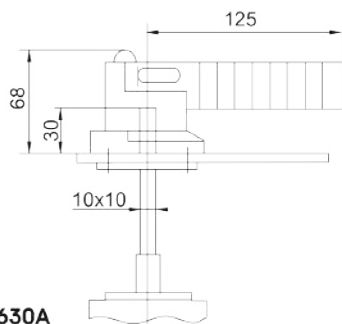

160-630A

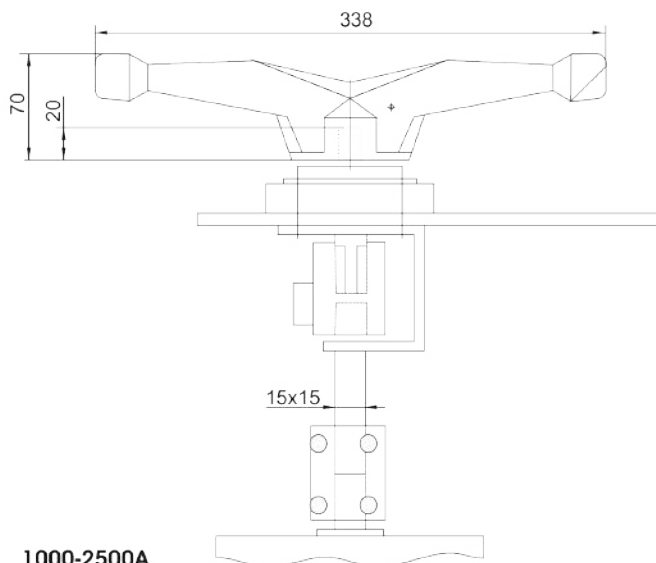
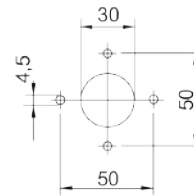

1000-2500A

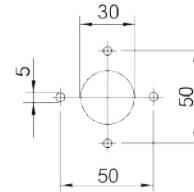

7. ВЫКЛЮЧАТЕЛИ НАГРУЗКИ, РУБИЛЬНИКИ, РАЗЪЕДИНИТЕЛИ, ПРЕДОХРАНИТЕЛИ

АТРИОН

Выключатели-разъединители реверсивные OTR



OTR-160

наименование серии
реверсивный
величина номинального
тока, А



Описание

Выключатели-разъединители реверсивные OTR предназначены для пропускания номинальных токов, включения и отключения электрических цепей номинальным напряжением до 690В переменного тока частотой 50 и 60 Гц в устройствах распределения электрической энергии. OTR предназначены для переключения нагрузки на резервную линию с разрывом питания (индикация положений на рубильнике I-0-II). Электрические характеристики OTR позволяют выполнять переключение под нагрузкой между двумя источниками питания, даже при токах с высокой индуктивной составляющей и пусковых токах двигателей. Допускается эксплуатация OTR в любом положении в пространстве.

Технические характеристики

	160	200	250	315	400	630
Номинальный ток I_n , А	160	200	250	315	400	630
Номинальное напряжение изоляции U_i , В	1000 AC					
Номинальное рабочее напряжение U_{gr} , В	400/690 AC, 230/440 DC					
Номинальная частота сети переменного тока, Гц	50/60					
Номинальное импульсное выдерживаемое напряжение U_{imp} , кВ	12					
Количество полюсов, P	3					
Номинальная отключающая способность при $U_n=690В$, АС-23, А	640	1600	2000	2520	3200	5040
Номинальный кратковременно выдерживаемый ток при $U_n=690В$ в течении 1с, кА	4	8	8	15	15	20
Рассеиваемая мощность, Вт/полюс	6,5	6,5	6,5	6,5	10	25
Максимальное сечение подключаемого проводника, мм ²	70	95	120	185	240	2x185
Механическая износостойкость, циклов В-О, не менее	10000	10000	10000	10000	8000	5000
Размер винта подключения к клемме	M8x25	M8x25	M8x25	M8x25	M10x30	M12x40
Усилия затягивания болтов, Н•м	7	7	7	16	16	27
Степень защиты	IP20					
Условия эксплуатации	УХЛ3					
Диапазон рабочих температур, °С	-25...+40					
Наличие дугогасительных камер	есть					
Наличие видимого разрыва	есть					

Схема подключения

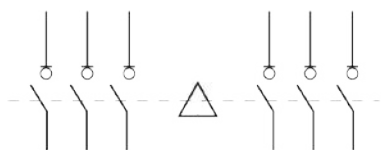

7. ВЫКЛЮЧАТЕЛИ НАГРУЗКИ, РУБИЛЬНИКИ, РАЗЪЕДИНИТЕЛИ, ПРЕДОХРАНИТЕЛИ

АТРИОН

Габаритные размеры

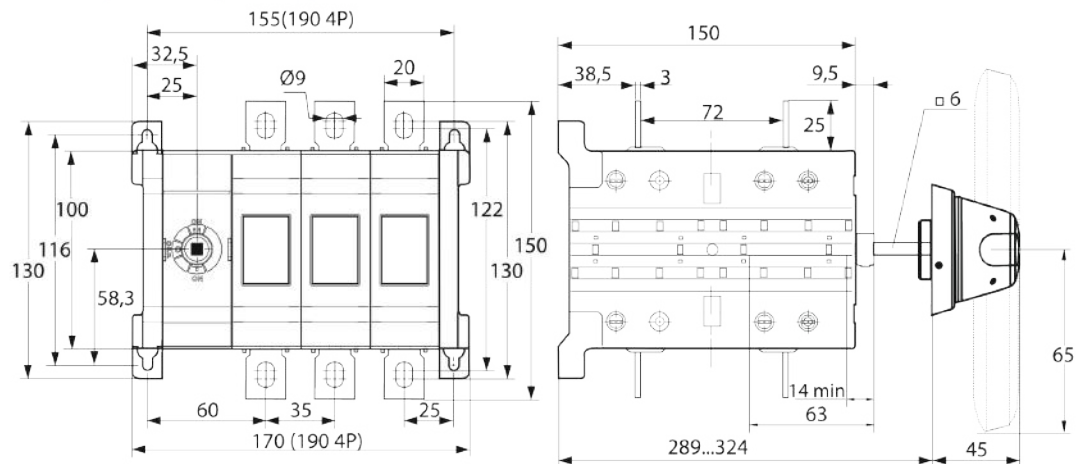

Внешний вид и габаритные размеры OTR160 и OTR250

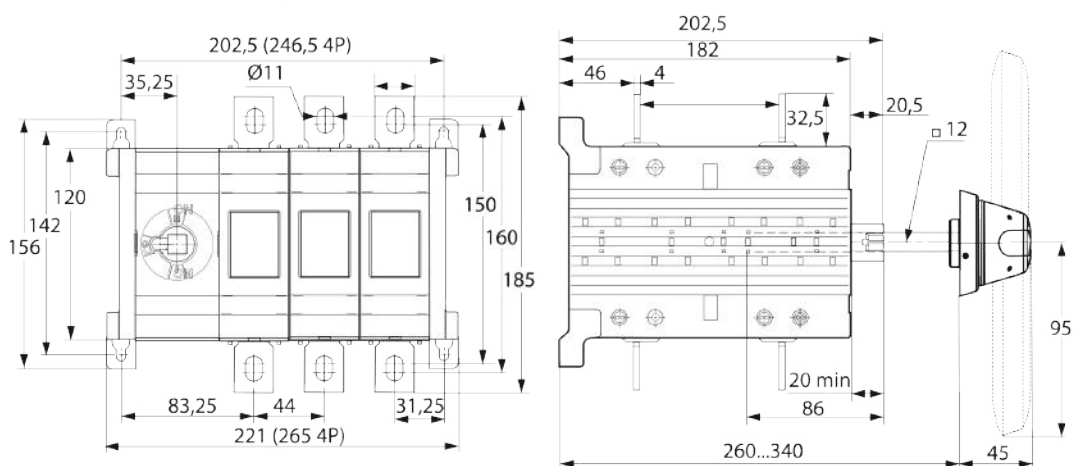

Внешний вид и габаритные размеры OTR400

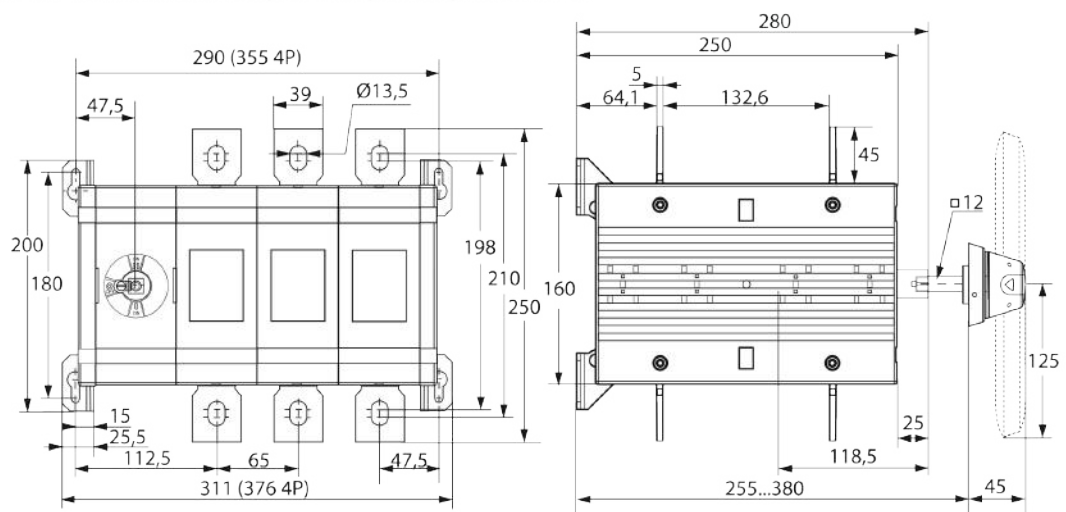

Внешний вид и габаритные размеры OTR630 и OTR800

7. ВЫКЛЮЧАТЕЛИ НАГРУЗКИ, РУБИЛЬНИКИ, РАЗЪЕДИНИТЕЛИ, ПРЕДОХРАНИТЕЛИ

АТРИОН

Совместимость принадлежностей для выключателей-разъединителей OTR

OTR и рукоятки управления для установки через дверь

Код OTR	Код рукоятки	Код оси	Сечение оси, мм B	Длина рукоятки от оси, мм L	Длина оси, мм
OTR-160	ot-160-250-dh-rev	ot-1-280-rev	6	65	280
OTR-250	ot-160-250-dh-rev	ot-1-280-rev	6	65	280
OTR-400	ot-315-400-dh-rev	ot-2-280-rev	12	95	280
OTR-630	ot-630-800-dh-rev	ot-2-280-rev	12	125	280

OTR и рукоятки управления для прямой установки

OTR-160	ot-160-250-fh-rev	-	-	-	-
OTR-250	ot-160-250-fh-rev	-	-	-	-
OTR-400	ot-315-400-fh-rev	-	-	-	-
OTR-630	ot-630-800-fh-rev	-	-	-	-

Ассортимент

Наименование	Артикул
Выключатель-разъединитель реверсивный OTR-160	OTR-160
Выключатель-разъединитель реверсивный OTR-250	OTR-250
Выключатель-разъединитель реверсивный OTR-400	OTR-400
Выключатель-разъединитель реверсивный OTR-630	OTR-630
Ось 280мм для рукояток управления на выключатели-разъединители реверсивные 63A-250A	ot-1-280-rev
Ось 280мм для рукояток управления на выключатели-разъединители реверсивные 315A-800A	ot-2-280-rev
Рукоятка управления через дверь на выключатели-разъединители реверсивные 160-250A	ot-160-250-dh-rev
Рукоятка управления через дверь на выключатели-разъединители реверсивные 315-400A	ot-315-400-dh-rev
Рукоятка управления через дверь на выключатели-разъединители реверсивные 630-800A	ot-630-800-dh-rev
Рукоятка управления для прямой установки на выключатели-разъединители реверсивные 160-250A	ot-160-250-fh-rev
Рукоятка управления для прямой установки на выключатели-разъединители реверсивные 315-400A	ot-315-400-fh-rev
Рукоятка управления для прямой установки на выключатели-разъединители реверсивные 630-800A	ot-630-800-fh-rev

7. ВЫКЛЮЧАТЕЛИ НАГРУЗКИ, РУБИЛЬНИКИ, РАЗЪЕДИНИТЕЛИ, ПРЕДОХРАНИТЕЛИ

АТРИОН

Выключатели-разъединители ОТЕ



ОТЕ-160

наименование серии
выключатель-разъединитель
величина номинального
тока, А



Описание

Выключатели-разъединители ОТЕ предназначены для пропускания номинальных токов, включения и отключения электрических цепей номинальным напряжением до 690В переменного тока частотой 50 и 60 Гц в устройствах распределения электрической энергии.

Технические характеристики

Номинальный ток I_n , А	160	200	250	315	400	630
Номинальное напряжение изоляции U_i , В	1000 AC					
Номинальное рабочее напряжение U_w , В	400/690 AC, 230/440 DC					
Номинальная частота сети переменного тока, Гц	50/60					
Номинальное импульсное выдерживаемое напряжение U_{imp} , кВ	12					
Количество полюсов, P	3					
Номинальная отключающая способность при $U_w=690В$, АС-23, А	640	1600	2000	2520	3200	5040
Номинальный кратковременно выдерживаемый ток при $U_w=690В$ в течении 1с, кА	4	8	8	15	15	20
Рассеиваемая мощность, Вт/полюс	6,5	6,5	6,5	6,5	10	25
Максимальное сечение подключаемого проводника, мм ²	70	95	120	185	240	2x185
Механическая износостойкость, циклов В-О, не менее	10000	10000	10000	10000	8000	5000
Размер винта подключения к клемме	M8x25	M8x25	M8x25	M8x25	M10x30	M12x40
Усилие затягивания болтов, Н•м	7	7	7	16	16	27
Степень защиты	IP20					
Условия эксплуатации	УХЛ3					
Диапазон рабочих температур, °С	-25...+40					
Наличие дугогасительных камер	есть					
Наличие видимого разрыва	есть					

Схема подключения



7. ВЫКЛЮЧАТЕЛИ НАГРУЗКИ, РУБИЛЬНИКИ, РАЗЪЕДИНИТЕЛИ, ПРЕДОХРАНИТЕЛИ

АТРИОН

Габаритные размеры

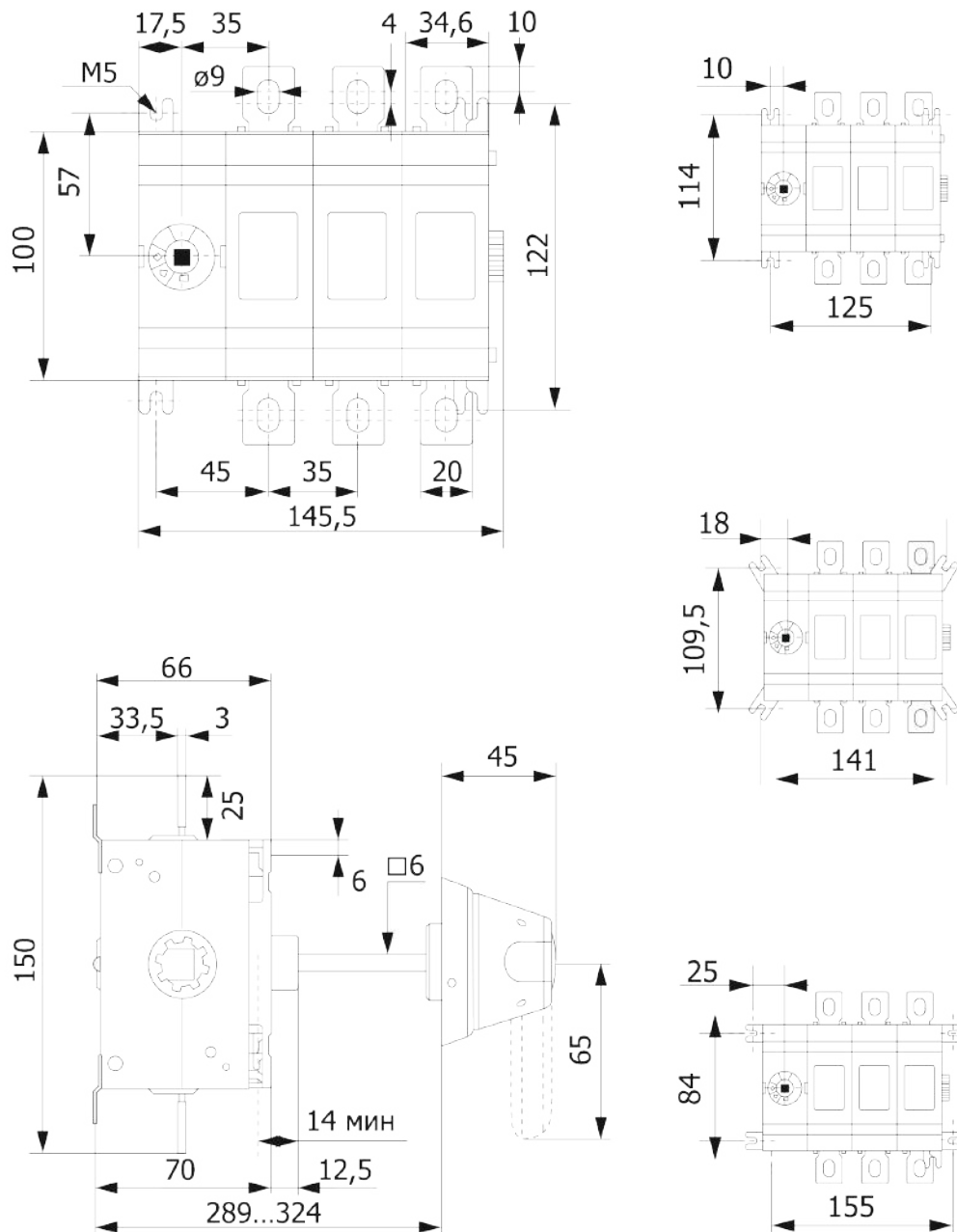

Внешний вид и установочные размеры ОТЕ160 и ОТЕ250

7. ВЫКЛЮЧАТЕЛИ НАГРУЗКИ, РУБИЛЬНИКИ, РАЗЪЕДИНИТЕЛИ, ПРЕДОХРАНИТЕЛИ

АТРИОН

Габаритные размеры

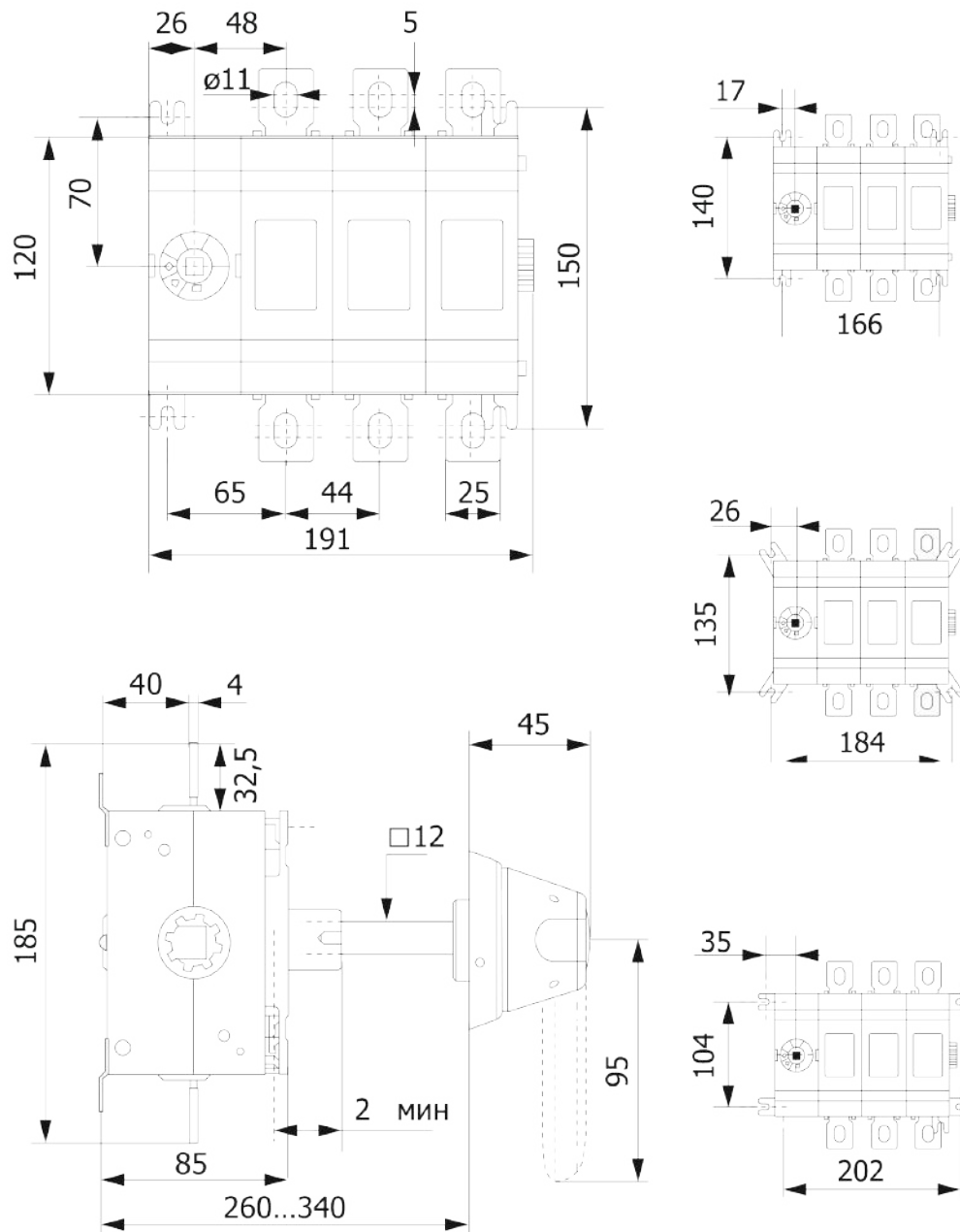

Внешний вид и установочные размеры ОТЕ315 и ОТЕ400

7. ВЫКЛЮЧАТЕЛИ НАГРУЗКИ, РУБИЛЬНИКИ, РАЗЪЕДИНИТЕЛИ, ПРЕДОХРАНИТЕЛИ

АТРИОН

Габаритные размеры

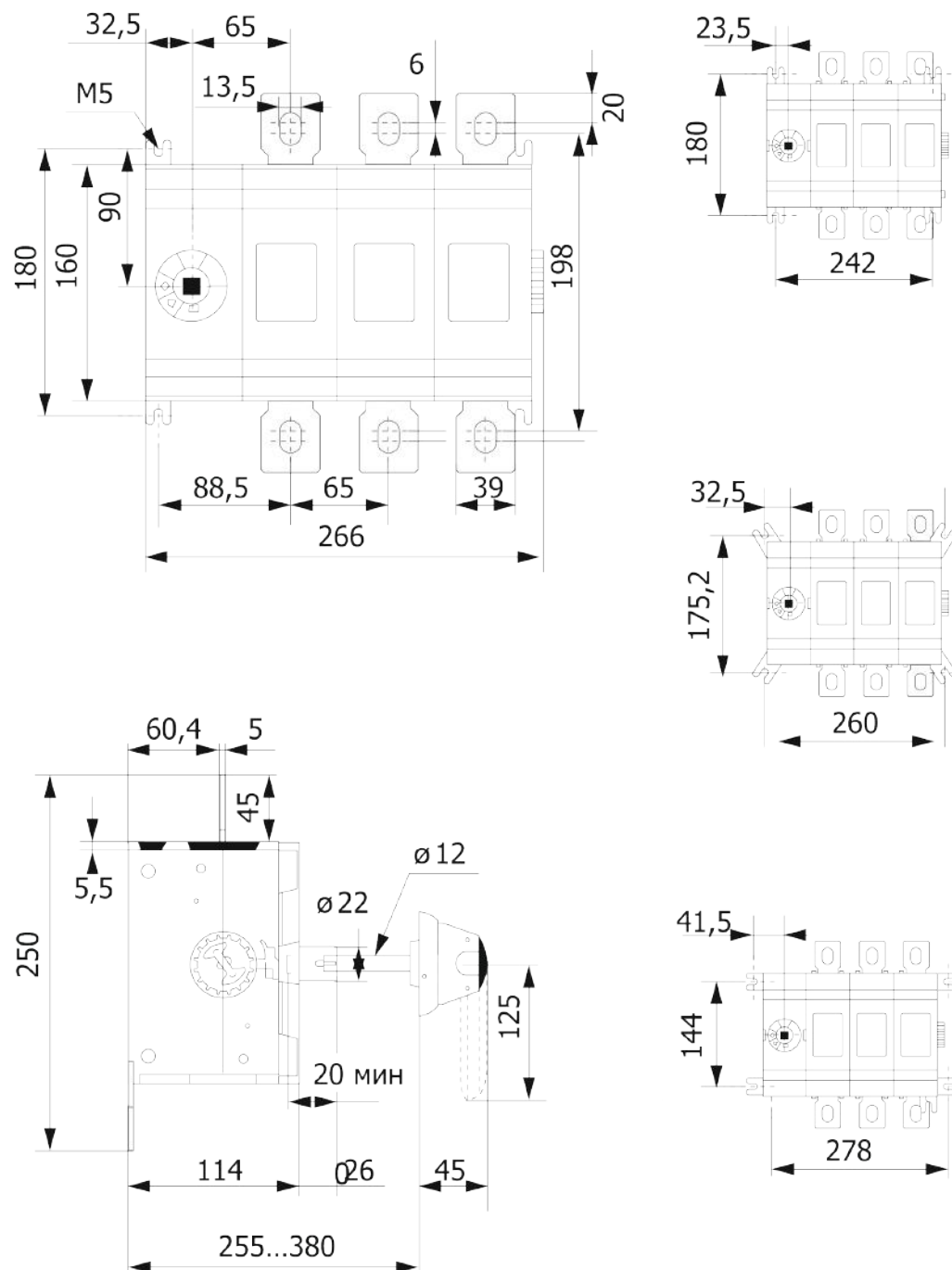

Внешний вид и установочные размеры OTE600 и OTE800

7. ВЫКЛЮЧАТЕЛИ НАГРУЗКИ, РУБИЛЬНИКИ, РАЗЪЕДИНИТЕЛИ, ПРЕДОХРАНИТЕЛИ

АТРИОН

Совместимость принадлежностей для выключателей-разъединителей ОТЕ

ОТЕ и рукоятки управления для установки через дверь					
Код ОТЕ	Код рукоятки	Код оси	Сечение оси, мм В	Длина рукоятки от оси, мм L	Длина оси, мм
ОТЕ-160	от-160-250-dh	от-1-280	6	65	280
ОТЕ-250	от-160-250-dh	от-1-280	6	65	280
ОТЕ-400	от-315-400-dh	от-2-280	12	95	280
ОТЕ-630	от-630-800-dh	от-2-280	12	125	280
ОТЕ и рукоятки управления для прямой установки					
ОТЕ-160	от-160-250-fh	-	-	-	-
ОТЕ-250	от-160-250-fh	-	-	-	-
ОТЕ-400	от-315-400-fh	-	-	-	-
ОТЕ-630	от-630-800-fh	-	-	-	-

Ассортимент

Наименование	Артикул
Выключатель-разъединитель ОТЕ-160	ОТЕ-160
Выключатель-разъединитель ОТЕ-250	ОТЕ-250
Выключатель-разъединитель ОТЕ-400	ОТЕ-400
Выключатель-разъединитель ОТЕ-630	ОТЕ-630
Ось 280мм для рукояток управления на 63А-250А	от-1-280
Ось 280мм для рукояток управления на 315А-800А	от-2-280
Рукоятка управления через дверь 160-250А	от-160-250-dh
Рукоятка управления через дверь 315-400А	от-315-400-dh
Рукоятка управления через дверь 630-800А	от-630-800-dh
Рукоятка управления для прямой установки на выключатели-разъединители 160-250А	от-160-250-fh
Рукоятка управления для прямой установки на выключатели-разъединители 315-400А	от-315-400-fh
Рукоятка управления для прямой установки на выключатели-разъединители 630-800А	от-630-800-fh

8. КНОПКИ, КНОПОЧНЫЕ ПОСТЫ, ПЕРЕКЛЮЧАТЕЛИ, СВЕТОСИГНАЛЬНАЯ АРМАТУРА

АТРИОН

Переключатели кулачковые ПК (LW5, LW8)



LW8



LW5



Описание

Переключатели кулачковые ПК (LW5, LW8) предназначены для коммутации электрических цепей управления, сигнализации и защиты напряжением до 400 В переменного тока частотой 50 Гц при токах до 40 А. Переключатели кулачковые ПК (LW5, LW8) характеризуются небольшими габаритными размерами, высокой коммутационной способностью, стойкостью к кратковременным перегрузкам, а при дополнительной защите в виде предохранителей также стойкостью к действию токов короткого замыкания.

Переключатели кулачковые ПК (LW5, LW8) предназначены для установки на дверь электрического шкафа, состоящего из набора секций с контактной группой, оси, передней панели и поворотной рукоятки. У переключателей серии ПК2 (LW8) передняя панель черного цвета с серебристой маркировочной пластинкой. Переключатели ПК1 (LW5) оснащены красной рукояткой, передняя панель желтого цвета с серебристой маркировочной пластинкой.

Технические характеристики

	LW5	LW8
Номинальное напряжение U_n , В	230/400 AC	230/400 AC
Условный тепловой ток I_{th} , А	40	20
Номинальное напряжение изоляции U_i , В	660 AC	660 AC
Частота коммутации, переключений в час, не более	300	120
Электрическая износостойкость циклов В-О, не менее	2×10^5	1×10^5
Механическая износостойкость циклов В-О, не менее	1×10^5	3×10^6
Степень защиты со стороны контактов		IP00
Степень защиты со стороны лицевой панели		IP20

Габаритные размеры

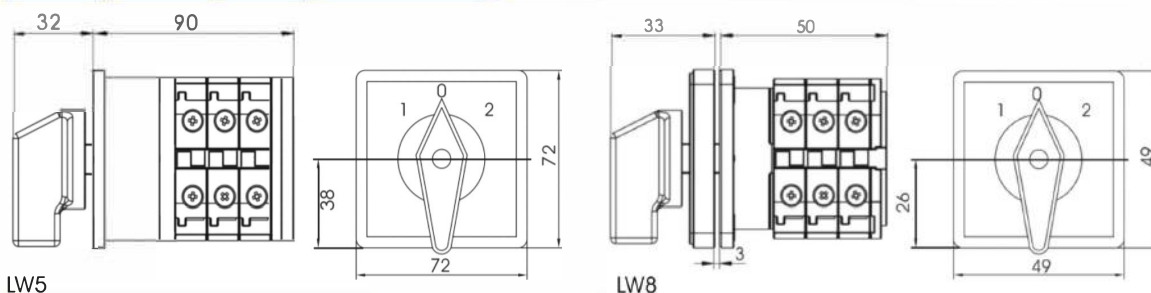

LW5

LW8

Схема подключения

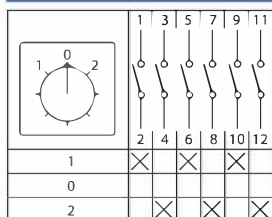

Ассортимент

Наименование	Артикул
Переключатель LW5-40, 3 группы контактов, 40А	LW5-40-3
Переключатель кулачковый LW8-20 3 группы контактов, 20А	LW8-20-3

8. КНОПКИ, КНОПОЧНЫЕ ПОСТЫ, ПЕРЕКЛЮЧАТЕЛИ, СВЕТОСИГНАЛЬНАЯ АРМАТУРА

АТРИОН

Кнопки управления ABLFS, APBB



ABLFS



APBB



Описание

Кнопки управления ABLFS и APBB предназначены для оперативного управления контакторами (магнитными пускателями) и реле автоматики в электрических цепях переменного тока частотой 50Гц, напряжением до 660 В или постоянного тока напряжением до 400 В. Все изделия состоят из двух узлов — быстросъемной головки и контактного модуля. Контактная группа черного цвета — замыкающая (13), коричневого цвета — размыкающая (1р).

Изделия устанавливаются в стандартные отверстия диаметром 22мм на жесткой металлической панели, защищенной от прямых солнечных лучей, попадания струй дождя и химических реагентов. Для предотвращения попадания жидкости внутрь механизма все изделия снабжены резиновыми уплотнительными кольцами. Подключение подводящих проводников производят винтовыми зажимами с тарельчатыми шайбами.

ABLFS. Кнопка управления без фиксации с цилиндрическим светофильтром, с подсветкой светодиодной матрицей. APBB. Сдвоенная кнопка ПУСК-СТОП с овальной быстросъемной головкой, с подсветкой неоновой лампой.

Технические характеристики

	Переменный ток						Постоянный ток			
	48	120	230	400	660	24	48	110	220	440
Номинальная частота переменного тока сети, Гц	50									
Номинальное рабочее напряжение U_n , В	10	10	7.5	4.5	2.5	10	5	2.5	1.3	0.6
Номинальный ток контактов I_n , А										
Условия эксплуатации	УХЛ4									
Степень защиты	IP40									
Диапазон рабочих температур, °С	-10 - +40									
Электрическая износостойкость, циклов В-О, не менее	10×10^4									
Механическая износостойкость, циклов В-О, не менее	60×10^4									

Габаритные размеры

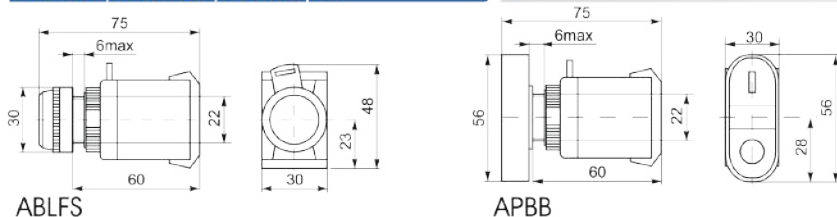

ABLFS

APBB

Схема подключения

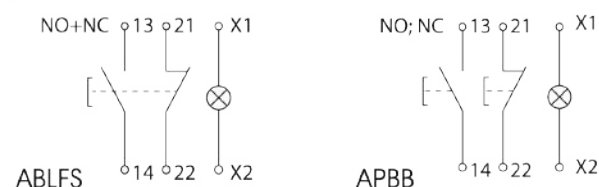

ABLFS

APBB

Ассортимент

Наименование	Артикул
Кнопка ABLFS-22 зеленая, подсветка, 220÷240VAC, 1NO+1NC	ABLFS-22-g
Кнопка ABLFS-22 красная, подсветка, 220÷240VAC, 1NO+1NC	ABLFS-22-r
Кнопка ABLFS-22 желтая, подсветка, 220÷240VAC, 1NO+1NC	ABLFS-22-y
Кнопка ABLFS-22 синяя, подсветка, 220÷240VAC, 1NO+1NC	ABLFS-22-b
Кнопка APBB-22N "Пуск-Стоп", овал, подсветка, 220÷240VAC, 1NO+1NC	APBB-22N

Кнопки управления XB2



Описание

Кнопки управления XB2 предназначены для оперативного управления технологическим оборудованием. Представляют собой унифицированные изделия, состоящие из двух частей: корпуса с контактными группами и головки с различными механизмами управления контактными группами. Материал корпуса: металл, пластик. Конструкция кнопок позволяет при необходимости монтировать на них дополнительные размыкающие и замыкающие контакты. Применяются в электрических цепях переменного тока частотой 50Гц с напряжением до 660 В и постоянного с напряжением до 400 В. Все изделия соответствуют требованиям ТР ТС.

Кнопка управления потайная без фиксации. Металлический корпус



Цвет	Тип контакта	Наименование
черный	Н/О	XB2-BA21
зеленый	Н/О	XB2-BA31
красный	Н/З	XB2-BA42

Кнопка управления потайная без фиксации. Пластиковый корпус



Рисунок на кнопке	Тип контакта	Наименование
① (зелен.)	Н/О	XB2-EA3311
② (красн.)	Н/З	XB2-EA4322

Кнопка-грибок с фиксацией и возвратом с помощью поворота

Металлический корпус (XB2-BS542), пластиковый (XB2-ES542)

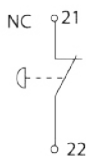

Диаметр грибка	Тип контакта	Наименование
∅40	Н/З	XB2-BS542
∅40	Н/З	XB2-ES542

Переключатель со стандартной ручкой на 2/3 положения. Металлический корпус

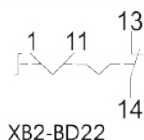
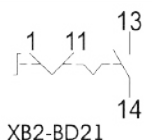
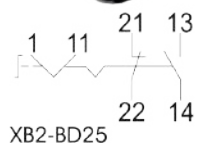

Алгоритм работы	Тип контакта	Наименование
2 положения с фиксацией	Н/О	XB2-BD21
2 положения с фиксацией	Н/О+Н/З	XB2-BD25
3 положения с фиксацией	2 Н/О	XB2-BD33
3 положения с возвратом в центр	2Н/О	XB2-BD53
2 положения с фиксацией	Н/З	XB2-BD22

8. КНОПКИ, КНОПЧНЫЕ ПОСТЫ, ПЕРЕКЛЮЧАТЕЛИ, СВЕТОСИГНАЛЬНАЯ АРМАТУРА

АТРИОН

Дополнительный контакт



Цвет	Тип контакта	Наименование
зеленый	H/O	ZB2-BE101
красный	H/3	ZB2-BE102

Конфигурация контактов	1NO, 1 NC
Условный тепловой ток I_{th} , А	10
Номинальное напряжение изоляции U_{imp} , кВ	600
Номинальное импульсное выдерживаемое напряжение U_{imp} , кВ	6
Номинальный рабочий ток I_r , А	3А в 240В, AC-15
	6А в 120В, AC-15
	0,1А в 600В, DC-13
	0,27А в 250В, DC-13
	0,55А в 125В, DC-13
Электрическая износостойкость, циклов В-О, не менее	1×10^6
Механическая износостойкость, циклов В-О, не менее	5×10^6
Диапазон рабочих температур, °С	-40...+70
Степень защиты	IP20
Условия эксплуатации	УХЛ4

Допускается последовательная установка контактов друг за другом до 3 шт.

Защитный колпачок предназначен для повышения степени защиты с IP40 до IP65



Габаритные размеры

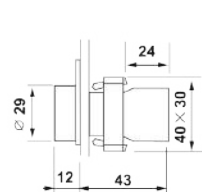

XB2-EA3311, XB2-EA4322

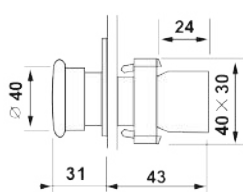

XB2-BS542, XB2-ES542

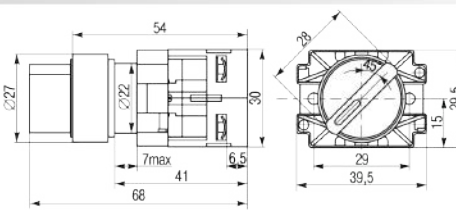

XB2-BD21, XB2-BD22, XB2-BD33, XB2-BD53

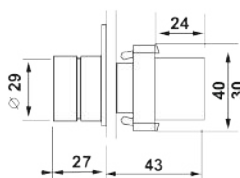

XB2-BA21, XB2-BA31, XB2-BA42

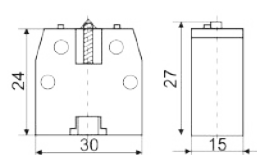

ZB2-BE101, ZB2-BE102

Ассортимент

Наименование	Артикул
Кнопка управления XB2-BA21, металл, черная, 1NO	XB2-BA21-b
Кнопка управления XB2-BA31, металл, зеленая, 1NO	XB2-BA31-g
Кнопка управления XB2-BA42, металл, красная, 1NC	XB2-BA42-r
Кнопка управления XB2-BS542, металл, гриб с фиксацией, 1NC	XB2-BS542
Кнопка управления XB2-EA3311 пластик, зеленая, 1NO	XB2-EA3311
Кнопка управления XB2-EA4322 пластик, красная, 1NC	XB2-EA4322
Кнопка управления XB2-ES542, пластик, гриб с фиксацией, 1NC	XB2-ES542
Переключатель XB2-BD21, 2 положения, 1NO	XB2-BD21
Переключатель XB2-BD22, 2 положения, 1NC	XB2-BD22
Переключатель XB2-BD33, 3 положения, 2NO	XB2-BD33
Силиконовый колпачок для кнопок XB2	XB2
Дополнительный контакт ZB2, 1NO	ZB2-BE102
Дополнительный контакт ZB2, 1NC	ZB2-BE101
Переключатель XB2-BD53, 3 положения, 2NO	ZB2-BD53

8. КНОПКИ, КНОПОЧНЫЕ ПОСТЫ, ПЕРЕКЛЮЧАТЕЛИ, СВЕТОСИГНАЛЬНАЯ АРМАТУРА

АТРИОН

Лампы сигнальные AD22-22DS



Описание

Лампы сигнальные AD22-22DS предназначены для световой сигнализации состояния электрических цепей. Подсветка выполнена светодиодной матрицей. Все изделия соответствуют требованиям ТР ТС.

Технические характеристики

Номинальная частота сети переменного тока, Гц	50
Номинальное напряжение U_n , В	220 AC, 12-24 AC/DC
Срок службы, час	30000
Яркость, кд/м ²	60
Условия эксплуатации	УХЛ4
Диапазон рабочих температур, °С	-20...+40
Степень защиты	IP54
Цвет светофильтра	красный, зеленый, желтый, белый, синий
Источник света	светодиодная матрица

Схема подключения



Габаритные размеры

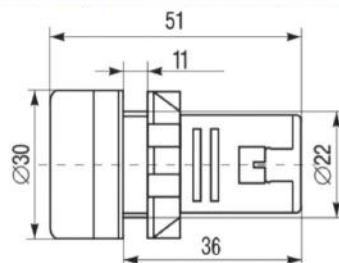

Ассортимент

Наименование	Артикул
Лампа сигнальная AD22-22DS белая, AC220	AD-22DS-220AC-w
Лампа сигнальная AD22-22DS синяя, AC220	AD-22DS-220AC-b
Лампа сигнальная AD22-22DS красная, AC220	AD-22DS-220AC-r
Лампа сигнальная AD22-22DS желтая, AC220	AD-22DS-220AC-y
Лампа сигнальная AD22-22DS зеленая, AC220	AD-22DS-220AC-g
Лампа сигнальная AD22-22DS белая, AC/DC 24	AD-22DS-24AC/DC-w
Лампа сигнальная AD22-22DS синяя, AC/DC 24	AD-22DS-24AC/DC-b
Лампа сигнальная AD22-22DS красная, AC/DC 24	AD-22DS-24AC/DC-r
Лампа сигнальная AD22-22DS желтая, AC/DC 24	AD-22DS-24AC/DC-y
Лампа сигнальная AD22-22DS зеленая, AC/DC 24	AD-22DS-24AC/DC-g
Лампа сигнальная AD22-22DS зеленая, AC/DC 12	AD-22DS-12AC/DC-g
Лампа сигнальная AD22-22DS красная, AC/DC 12	AD-22DS-12AC/DC-r

Посты кнопочные ПКУ (ХАЛ)



Описание

Посты управления кнопочные ПКУ предназначены для коммутации электрических цепей управления переменного тока напряжением до 660 В и постоянного тока до 440 В. Корпус изготовлен из термостойкого ABS-пластика. Количество управляющих элементов - 1, 2 или 3.



ПКУ-В103 (ХАЛ-В213)

- Пост однокнопочный без фиксации. Кнопка зеленая потайная.
- Надпись на кнопке: "START"
- Тип контактов: Н/О



ПКУ-В112 (ХАЛ-В112)

- Пост однокнопочный без фиксации. Кнопка красная потайная.
- Надпись на кнопке: "O"
- Тип контактов: Н/З



ПКУ-В213 (ХАЛ-В213)

- Пост двухкнопочный без фиксации. Кнопки зеленая и красная потайные.
- Надпись на корпусе: "I", "O"
- Тип контактов: Н/З+Н/О



ПКУ-В373 (ХАЛ-В373)

- Пост двухкнопочный без фиксации с красной сигнальной светодиодной лампой 220 В. Кнопки зеленая и красная потайные.
- Надпись на кнопках: "Г", "O"
- Тип контактов: Н/З+Н/О

Габаритные размеры

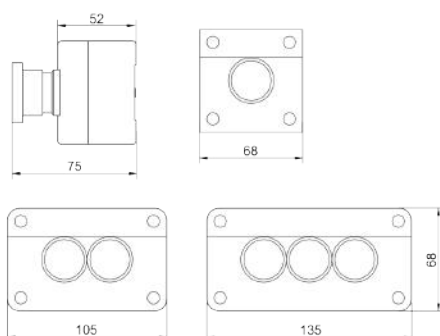

Ассортимент

Наименование	Артикул
Пост кнопочный ПКУ-В213 (ХАЛ-В213)	ХАЛ-В213
Пост кнопочный ПКУ-В373 (ХАЛ-В373)	ХАЛ-В373
Пост кнопочный ПКУ-В103 (ХАЛ-В103) СТАРТ	ХАЛ-В103
Пост кнопочный ПКУ-В112 (ХАЛ-В112) СТОП	ХАЛ-В112

Корпуса постов кнопочных КП (HJ9)

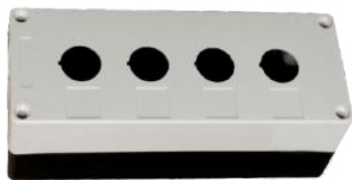

Описание

Корпуса постов кнопочных КП (HJ9) предназначены для сборки постов кнопочных. Позволяют установить от одной до шести индикаторных лампочек, кнопок, кнопочных переключателей.

Корпус изготовлен из термостойкого ABS-пластика. Степень защиты IP54. Диапазон рабочих температур от -10 - +40°C

Габаритные размеры

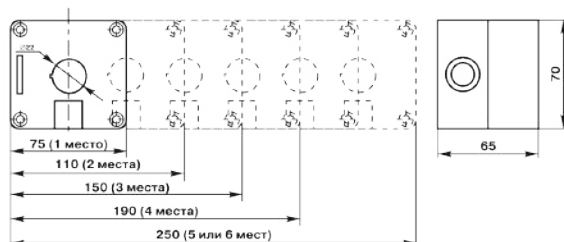

Ассортимент

Наименование	Артикул
Корпус поста КП (HJ9) 1 кнопка	HJ9-1
Корпус поста КП (HJ9) 2 кнопки	HJ9-2
Корпус поста КП (HJ9) 3 кнопки	HJ9-3
Корпус поста КП (HJ9) 4 кнопки	HJ9-4

9. ЩИТЫ РАСПРЕДЕЛИТЕЛЬНЫЕ НАВЕСНЫЕ И ВСТРАИВАЕМЫЕ ПЛАСТИКОВЫЕ

АТРИОН

Щиты пластиковые ЩРНП и ЩРВП

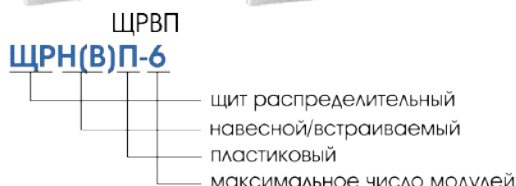

Описание

Боксы ЩРНП и ЩРВП предназначены для использования при комплектации распределительных узлов в зданиях и помещениях с помощью модульной аппаратуры. Изготовлены из прочного самозатухающего ABS-пластика, устойчивого к царапинам и другим механическим воздействиям, воздействию воды, солевых растворов, разведенных кислот и ультрафиолетовому излучению. В корпусе бокса расположены DIN-рейка, шина нулевая и шина заземления.

Технические характеристики

Номинальное напряжение, В			230/400
Номинальная частота переменного тока сети, Гц			50
Степень защиты			IP40
Диапазон рабочих температур, °С			-15 - +60
Количество рядов			1, 2, 3
Количество модулей			4, 6, 8, 12, 18, 24, 36
Вид установки	ЩРВП	внутренний	
	ЩРНП	наружный	
Цвет корпуса			белый
Климатическое исполнение			УХЛ3



Боксы под опломбировку (TGD7) предназначены для установки модульной аппаратуры. Отличительная особенность - наличие установленной DIN-рейки. Боксы изготовлены из самозатухающего ABS-пластика. Вид установки - наружный. Степень защиты - IP30.

Тип	Глубина, мм	Ширина, мм	Высота, мм	Наименование	Артикул
TGD7 1P/2P	61	51	130	TGD7-1P/2P	TGD7-1P/2P
TGD7 3P/4P	61	87	130	TGD7-3P/4P	TGD7-3P/4P
TGD7 5P/6P	61	123	130	TGD7-5P/6P	TGD7-5P/6P



Заглушки модульные используются для закрытия отверстий в фальш панели металлических и пластиковых щитов при неполном заполнении модульной электротехникой, а также для защиты от прикосновения к токоведущим частям, попадания инородных предметов. Выполнены из негорючего пластика. Расчитаны на 6 модулей. Выполнена из пластика серого цвета.

Ассортимент

Наименование	Артикул	Наименование	Артикул
ЩРНП-4	ЩРНП-4	ЩРВП-4	ЩРВП-4
ЩРНП-6	ЩРНП-6	ЩРВП-6	ЩРВП-6
ЩРНП-8	ЩРНП-8	ЩРВП-8	ЩРВП-8
ЩРНП-12	ЩРНП-12	ЩРВП-12	ЩРВП-12
ЩРНП-18	ЩРНП-18	ЩРВП-18	ЩРВП-18
ЩРНП-24	ЩРНП-24	ЩРВП-24	ЩРВП-24
ЩРНП-36	ЩРНП-36	ЩРВП-36	ЩРВП-36
Заглушка модульная, 6 модулей	6m		

9. ЩИТЫ РАСПРЕДЕЛИТЕЛЬНЫЕ НАВЕСНЫЕ И ВСТРАИВАЕМЫЕ ПЛАСТИКОВЫЕ

АТРИОН

Габаритные размеры

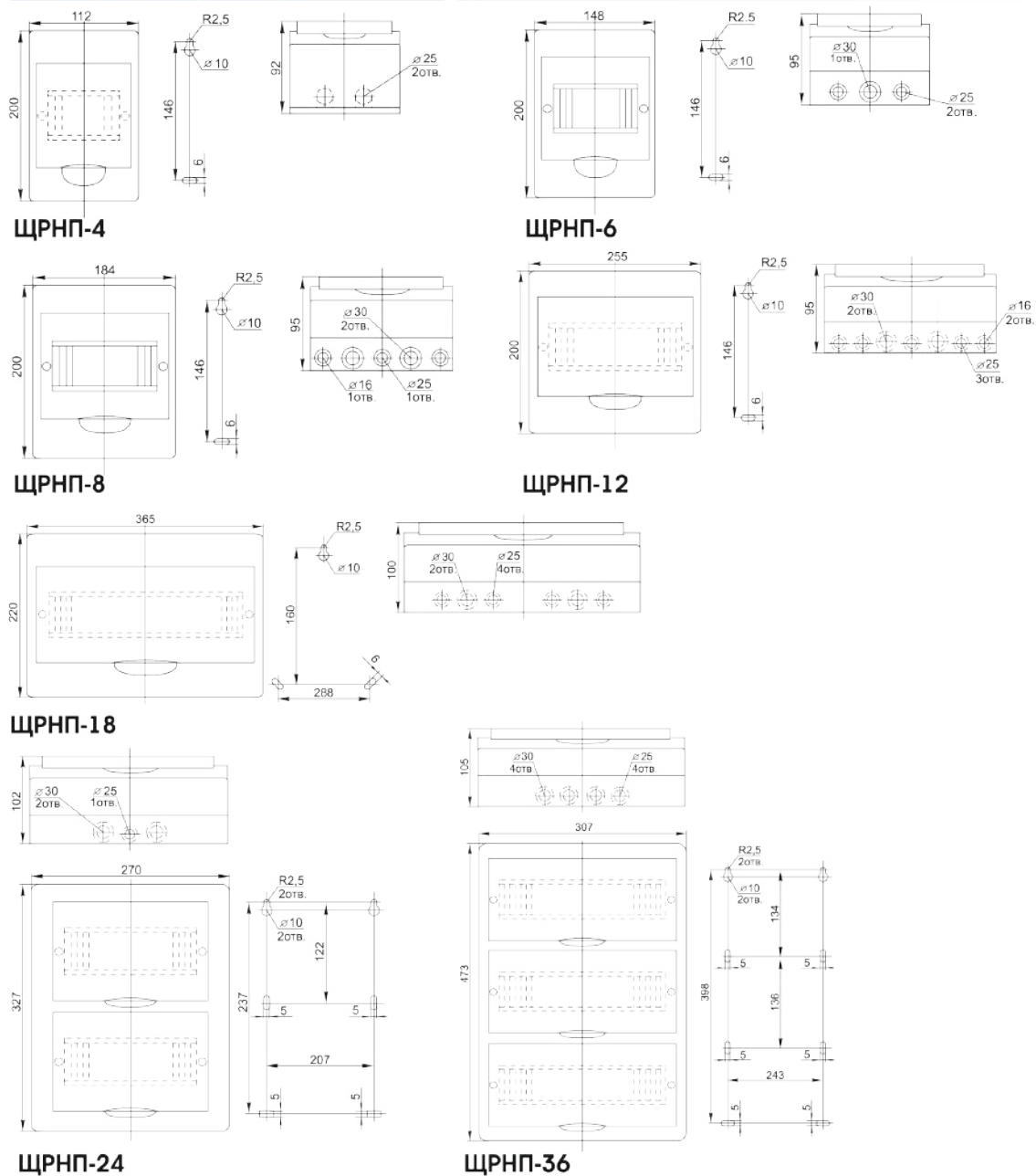

Наименование	Число модулей	ВхШхГ (корпус), мм
ЩРНП-4	4	200x112x92
ЩРНП-6	6	200x148x95
ЩРНП-8	8	200x184x95
ЩРНП-12	12	200x255x95
ЩРНП-18	18	220x365x100
ЩРНП-24	24	327x270x102
ЩРНП-36	36	473x270x105

9. ЩИТЫ РАСПРЕДЕЛИТЕЛЬНЫЕ НАВЕСНЫЕ И ВСТРАИВАЕМЫЕ ПЛАСТИКОВЫЕ

АТРИОН

Габаритные размеры

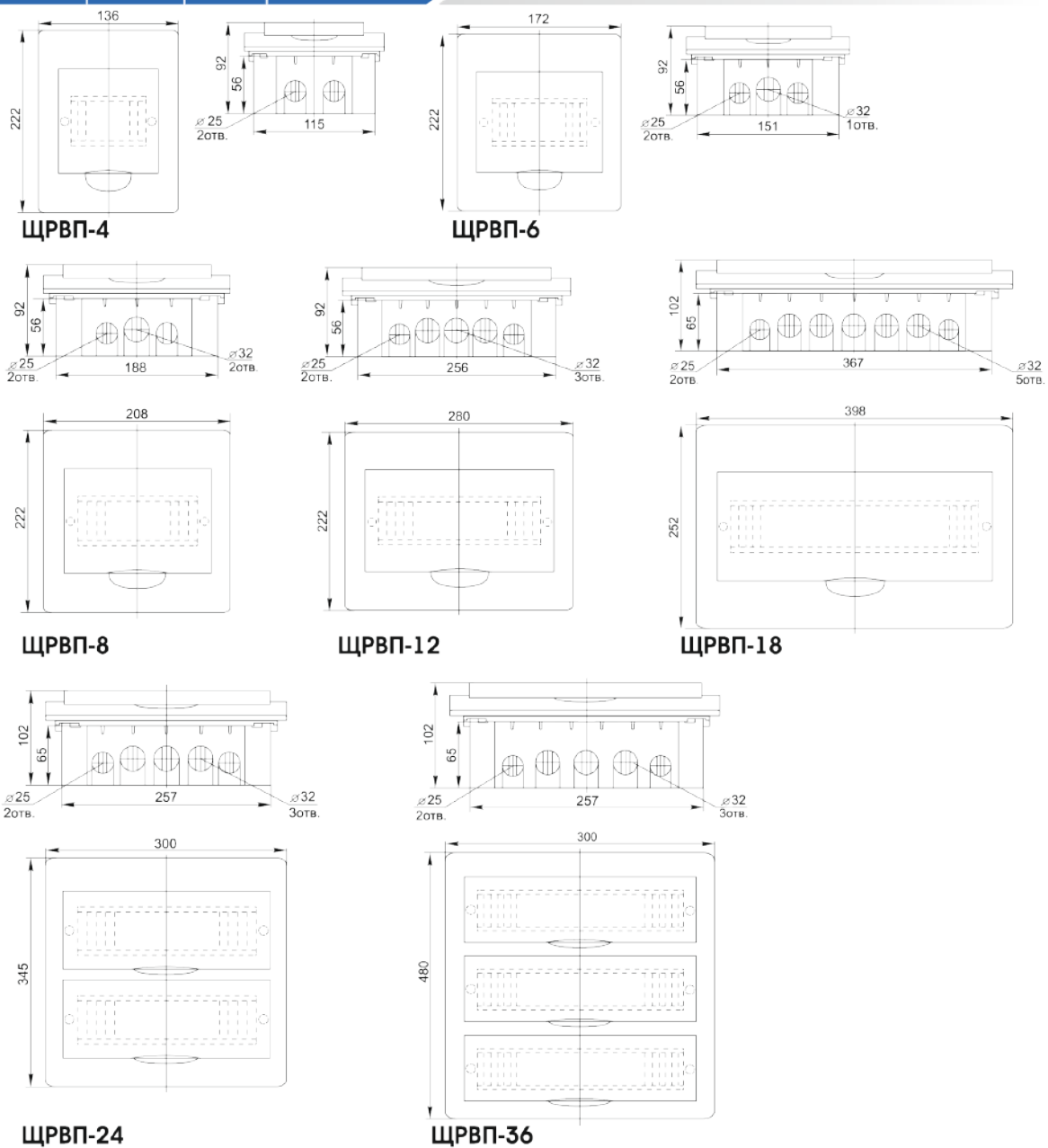

Наименование	Число модулей	ВхШхГ (корпус), мм	ВхШхГ (ниша), мм
ЩРВП-4	4	222x136x92	200x115x56
ЩРВП-6	6	222x172x92	200x151x56
ЩРВП-8	8	222x208x92	200x188x56
ЩРВП-12	12	222x280x92	200x258x56
ЩРВП-18	18	252x398x102	221x367x65
ЩРВП-24	24	345x300x102	310x257x65
ЩРВП-36	36	480x300x102	440x260x65

10. ЭЛЕМЕНТЫ КОМПЛЕКТАЦИИ ШКАФОВ

АТРИОН

Замки MS



MS18-20

MS250



Описание

Замки MS250 и MS18-20 предназначены для запираания электрических сборок и шкафов, с целью защиты от несанкционированного проникновения и для защиты сборки от попадания пыли и влаги. Выполнены из хромированной стали.

Габаритные размеры

MS18-20

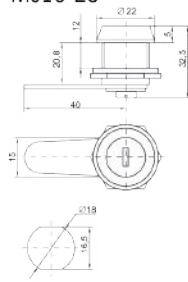

MS250

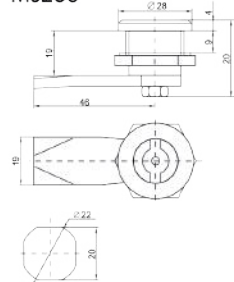

Ассортимент

Наименование	Артикул
Замок MS18-20	MS18-20
Замок MS250	MS250

Шаблон для сверления двери бокса и установки замка

Изоляторы шинные М



Описание

Изоляторы шинные служат для крепления токоведущих шин внутри силовых шкафов и сборок с целью фиксации и изоляции токоведущих частей от корпуса и панелей сборки, с последующим подключением силовых проводников для распределения электроэнергии внутри щита. Изолятор крепится с одной стороны с помощью болта к монтажной пластине или корпусу, с другой стороны к изолятору крепится токоведущая шина. Каждая шина устанавливается минимум на двух изоляторах (на концах шины), а так же возможна установка промежуточных изоляторов (в зависимости от схемы монтажа и длины шины). Корпус изоляторов изготовлен из особого, стойкого к механическому воздействию, негорючего полимерного материала (полиамид усиленный стекловолокном). Материал резьбовых втулок - латунь. Номинальное рабочее напряжение (не более) 1000В.

Габаритные размеры

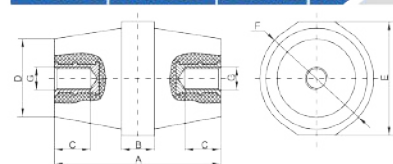

	A, мм	B, мм	C, мм	D, мм	F, мм	E, мм	Диаметр центрального резьбы G, мм	Номинальное напряжение изоляции, кВ	Максимальный рабочий ток шины, А
M-25	25	9	9	23	29	31	M6	6	275
M-30	30	8	10	24	27	29	M6	8	380
M-35	35	9	11	28	32	34	M8	10	380
M-40	40	10	12	34	40	42	M8	12	475
M-51	51	12	12	29	35	37	M8	15	680
M-76	76	16	14	36	48	50	M10	25	1250

Ассортимент

Наименование	Артикул
Изолятор шинный M-25, 6kV	M-25
Изолятор шинный M-30, 8kV	M-30
Изолятор шинный M-35, 10kV	M-35
Изолятор шинный M-40, 12kV	M-40
Изолятор шинный M-51, 15kV	M-51
Изолятор шинный M-76, 25kV	M-76

Сальники PG



Описание

Сальники PG предназначены для установки в местах ввода провода и кабелей в электропитовое оборудование с целью защиты проводников от механического повреждения и защиты самой сборки от попадания пыли и влаги в местах ввода. Состоят из стопорной гайки, корпуса, зубчатой муфты, гайки-колпачка (выполненных из термостойкого капрона), сальника и двух прокладок (выполненных из неопрена). Степень защиты: IP54. Диапазон рабочих температур: -40 - +80°C. Цвета: серый, черный.

Габаритные размеры

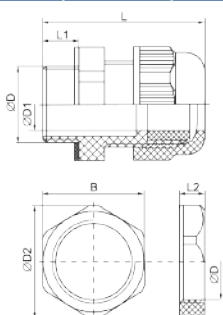

	B, мм	d, мм	D1, мм	D2, мм	L, мм	L1, мм	L2, мм	Диаметр обжимаемого кабеля, мм
PG7	17.9	12.5	7.3	19.3	31.3	9.2	4.6	3-4
PG9	22.2	15.2	9.7	24	34	9.8	4.6	4-6
PG11	24.2	18.6	11.9	26.3	36	9.5	4.6	5-8
PG13,5	26.1	20.4	13.5	28.7	36.7	9.5	5.4	6-10
PG16	30.2	22.5	15.5	32.7	40	10.5	6	7-11
PG19	34.1	25.4	17.2	36.4	42.8	11.2	6.2	8-13
PG21	36.4	28.3	19.2	39.3	45.5	12.3	6.5	10-16
PG29	45.3	37	26.9	49.5	50.2	14.3	6.9	16-25
PG36	59.3	47	34.2	64.5	58.4	13	7.5	22-32
PG42	64	54	40	71	62.8	15.5	6.9	27-38
PG48	69.7	59.3	45.5	76.7	64	15	6.9	30-42
PG63	73.2	61.7	48.2	80.1	67.2	16.3	8	44-51

Ассортимент

Наименование	Артикул	Наименование	Артикул
Сальник PG7	PG7	Сальник PG21	PG21
Сальник PG9	PG9	Сальник PG29	PG29
Сальник PG11	PG11	Сальник PG36	PG36
Сальник PG13,5	PG13,5	Сальник PG42	PG42
Сальник PG16	PG16	Сальник PG48	PG48
Сальник PG19	PG19	Сальник PG63	PG63

DIN-рейка



Описание

DIN-рейка HGK-01 и HGK-15 предназначена для монтажа модульной аппаратуры в низковольтных комплектных устройствах. Изготовлена из анодированной перфорированной стали. Длина: 100, 200 см. Толщина металла HGK-01 - 1мм, HGK-15 - 1,5мм.

Габаритные размеры

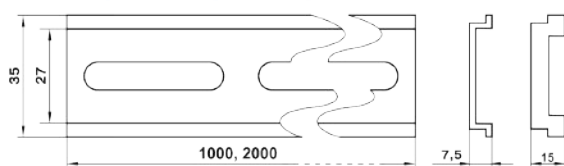

Ассортимент

Наименование	Артикул
DIN-рейка HGK-01 1 метр	HGK-01-1
DIN-рейка HGK-01 2 метра	HGK-01-2
DIN-рейка HGK-15 1 метр	HGK-15-1
DIN-рейка HGK-15 2 метра	HGK-15-2

Шины нулевые и заземления ШНИ (ZD, ZV)



ZD



ZV



Описание

Шины нулевые применяются в щитовом оборудовании для подсоединения нулевых рабочих (N) и нулевых защитных проводов (PE). Крепление шин предусмотрено на DIN-рейку (серия ZD) или непосредственно на панель щита (серия ZV) посредством изоляторов. Изготовлены из латуни.

Габаритные размеры

	ZD			ZV		
	8	12	18	8	12	18
Кол-во отверстий	8	12	18	8	12	18
Номинальный ток, I _n , А	100	100	100	100	100	100
Номинальное рабочее напряжение U _n , В	400					
Номинальное напряжение изоляции U _i , В	500					
Максимальное сечение подключаемого проводника, мм ²	10					
Длина шины, мм	65	90	130	65	90	130
Высота шины, мм	9	9	9	9	9	9
Ширина шины, мм	6	6	6	6	6	6
Диапазон рабочих температур, °С	-40... +50					

Ассортимент

Наименование	Артикул
Шина нулевая 4P без крепления	ZD-4P
Шина нулевая 6P без крепления	ZD-6P
Шина нулевая 8P без крепления	ZD-8P
Шина нулевая ZD-12 желтая	ZD-12-y
Шина нулевая ZD-12 синяя	ZD-12-b
Шина нулевая ZD-18 желтая	ZD-18-y
Шина нулевая ZD-18 синяя	ZD-18-b
Шина нулевая ZD-8 желтая	ZD-8-y
Шина нулевая ZD-8 синяя	ZD-8-b
Шина нулевая ZV-12 синяя	ZV-12-b
Шина нулевая ZV-18 желтая	ZV-18-y
Шина нулевая ZV-18 синяя	ZV-18-b
Шина нулевая ZV-8 синяя	ZV-8-b
Шина нулевая 6x9 без крепления	ZN-14/2-100 (6x9)
Шина нулевая 8x12 без крепления	ZN-14/2-125 (8x12)

Шины соединительные С45

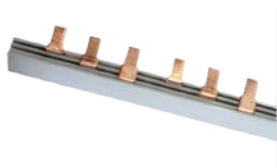

C45/PIN



C45/U



Описание

Шины соединительные С45 предназначены для удобного и безопасного соединения групп: автоматические выключатели, дифавтоматы, ВЗО, выключатели нагрузки. Шины выполнены из качественной электротехнической меди и помещены в пластиковый изолирующий корпус.

Технические характеристики

	Характеристики PIN-шины			Характеристики U-шины		
	1P	2P	3P	1P	2P	3P
Число полюсов						
Номинальный ток I _n , А		63, 100			63, 100	
Номинальное рабочее напряжение U _р , В		230/400			230/400	
Номинальное напряжение изоляции U _и , В		600			600	
Номинальное импульсное выдерживаемое напряжение U _{имп} , кВ		4			4	
Размер шага		18			18	
Число присоединяемых аппаратов, шт	54	27	18	54	27	18
Габаритные размеры, мм	100x15x15	100x11x24	100x16x26	100x15x15	100x11x24	100x16x26

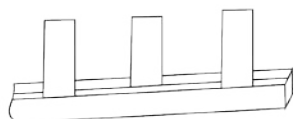

C45/PIN

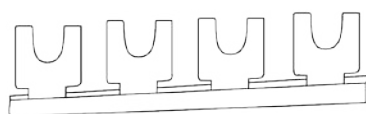

C45/U

Ассортимент

Наименование	Артикул
Шина соединительная С45-1P PIN тип, 63А	C45-1p-63-PIN
Шина соединительная С45-2P PIN тип, 63А	C45-2p-63-PIN
Шина соединительная С45-2P U тип, 100А	C45-2P-100-U
Шина соединительная С45-3P PIN тип, 63А	C45-3P-63-PIN
Шина соединительная С45-3P PIN тип, 100А	C45-3P-100-PIN
Шина соединительная С45-3P U тип, 63А	C45-3P-63-U
Шина соединительная С45-3P U тип, 100А	C45-3P-100-U

10. ЭЛЕМЕНТЫ КОМПЛЕКТАЦИИ ШКАФОВ

АТРИОН

Колодки клеммные ЗНИ (SLAK, SAK)



Технические характеристики

	ЗНИ (SLAK)-2,5/35	ЗНИ (SLAK)-4/35	ЗНИ (SLAK)-6/35	ЗНИ (SLAK)-10/35	ЗНИ (SLAK)-16/35	ЗНИ (SLAK)-35/35	ЗНИ (SLAK)-70/35	ЗНИ (SAK)-2,5/35	ЗНИ (SAK)-4/35	ЗНИ (SAK)-6/35	ЗНИ (SAK)-10/35	ЗНИ (SAK)-16/35	ЗНИ (SAK)-35/35
Номинальное сечение подключаемого проводника, мм ²	2.5	4	6	10	16	35	70	2.5	4	6	10	16	35
Сечение подключаемого проводника, мм ²	1-2.5	2.5-4	4-6	6-10	10-16	16-35	35-70	1-2.5	2.5-4	4-6	6-10	10-16	16-35
Номинальный ток I _n , А	24	32	41	57	76	125	196						
Номинальное напряжение U _n , В								800					
Количество вводов								1					
Количество выводов								1					
Количество уровней								1					
Цвет	серый							желто-зеленый					
Диапазон рабочих температур, °С								-40...+80					

Габаритные размеры

ЗНИ (SLAK)

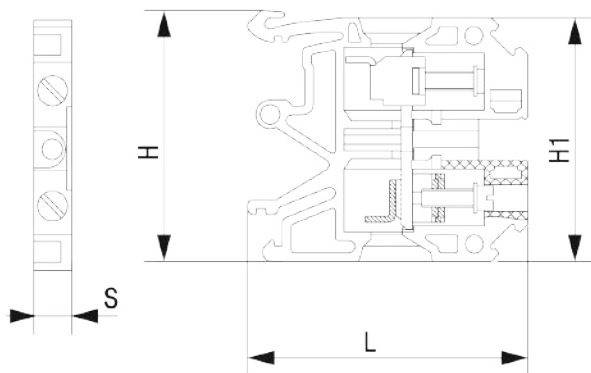

ЗНИ (SAK)

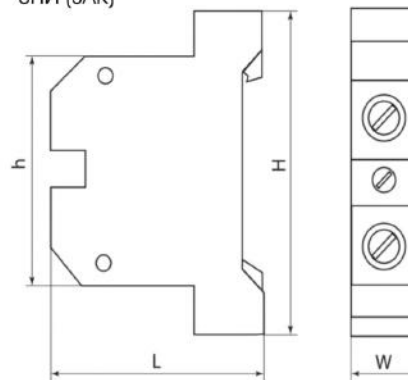

	H1, мм	H, мм	L, мм	S, мм
ЗНИ (SLAK)-2,5/35	40.3	41.6	40.6	6.2
ЗНИ (SLAK)-4/35	40.3	41.6	45.7	6.5
ЗНИ (SLAK)-6/35	40.3	41.6	45.7	8.2
ЗНИ (SLAK)-10/35	40.3	41.6	45.7	10
ЗНИ (SLAK)-16/35	50.5	50.5	51.5	12
ЗНИ (SLAK)-35/35	51.5	51.5	58.5	15
ЗНИ (SLAK)-70/35	61.5	61.5	90.5	22

	h, мм	H, мм	L, мм	W, мм
ЗНИ (SAK)-2,5/35	40	57.5	37.5	6
ЗНИ (SAK)-4/35	40	57.5	40.5	7
ЗНИ (SAK)-6/35	40	57.5	40.5	9
ЗНИ (SAK)-10/35	40	57.5	40.5	10
ЗНИ (SAK)-16/35	50.5	57.5	46.5	12
ЗНИ (SAK)-35/35	58.5	58.5	56.5	16

Ассортимент

Наименование	Артикул	Наименование	Артикул
ЗНИ (SLAK)-2,5/35	SLAK-2,5/35	ЗНИ (SAK)-2,5/35 желто-зеленая	SAK-2,5/35
ЗНИ (SLAK)-4/35	SLAK-4/35	ЗНИ (SAK)-4/35 желто-зеленая	SAK-4/35
ЗНИ (SLAK)-6/35	SLAK-6/35	ЗНИ (SAK)-6/35 желто-зеленая	SAK-6/35
ЗНИ (SLAK)-10/35	SLAK-10/35	ЗНИ (SAK)-10/35 желто-зеленая	SAK-10/35
ЗНИ (SLAK)-16/35	SLAK-16/35	ЗНИ (SAK)-16/35 желто-зеленая	SAK-16/35
ЗНИ (SLAK)-35/35	SLAK-35/35	ЗНИ (SAK)-35/35 желто-зеленая	SAK-35/35
ЗНИ (SLAK)-70/35	SLAK-70/35		

Колодки клеммные ЗВИ (TBS)



Описание

Колодки клеммные ЗВИ (TBS) применяются для винтового соединения проводников, защищая провод от повреждения и исключая возможность замыкания на корпус электроустановки. Используются в сети переменного тока напряжением до 660 В, или в сети постоянного тока напряжением до 440 В, с номинальным током от 3 до 10 А. Количество соединительных секций - 12. Материал: полиэтилен (PE). Диапазон рабочих температур: -25 - +80°С. Степень защиты - IP 20.

Габаритные размеры



Тип	Номинальный ток, А	Ø, мм	L, мм	W, мм	H, мм	B, мм	Сечение подкл. провода, мм
ЗВИ(TBS)-4	3	3	91	16	13	8	4
ЗВИ(TBS)-6	5	3.2	111	18	14	9	6
ЗВИ(TBS)-10	10	4.2	128	19.5	15	11	10

Ассортимент

Наименование	Артикул
Колодка клеммная ЗВИ(TBS-4), PE	TBS-4
Колодка клеммная ЗВИ(TBS-6), PE	TBS-6
Колодка клеммная ЗВИ(TBS-10), PE	TBS-10

Ограничитель на DIN-рейку EW-35



Описание

Применяется для фиксирования модульной аппаратуры и клеммных колодок на DIN-рейке. Изготовлен из негорючего полиамида. Винтовой зажим.

Ассортимент

Наименование	Артикул
Ограничитель на DIN-рейку EW-35	EW-35

Блоки распределительные проходные РБП



Описание

Блоки распределительные проходные типа РБП (далее блоки) применяются для выполнения ответвлений от магистральных линий медных и алюминиевых проводов напряжением до 660 В с предварительным снятием изоляции на месте установки без разрезания центрального проводника. Контактная группа блоков РБП изготовлена из луженой латуни, его корпус – из высококачественного поликарбоната, устойчивого к воздействию широкого спектра температур.

Технические характеристики

	РБП 35	РБП 95
Номинальное рабочее напряжение U_n , В	230/400	230/400
Номинальное напряжение изоляции U_i , В	500	630
Номинальный ток I_n , А	125 (для центральной жилы) 50 (для отводных проводников)	232 (для центральной жилы) 100 (для отводных проводников)
Сечение подключаемых проводников (медь/алюминий), мм ²	4-35/4-35 (для центральной жилы) 1,5-6/1,5-6 (для отводных проводников)	16-95/16-95 (для центральной жилы) 6-16/6-16 (для отводных проводников)
Диапазон рабочих температур, °С	-40... +50	
Материал зажима/корпуса	луженая латунь/поликарбонат	
Степень защиты (с защитной крышкой/без защитной крышки)	IP20/IP00	
Способ установки	на монтажную поверхность или на din-рейку	

Габаритные размеры

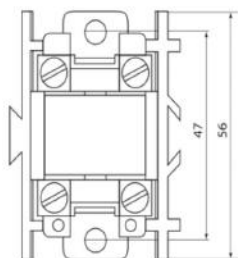

РБП 35

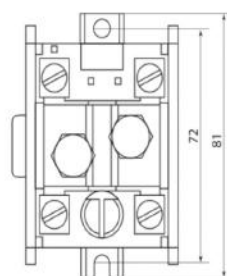
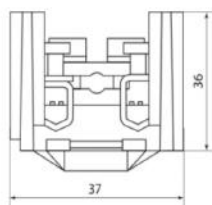

РБП 95

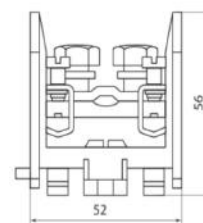

Ассортимент

Наименование	Артикул
Распределительный блок проходной РБП35 с крышкой (SVK35)	SVK35
Распределительный блок проходной РБП95 с крышкой (SVK95)	SVK95

Клеммы силовые вводные КВС

скоро в продаже



Описание

Клеммы силовые вводные типа КВС (далее клеммы) предназначены для присоединения круглых медных или алюминиевых проводников со специальной или без специальной подготовки сечением от 2,5 мм² до 240 мм² и обеспечивают электрическое и механическое соединение проводников в низковольтных цепях переменного или постоянного тока.

Принцип действия

Процесс подключения проводника к клемме осуществляется классическим способом – ослабить винт со шлицем под шестигранный ключ, далее вставить проводник в отверстие и затянуть винт. КВС обеспечивают безопасное соединение медных и алюминиевых проводников.

Технические характеристики

Тип исполнения клеммы	КВС6-50	КВС16-95	КВС35-150	КВС35-240	КВС4 6-50	КВС4 16-95	КВС6 6-50	
Номинальное рабочее напряжение переменного тока U_n , не более, В	660 AC							
Номинальное рабочее напряжение постоянного тока U_n , не более, В	660 DC							
Номинальный рабочий ток, I_n , А	медный проводник	160	245	320	425	160	245	160
	алюминиевый проводник	145	220	290	380	145	220	145
Сечение подключаемого проводника, мм ²	медный проводник	2,5-50	16-95	35-150	35-240	2,5-50	16-95	2,5-50
	алюминиевый проводник	6-50	16-95	35-150	35-240	6-50	16-95	6-50
Материал зажима/корпуса	луженый алюминий / полиамид (PA6.6)							
Цвет клеммы	серый, синий, желто-зеленый							
Количество рядов	1	1	1	1	2	2	3	
Степень защиты	IP20							
Диапазон рабочих температур, °C	-45...+50							
Условия эксплуатации	УХЛ3							
Усилие затягивания контактов, Н·м	16	46	98	138	16	46	16	
Способ установки	на DIN-рейку шириной 35 мм	на DIN-рейку шириной 35 мм или на монтажную поверхность	на DIN-рейку шириной 35 мм или на монтажную поверхность	на монтажную поверхность	на DIN-рейку шириной 35 мм	на DIN-рейку шириной 35 мм или на монтажную поверхность	на DIN-рейку шириной 35 мм	

Габаритные размеры

КВС 6-50

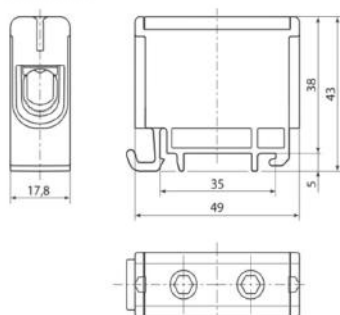

КВС 16-95

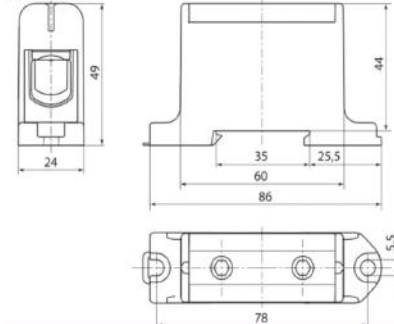

10. ЭЛЕМЕНТЫ КОМПЛЕКТАЦИИ ШКАФОВ

Габаритные размеры

КВС 35-150

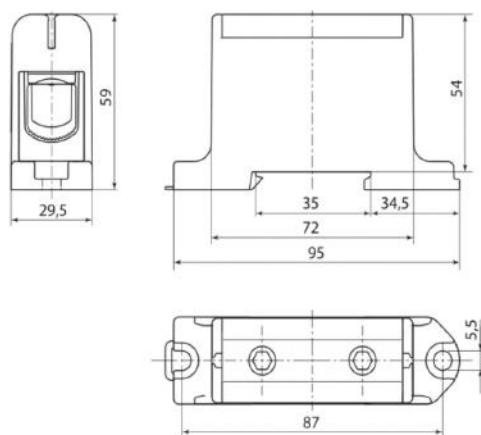

КВС 35-240

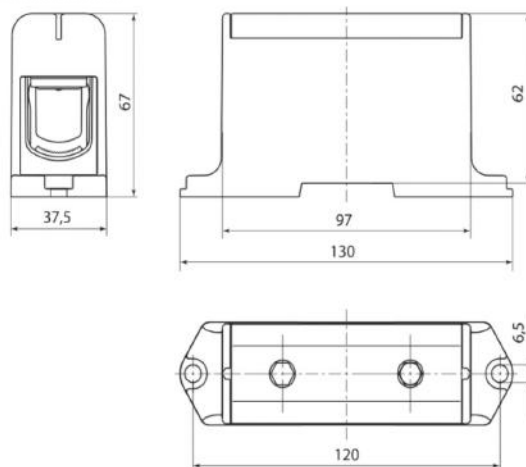

КВС 4 6-50

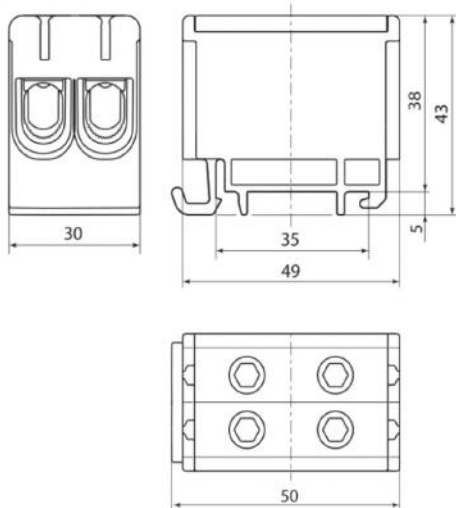

КВС 4 16-95

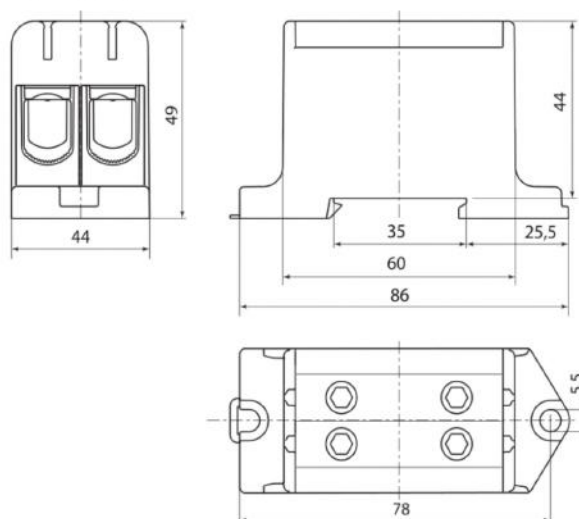

КВС 6 6-50

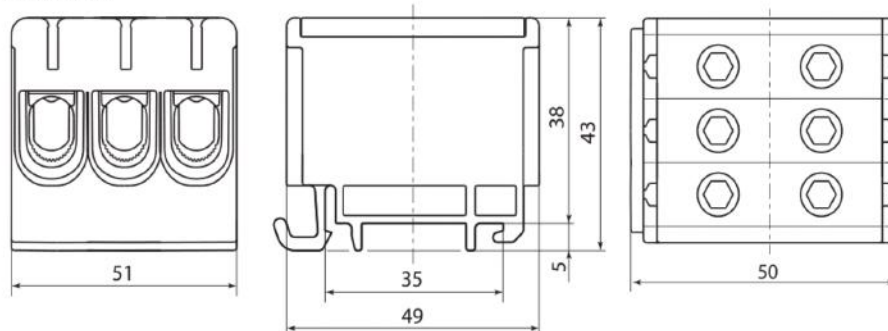

Изоленга



Описание

Изоленга Атрион изготавливается из высококачественного негорючего поливинилхлорида (ПВХ). Применяется при промышленных, строительных и бытовых работах для электрической изоляции проводов и кабелей, при ремонте и сращивании кабелей с неметаллическими оболочками, а также для маркировки токоведущих жил проводов и кабелей. Изоленга Атрион защищает соединение от воздействия влаги, солей, слабых растворителей, ультрафиолетовых лучей, механических повреждений. Клеевой слой на резиновой основе. Изоленга общего применения.

Технические характеристики

Цвет	желтый, зеленый, красный, синий, черный
Материал	Поливинилхлорид (ПВХ)
Длина, мм	20
Толщина, мм	19
Ширина, мм	0,13
Диапазон рабочих температур, °С	-50...+80

Ассортимент

Наименование	Артикул
Изоленга ПВХ 0.13мм x 19мм x 20м желтая	PVC-0.13x19x20-y
Изоленга ПВХ 0.13мм x 19мм x 20м зеленая	PVC-0.13x19x20-g
Изоленга ПВХ 0.13мм x 19мм x 20м красная	PVC-0.13x19x20-r
Изоленга ПВХ 0.13мм x 19мм x 20м синяя	PVC-0.13x19x20-b
Изоленга ПВХ 0.13мм x 19мм x 20м черная	PVC-0.13x19x20-bl

Площадка самоклеящаяся



Описание

Площадки самоклеящиеся предназначены для крепления кабельных стяжек к любой плоской поверхности с помощью самоклеящегося слоя. Также на корпусе площадки предусмотрены отверстия для крепления к поверхности винтами или саморезами. Количество в упаковке - 100шт.

Габаритные размеры

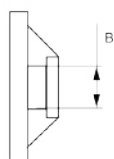
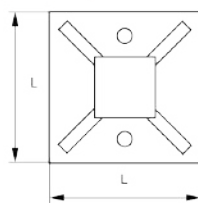

	Длина, (L) мм	Ширина, (L) мм	Ширина проема под стяжку (B), мм
TM-20	20	20	6,5
TM-25	25	25	7,6
TM-30	30	30	8,7
TM-40	40	40	11,5

Ассортимент

Наименование	Артикул
Площадка самоклеящаяся белая TM-20 20x20	TM-20
Площадка самоклеящаяся белая TM-25 25x25	TM-25
Площадка самоклеящаяся белая TM-30 30x30	TM-30
Площадка самоклеящаяся белая TM-40 40x40	TM-40

Наконечники-гильзы изолированные E, TE

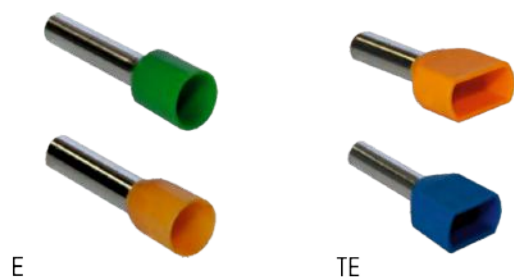

Описание

Наконечники изолированные втулочные серии E предназначены для оконцевания жил проводов и кабелей опрессовкой. Наконечники изолированные серии TE выполняют те же функции, что и наконечники-гильзы медные луженые (E-гильзы), но дают возможность оконцевания не одного, а двух проводов. Материал - луженая медь.

Габаритные размеры

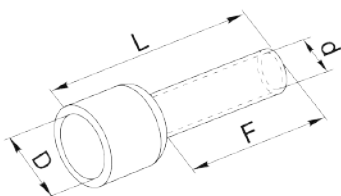

E

Тип	L, мм	F, мм	D, мм	d, мм	Сечение проводника, мм ²
E0508	14.3	8	2.6	1	0,5
E7508	14.5	8	2.6	1.2	0,75
E7510	16.5	10	2.6	1.2	0,75
E7512	18	12	2.6	1.2	0,75
E7516	24.5	16	2.6	1.2	0,75
E1008	14.3	8	3	1.5	1
E1508	15.3	8	3.3	1.7	1,5
E1518	25.5	18	3.3	1.7	1,5
E2508	15.3	8	3.8	2.3	2,5
E2518	25.5	18	3.8	2.3	2,5
E4010	18	10	4.7	2.8	4
E4012	20.3	12	4.7	2.8	4
E4018	26.5	18	4.7	2.8	4
E6010	18.5	10	6.2	3.5	6
E6012	20.3	12	6.2	3.5	6
E6018	26.5	18	6.2	3.5	6
E10-12	21	12	7.5	4.5	10
E10-18	26.6	18	7.5	4.5	10
E16-12	22.4	12	8.8	5.8	16
E16-18	28	18	8.8	5.8	16
E25-12	24.1	12	10.9	7.5	25
E25-16	28.3	16	10.9	7.5	25
E25-18	30.1	18	10.9	7.5	25

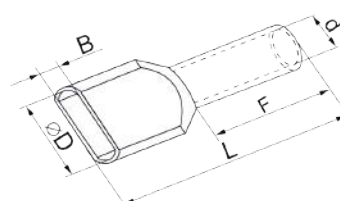

TE

Тип	L, мм	F, мм	D, мм	d, мм	B, мм	Сечение проводника, мм ²
TE0508	15.1	8	4.8	1.8	2.6	2x0,5
TE7508	15.7	8	5.2	2.1	3.4	2x0,75
TE7510	16.6	10	5.2	2.1	3.4	2x0,75
TE7512	17.5	12	5.2	2.1	3.4	2x0,75
TE1008	15	8	5.2	2.3	4	2x1
TE1010	17.2	10	5.2	2.3	4	2x1
TE1508	16.5	8	6.4	2.5	4	2x1,5
TE1512	20.6	12	6.4	2.5	4	2x1,5
TE2512	21.3	12	8.2	2.5	4.6	2x2,5
TE4012	22.3	12	8.8	4.2	5.4	2x4
TE6012	24.6	12	9	4.9	6.3	2x6
TE10-14	23.2	14	9.2	5.3	6.5	2x10

Ассортимент

Наименование	Артикул
Наконечник E0508 (100 шт.)	E0508-100
Наконечник E1008 (100 шт.)	E1008-100
Наконечник E10-12 (100 шт.)	E10-12-100
Наконечник E10-18 (100 шт.)	E10-18-100
Наконечник E1508 (100 шт.)	E1508-100
Наконечник E1518 (100 шт.)	E1518-100
Наконечник E16-12 (100 шт.)	E16-12-100
Наконечник E16-18 (100 шт.)	E16-18-100
Наконечник E2508 (100 шт.)	E2508-100
Наконечник E25-12 (100 шт.)	E25-12-100
Наконечник E25-16 (100 шт.)	E25-16-100
Наконечник E25-18 (100 шт.)	E25-18-100
Наконечник E2518 (100 шт.)	E2518-100
Наконечник E4010 (100 шт.)	E4010-100
Наконечник E4012 (100 шт.)	E4012-100
Наконечник E4018 (100 шт.)	E4018-100
Наконечник E6010 (100 шт.)	E6010-100
Наконечник E6012 (100 шт.)	E6012-100
Наконечник E6018 (100 шт.)	E6018-100
Наконечник E7508 (100 шт.)	E7508-100
Наконечник E7510 (100 шт.)	E7510-100
Наконечник E7512 (100 шт.)	E7512-100
Наконечник E7516 (100 шт.)	E7516-100
Наконечник для двух проводников TE0508 (100 шт.)	TE0508-100
Наконечник для двух проводников TE1008 (100 шт.)	TE1008-100
Наконечник для двух проводников TE1010 (100 шт.)	TE1010-100
Наконечник для двух проводников TE10-14 (100 шт.)	TE10-14-100
Наконечник для двух проводников TE1508 (100 шт.)	TE1508-100
Наконечник для двух проводников TE1512 (100 шт.)	TE1512-100
Наконечник для двух проводников TE2512 (100 шт.)	TE2512-100
Наконечник для двух проводников TE4012 (100 шт.)	TE4012-100
Наконечник для двух проводников TE6012 (100 шт.)	TE6012-100
Наконечник для двух проводников TE7508 (100 шт.)	TE7508-100
Наконечник для двух проводников TE7510 (100 шт.)	TE7510-100
Наконечник для двух проводников TE7512 (100 шт.)	TE7512-100

Наконечники кабельные медные луженые SC



Описание

Наконечники кабельные медные луженые предназначены для оконцевания многожильных медных проводников и кабелей опрессовкой и дальнейшего подключения к силовой шине или защитным устройствам посредством болтового соединения. Надежность контактного соединения путем опрессовки наконечника должна достигаться при помощи специального инструмента для опрессовки. Материал изготовления - луженая электротехническая медь с напылением олова. Изготавливаются для оконцевания кабеля диаметром от 35 до 150 мм².

Габаритные размеры

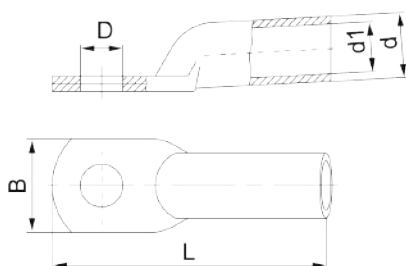

Наименование	SC-2,5-6	SC-4-6	SC-6-6	SC-10-6	SC-10-8	SC-16-6	SC-16-8	SC-16-10	SC-25-6	SC-25-8	SC-25-10
D, мм	6	6	6	6	8	6	8	10	6	8	10
d, мм	4	4,8	5,5	6,5	6,5	8	8	8	9	9	9
d1, мм	2,5	3,2	3,8	4,8	4,8	6	6	6	7	7	7
L, мм	20,5	23,2	23,5	25	25,5	30	30	30	34	35	35
B, мм	9	9	9,5	10	11,5	12	11,8	13,5	13,2	13,5	14
Сечение провода, мм ²	2,5	4	6	10	10	16	16	16	25	25	25
Наименование	SC-35-6	SC-35-8	SC-35-10	SC-50-8	SC-50-10	SC-50-12	SC-70-10	SC-70-12	SC-95-10	SC-95-12	SC-120-12
D, мм	6	8	10	8	10	12	10	12	10	12	12
d, мм	10,5	10,5	10,5	12,5	12,5	12,5	14,5	14,5	17	17	19
d1, мм	8,2	8,2	8,2	9,8	9,8	9,8	11,5	11,5	13,8	13,8	15,5
L, мм	38	38	38	45	45	45	51	51	54,5	56	61
B, мм	15,5	15,5	15,5	18,5	18,5	18,5	21	21	25	25	27,5
Сечение провода, мм ²	35	35	35	50	50	50	70	70	95	95	120

Ассортимент

Наименование	Артикул	Наименование	Артикул
Наконечник очковый SC-2,5-6	SC-2,5-6	Наконечник очковый SC-35-6	SC-35-6
Наконечник очковый SC-4-6	SC-4-6	Наконечник очковый SC-35-8	SC-35-8
Наконечник очковый SC-6-6	SC-6-6	Наконечник очковый SC-35-10	SC-35-10
Наконечник очковый SC-10-6	SC-10-6	Наконечник очковый SC-50-8	SC-50-8
Наконечник очковый SC-10-8	SC-10-8	Наконечник очковый SC-50-10	SC-50-10
Наконечник очковый SC-16-6	SC-16-6	Наконечник очковый SC-50-12	SC-50-12
Наконечник очковый SC-16-8	SC-16-8	Наконечник очковый SC-70-10	SC-70-10
Наконечник очковый SC-16-10	SC-16-10	Наконечник очковый SC-70-12	SC-70-12
Наконечник очковый SC-25-6	SC-25-6	Наконечник очковый SC-95-10	SC-95-10
Наконечник очковый SC-25-8	SC-25-8	Наконечник очковый SC-95-12	SC-95-12
Наконечник очковый SC-25-10	SC-25-10	Наконечник очковый SC-120-12	SC-120-12

Наконечники кольцевые изолированные НКИ (RV)



Описание

Наконечники кольцевые изолированные НКИ (RV) предназначены для оконцевания медных проводов. Используются при монтаже электрических узлов, в которых предусмотрено соответствующее крепежное соединение на основе винтовой фиксации.

Габаритные размеры

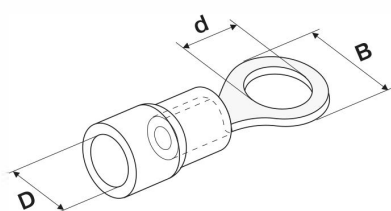

Тип	Диапазон сечений проводников, мм	d, мм	D, мм	B, мм	Цвет изоляции
НКИ (RV) 1,25-3	0,5-1,5	3,2	4,3	5,7	красный
НКИ (RV) 1,25-4	0,5-1,5	4,3	4,3	6,6	красный
НКИ (RV) 1,25-5	0,5-1,5	5,3	4,3	8	красный
НКИ (RV) 1,25-6	0,5-1,5	6,5	4,3	11,6	красный
НКИ (RV) 1,25-8	0,5-1,5	8,4	4,3	11,6	красный
НКИ (RV) 2-4	1,5-2,5	4,3	4,9	6,6	синий
НКИ (RV) 2-5	1,5-2,5	5,3	4,9	8,5	синий
НКИ (RV) 2-6	1,5-2,5	6,5	4,9	12	синий
НКИ (RV) 2-8	1,5-2,5	8,4	4,9	11,6	синий
НКИ (RV) 4-6	2,5-4	6,5	6,5	12	желтый
НКИ (RV) 5,5-4	4-6	4,3	6,7	7,2	желтый
НКИ (RV) 5,5-5	4-6	5,3	6,7	9,5	желтый
НКИ (RV) 5,5-6	4-6	6,5	6,7	12	желтый
НКИ (RV) 5,5-8	4-6	8,4	6,7	15	желтый

Ассортимент

Наименование	Артикул
Наконечник кольцевой RV1,25-3 (100 шт.)	RV-1,25-3-100
Наконечник кольцевой RV1,25-4 (100 шт.)	RV-1,25-4-100
Наконечник кольцевой RV1,25-5 (100 шт.)	RV-1,25-5-100
Наконечник кольцевой RV1,25-6 (100 шт.)	RV-1,25-6-100
Наконечник кольцевой RV1,25-8 (100 шт.)	RV-1,25-8-100
Наконечник кольцевой RV2-4 (100 шт.)	RV-2-4-100
Наконечник кольцевой RV2-5 (100 шт.)	RV-2-5-100
Наконечник кольцевой RV2-6 (100 шт.)	RV-2-6-100
Наконечник кольцевой RV2-8 (100 шт.)	RV-2-8-100
Наконечник кольцевой RV4-6 (100 шт.)	RV-4-6-100
Наконечник кольцевой RV5,5-4 (100 шт.)	RV-5,5-4-100
Наконечник кольцевой RV5,5-5 (100 шт.)	RV-5,5-5-100
Наконечник кольцевой RV5,5-6 (100 шт.)	RV-5,5-6-100
Наконечник кольцевой RV5,5-8 (100 шт.)	RV-5,5-8-100

Бандаж кабельный



Описание

Бандаж кабельный предназначен для увязки в группу и монтажа кабелей и проводников. Изготовлен из нейлона, устойчив к старению, коррозии, воздействию ультрафиолета, солей, щелочей, кислот, бензина, спирта и масел. Диапазон рабочих температур: -25 - +75°C. Цвет: белый, черный.

Габаритные размеры

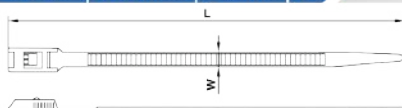

Ширина (W), мм	Длина (L), мм
2.5	50, 100, 150
3	200
3.6	200, 300
7.6	400
9	500

Ассортимент

Наименование	Артикул
Бандаж кабельный 2,5x50 белый	NCT-2,5x50-w
Бандаж кабельный 2,5x100 белый	NCT-2,5x100-w
Бандаж кабельный 2,5x100 черный	NCT-2,5x100-b
Бандаж кабельный 2,5x150 белый	NCT-2,5x150-w
Бандаж кабельный 2,5x150 черный	NCT-2,5x150-b
Бандаж кабельный 3x200 белый	NCT-3x200-w
Бандаж кабельный 3x200 черный	NCT-3x200-b
Бандаж кабельный 3,6x200 белый	NCT-3,6x200-w
Бандаж кабельный 3,6x300 белый	NCT-3,6x300-w
Бандаж кабельный 7,6x400 белый	NCT-7,6x400-w
Бандаж кабельный 9x500, белый	NCT-9x500-w

Бандаж спиральный SBW



Описание

Бандаж спиральный SBW применяется как защитная окантовка и стяжка для электрических проводов. Представляет собой спиральную ленту, изготовленную из высококачественного нейлона. Поставляется в катушках по 10 метров.

Габаритные размеры

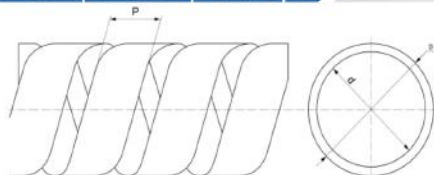

	d, мм	D, мм	P, мм	Диаметр обвязываемого пучка проводов, мм
SBW-06	4	6	7	4-50
SBW-08	6	8	10,8	6-60
SBW-10	7,5	10	11,4	7,5-60
SBW-12	9	12	13,9	9-65
SBW-15	12	15	15	12-75
SBW-19	15	19	18,2	15-100
SBW-24	20	24	19,6	20-130

Ассортимент

Наименование	Артикул
Бандаж спиральный SBW-06	SBW-06
Бандаж спиральный SBW-08	SBW-08
Бандаж спиральный SBW-10	SBW-10
Бандаж спиральный SBW-12	SBW-12
Бандаж спиральный SBW-15	SBW-15
Бандаж спиральный SBW-24	SBW-24

Разъемы силовые РС (DT)



Описание

Разъемы силовые РС (DT) предназначены для подключения к одно- и трехфазным сетям с напряжением 230 и 400 В соответственно, частотой 50 Гц и номинальным током до 125 А. Различают мобильные и стационарные силовые разъемы для трехконтактного, четырехконтактного (для оборудования с двойной изоляцией) и пятиконтактного (для оборудования с дополнительным защитным заземлением) подключения. Разъемы применяются для обеспечения электропитанием промышленного и строительного электрооборудования и электроинструмента, передвижных магазинов и точек питания и т.п. Конструкция разъемов обеспечивает надежную и безопасную эксплуатацию электрооборудования в диапазоне температуры окружающей среды от - 40 до + 50°C при относительной влажности воздуха до 90%. Корпус силового разъема изготовлен из ударопрочного полиамида, стойкого к старению и воздействию масел, бензина, соленой воды. Штыревые контакты изготовлены из электротехнической латуни, розеточные узлы из фосфористой бронзы. Кабельный ввод снабжен сальником, исключающим повреждение кабеля. Сальник подходит для кабеля различного диаметра. Изолирующие детали выполнены из термостойких и самозатухающих материалов. Крышки обеспечивают защиту от попадания внутрь разъема пыли, влаги. Они надежно закреплены. Винты, применяемые для механических и электрических соединений, предохранены от самоотвинчивания. Силовые штепсельные разъемы обеспечивают степень защиты от воздействия факторов окружающей среды IP44, 67, что позволяет их эксплуатировать во влажной среде. Пластмассовый шип на корпусе силового разъема позволяет фиксировать крышку ответной части соединения и предотвратить возможное несанкционированное отключение при механическом воздействии на присоединенный кабель вследствие его натяжения сверх нормы.

Технические характеристики

Розетки переносные

Номенклатурный номер	Номинальный ток, А	Номинальное напряжение, В	Количество полюсов
Розетки переносные			
PC(DT)213	16	230	2P + PE
PC(DT)214	16	400	3P + PE
PC(DT)215	16	400	3P + PE + N
PC(DT)223	32	230	2P + PE
PC(DT)224	32	400	3P + PE
PC(DT)225	32	400	3P + PE + N
PC(DT)233	63	230	2P + PE
PC(DT)234	63	400	3P + PE
PC(DT)235	63	400	3P + PE + N

Габаритные размеры

Номенклатурный номер	Номер рисунка	Габаритные размеры (АхВ), мм
PC(DT)213	1	130x66
PC(DT)214		130x76
PC(DT)215		139x90
PC(DT)223		149x90
PC(DT)224		149x90
PC(DT)225		154x100
IP67 PC(DT)233	1a	245x115
PC(DT)234		245x115
PC(DT)235		245x115



Рис. 1



Рис. 1a

Технические характеристики

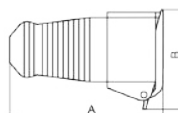
Розетки на монтажную панель

Номенклатурный номер	Номинальный ток, А	Номинальное напряжение, В	Количество полюсов
Розетки на монтажную панель			
PC(DT)413	16	230	2P + PE
PC(DT)414	16	400	3P + PE
PC(DT)415	16	400	3P + PE + N
PC(DT)423	32	230	2P + PE
PC(DT)424	32	400	3P + PE
PC(DT)425	32	400	3P + PE + N

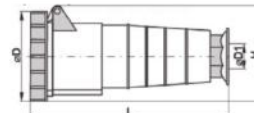
Габаритные размеры

Номенклатурный номер	Номер рисунка	Габаритные размеры (АхВ), мм
PC(DT)413	2	62x68
PC(DT)414		75x86
PC(DT)415		75x68
PC(DT)423		80x95
PC(DT)424		80x95
PC(DT)425		80x95



Рис. 2

Розетки настенные

Номенклатурный номер	Номинальный ток, А	Номинальное напряжение, В	Количество полюсов	
Розетки настенные				
PC(DT)113	16	230	2P + PE	
PC(DT)114	16	400	3P + PE	
PC(DT)115	16	400	3P + PE + N	
PC(DT)123	32	230	2P + PE	
PC(DT)124	32	400	3P + PE	
PC(DT)125	32	400	3P + PE + N	
IP67	PC(DT)133	63	230	2P + PE
	PC(DT)134	63	400	3P + PE
	PC(DT)135	63	400	3P + PE + N
	PC(DT)145	125	400	3P + PE + N

Номенклатурный номер	Номер рисунка	Габаритные размеры (АхВ), мм
PC(DT)113	3	131x88
PC(DT)114		132x91
PC(DT)115		132x98
PC(DT)123		149x100
PC(DT)124		149x100
PC(DT)125		151x105
PC(DT)133	4	153x105
PC(DT)134		266x130
PC(DT)135		266x117
PC(DT)145	4а	142x120

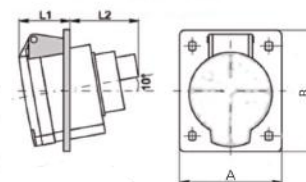

Рис. 3



Рис. 4

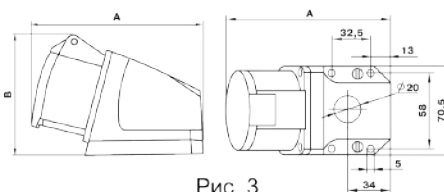

Рис. 4а

12. РАЗЪЕМЫ СИЛОВЫЕ

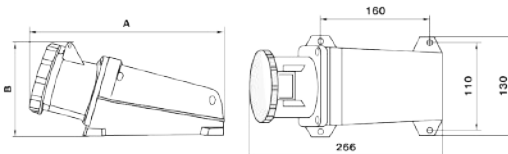
АТРИОН

Технические характеристики

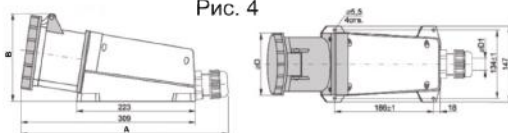
Вилки настенные

Номенклатурный номер	Номинальный ток, А	Номинальное напряжение, В	Количество полюсов
Вилки настенные			
PC(DT)513	16	230	2P + PE
PC(DT)514	16	400	3P + PE
PC(DT)515	16	400	3P + PE + N
PC(DT)523	32	230	2P + PE
PC(DT)524	32	400	3P + PE
PC(DT)525	32	400	3P + PE + N

Габаритные размеры

Номенклатурный номер	Номер рисунка	Габаритные размеры (АхВ), мм
PC(DT)513	5	131x78
PC(DT)514		131x78
PC(DT)515		133x80
PC(DT)523		141x83
PC(DT)524		141x83
PC(DT)525		137x86



Рис. 5

Вилки переносные

Номенклатурный номер	Номинальный ток, А	Номинальное напряжение, В	Количество полюсов
Вилки переносные			
PC(DT)013	16	230	2P + PE
PC(DT)014	16	400	3P + PE
PC(DT)015	16	400	3P + PE + N
PC(DT)023	32	230	2P + PE
PC(DT)024	32	400	3P + PE
PC(DT)025	32	400	3P + PE + N
PC(DT)033	63	230	2P + PE
PC(DT)034	63	400	3P + PE
PC(DT)035	63	400	3P + PE + N
PC(DT)045	125	400	3P + PE + N

Номенклатурный номер	Номер рисунка	Габаритные размеры (АхВхС), мм
PC(DT)013	6	121x84x51
PC(DT)014		121x84x54
PC(DT)015		129x94x63
PC(DT)023		138x92x63
PC(DT)024		138x92x63
PC(DT)025		149x97x70
PC(DT)033	7	233x100x75.5
PC(DT)034		233x100x75.5
PC(DT)035		233x100x75.5

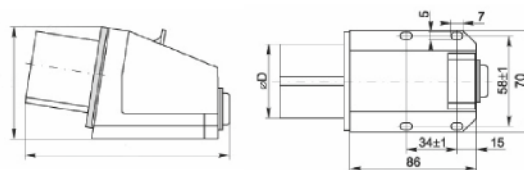

Рис. 6



Рис. 7

Ассортимент

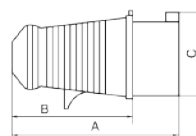
Наименование	Артикул	Наименование	Артикул
Вилка PC(DT)013	DT-013	Розетка PC(DT)123	DT-123
Вилка PC(DT)014	DT-014	Розетка PC(DT)124	DT-124
Вилка PC(DT)015	DT-015	Розетка PC(DT)125	DT-125
Вилка PC(DT)023	DT-023	Розетка PC(DT)133 IP67	DT-133-IP67
Вилка PC(DT)024	DT-024	Розетка PC(DT)134 IP67	DT-134-IP67
Вилка PC(DT)025	DT-025	Розетка PC(DT)135 IP67	DT-135-IP67
Вилка PC(DT)033 IP67*	DT-033-IP67	Розетка PC(DT)145 IP67	DT-145-IP67
Вилка PC(DT)034 IP67	DT-034-IP67	Розетка PC(DT)213	DT-213
Вилка PC(DT)035 IP67	DT-035-IP67	Розетка PC(DT)214	DT-214
Вилка PC(DT)045 IP67	DT-045-IP67	Розетка PC(DT)215	DT-215
Вилка PC(DT)513	DT-513	Розетка PC(DT)223	DT-223
Вилка PC(DT)514	DT-514	Розетка PC(DT)224	DT-224
Вилка PC(DT)515	DT-515	Розетка PC(DT)225	DT-225
Вилка PC(DT)523	DT-523	Розетка PC(DT)233 IP67	DT-233-IP67
Вилка PC(DT)524	DT-524	Розетка PC(DT)234 IP67	DT-234-IP67
Вилка PC(DT)525	DT-525	Розетка PC(DT)235 IP67	DT-235-IP67
Розетка PC(DT)113	DT-113	Розетка PC(DT)415	DT-415-IP67
Розетка PC(DT)114	DT-114	Розетка PC(DT)424	DT-424-IP67
Розетка PC(DT)115	DT-115		

*Силовые разъемы PC (DT) имеют степень защиты IP44 и IP67, степень защиты IP44 не маркируются.

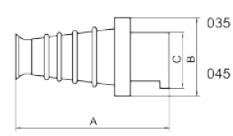
АТРИОН



до **5** лет
гарантии

EAC

3ой
контроль
качества

**НАДЕЖНАЯ
ЭЛЕКТРОТЕХНИЧЕСКАЯ
ПРОДУКЦИЯ**

