



ПРОФЕССИОНАЛЬНЫЙ  
ЭЛЕКТРОИНСТРУМЕНТ



КАТАЛОГ  
2023-2024



# BULL

## ПРОФЕССИОНАЛЬНЫЙ ЭЛЕКТРОИНСТРУМЕНТ

Торговая марка BULL занимается разработкой и производством профессионального электроинструмента. Компания была создана в 2007 году немецким инженером Берндом Ленцом на юго-востоке Германии в городе Нюрнберг. Годом позже в результате совместных усилий немецких и китайских инженеров была выпущена первая партия продукции BULL – угловых шлифмашин. Изделия сразу же завоевали популярность среди строителей благодаря высоким потребительским характеристикам, соизмеримым с качеством электроинструмента мировых торговых марок, что и послужило толчком к дальнейшему расширению ассортимента. В 2018 году продукция BULL вышла на рынок СНГ.

При производстве электроинструмента BULL используется только высококачественные материалы. На каждом этапе производственного процесса вся продукция торговой марки BULL проходит глубокий контроль качества. Проводятся многочисленные проверки на выносливость выпускаемой продукции в ходе выполнения задач различной сложности. Качество продукции постоянно подтверждается независимыми испытаниями и выдачей сертификата европейского соответствия.

В результате товары данной торговой марки получают технически совершенными, а для потребителя, в свою очередь, являются высокотехнологичными помощниками в работе.

За время существования торговой марки BULL компании удалось добиться высокой производительности, безопасности, надежности и долговечности инструментов. Компания непрерывно стремится не только совершенствовать изделия, но и разрабатывать инновационную продукцию для профессионального использования.



АККУМУЛЯТОРНАЯ  
ДРЕЛЬ-ШУРУПОВЕРТ

**6**



АККУМУЛЯТОРНЫЙ  
ГАЙКОВЕРТ

**8**

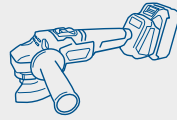

АККУМУЛЯТОРНАЯ  
УГЛОВАЯ  
ШЛИФМАШИНА

**10**



АККУМУЛЯТОРЫ  
И ЗАРЯДНОЕ  
УСТРОЙСТВО

**11**

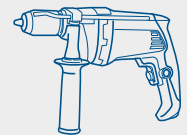

ДРЕЛЬ СЕТЕВАЯ

**12**

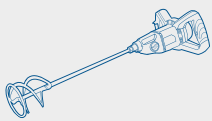

МИКСЕР  
СТРОИТЕЛЬНЫЙ

**14**

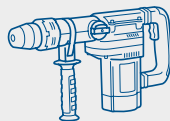

ПЕРФОРАТОР

**16**

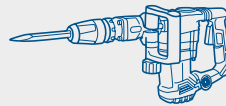

ОТБОЙНЫЙ  
МОЛОТОК

**18**

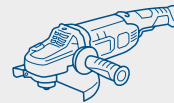

УГЛОВАЯ  
ШЛИФМАШИНА

**20**



БОРОЗДОДЕЛ

**24**

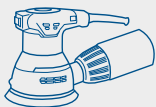

ЭКСЦЕНТРИКОВАЯ  
ШЛИФМАШИНА

**25**

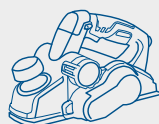

РУБАНОК

**26**

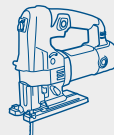

ЛОБЗИК  
ЭЛЕКТРИЧЕСКИЙ

**27**

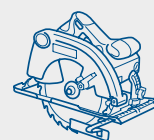

ПИЛА

**28**

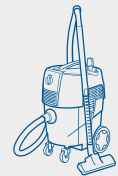

ПЫЛЕСОС

**31**

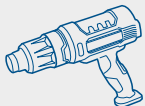

ВОЗДУХОДУВКА

**33**

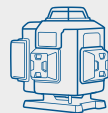

НИВЕЛИР  
ЛАЗЕРНЫЙ

**35**



ДАЛЬНОМЕР  
ЛАЗЕРНЫЙ

**38**



ОСНАСТКА

**39**



УСЛОВНЫЕ  
ОБОЗНАЧЕНИЯ

**42**



ГАРАНТИЙНОЕ  
ОБСЛУЖИВАНИЕ

**43**

Содержание каталога верно на момент публикации. Торговая марка BULL® оставляет за собой право изменять указанные технические характеристики, комплектацию, дизайн и изображения без предварительного уведомления.

# МНОГОЭТАПНОЕ ТЕСТИРОВАНИЕ ПРИ РАЗРАБОТКЕ



**1 ЭТАП**

**ДЕТАЛЬНАЯ РАЗРАБОТКА  
ОБЩЕЙ КОНЦЕПЦИИ ТОВАРА**



**2 ЭТАП**

**ЛЕГКИЕ ИСПЫТАНИЯ РАБОТОСПОСОБНОСТИ  
И КОМФОРТА ПОЛЬЗОВАНИЯ**



**3 ЭТАП**

**ПРОФЕССИОНАЛЬНАЯ ЭКСПЛУАТАЦИЯ  
В ФОРМАТЕ 8 ЧАСОВ 5 ДНЕЙ В НЕДЕЛЮ**



**4 ЭТАП**

**ЭКСТРЕМАЛЬНЫЕ НАГРУЗКИ  
ДЛЯ ОПРЕДЕЛЕНИЯ  
МАКСИМАЛЬНОГО РЕСУРСА**



**ИНСТРУМЕНТ УСПЕШНО ПРОШЕЛ ВСЕ ЭТАПЫ**

**БУДУЩЕЕ  
УЖЕ НАСТУПИЛО  
С БЕСЩЁТОЧНЫМ  
ИНСТРУМЕНТОМ**



**BULL**



## **ПРЕИМУЩЕСТВА БЕСЩЁТОЧНОГО МОТОРА**

### **НАДЁЖНОСТЬ И ИЗНОСОСТОЙКОСТЬ**

Отсутствие быстроизнашиваемых частей (щёток) снижает необходимость сервисного обслуживания, а отсутствие искрения щеток минимизирует пожароопасность.



### **ВЫСОКОЕ КПД**

Работа с различными материалами без потери мощности.



### **КОМПАКТНОСТЬ И МАЛЫЙ ВЕС**

При лучших показателях мощности бесщёточный инструмент всегда будет меньше и легче щёточного!



### **ЭКОНОМИЯ РАСХОДУЕМОЙ ЭНЕРГИИ**

Работает до 50% дольше, чем щёточный инструмент.



### **ЭЛЕКТРОННАЯ РЕГУЛИРОВКА КРУТЯЩЕГО МОМЕНТА**

Мгновенное переключение скорости.



### **ПОНИЖЕННЫЙ УРОВЕНЬ ШУМА**

Работа с бесщёточным инструментом безопаснее для Вашего слуха.





## АККУМУЛЯТОРНАЯ ДРЕЛЬ-ШУРУПОВЕРТ

### SR 1802

Арт. 04040329



**⚡ 18 В**

**2 x**

**Li-Ion**

**4 А·ч**

**80 Н·м**

**BLmotor**



### ОСНОВНЫЕ ПРЕИМУЩЕСТВА:

- бесщеточный двигатель;
- высокий крутящий момент 80 Н·м;
- высокопрочные шестерни редуктора;
- дополнительная металлическая рукоятка для тяжелых работ;
- тонкая настройка крутящего момента;
- яркая подсветка рабочей зоны.



## SR 1203 Арт. 0329108

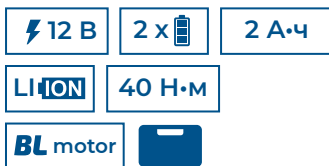

### Комплектация:

- аккумулятор – 2 шт.;
- зарядное устройство.

### ОСНОВНЫЕ ПРЕИМУЩЕСТВА:

- бесщеточный двигатель;
- самый компактный в своем классе;
- крутящий момент 40 Н·м;
- двухскоростной редуктор;
- быстрозажимной патрон;
- высокотемпературная смазка редуктора;
- эргономичная рукоятка;
- подсветка рабочей зоны;
- автоматическая блокировка шпинделя.

## SR 1802 Арт. 04040329

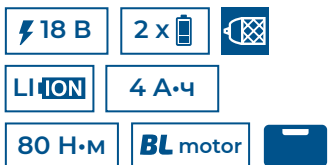

### Комплектация:

- аккумулятор – 2 шт.;
- зарядное устройство.

- бесщеточный двигатель;
- крутящий момент 80 Н·м;
- двухскоростной редуктор;
- быстрозажимной металлический патрон;
- высокотемпературная смазка редуктора;
- шестерни повышенной твердости;
- автоматическая блокировка шпинделя;
- эргономичная рукоятка;
- подсветка рабочей зоны.

## SR 1803 Арт. 0329105

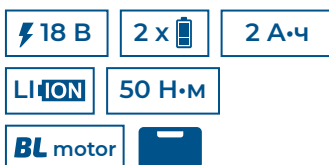

### Комплектация:

- аккумулятор – 2 шт.;
- зарядное устройство.

- бесщеточный двигатель;
- крутящий момент 50 Н·м;
- двухскоростной редуктор;
- быстрозажимной патрон;
- высокотемпературная смазка редуктора;
- шестерни повышенной твердости;
- автоматическая блокировка шпинделя;
- эргономичная рукоятка;
- подсветка рабочей зоны.

## SR 1804 Арт. 1329419

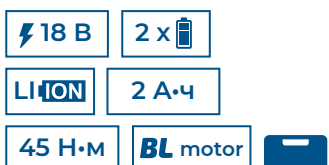

### Комплектация:

- аккумулятор – 2 шт.;
- зарядное устройство.

- бесщеточный двигатель нового поколения – в 2 раза меньше аналогов;
- подключаемый импульсный режим;
- крутящий момент 45 Н·м;
- двухскоростной редуктор;
- быстрозажимной патрон;
- высокотемпературная смазка редуктора;
- шестерни повышенной твердости;
- автоматическая блокировка шпинделя;
- эргономичная рукоятка;
- подсветка рабочей зоны.

Технические данные	SR 1203	SR 1802	SR 1803	SR 1804
Напряжение аккумулятора	12 В	18 В	18 В	18 В
Емкость аккумулятора	2 А·ч	4 А·ч	2 А·ч	2 А·ч
Макс. крутящий момент	40 Н·м	80 Н·м	50 Н·м	45 Н·м
Число ступеней крутящего момента	20+1	20+1	20+1	20+1
Число оборотов холостого хода (1-я/2-я скорость)	0–500 / 0–1500 об/мин	0–600 / 0–2100 об/мин	0–500 / 0–1500 об/мин	0–450 / 0–1800 об/мин
Тип патрона	быстрозажимной	быстрозажимной	быстрозажимной	быстрозажимной
Диаметр патрона	1–10 мм	1–13 мм	1–10 мм	1–13 мм
Макс. диаметр шурупов	8 мм	10 мм	10 мм	10 мм
Макс. диаметр сверления:				
• металл	10 мм	13 мм	13 мм	13 мм
• дерево	25 мм	80 мм	35 мм	35 мм
Масса	0,95 кг	2,16 кг	1,2 кг	1,2 кг



## АККУМУЛЯТОРНЫЙ ГАЙКОВЕРТ

### SC 1801

Арт. 0329177



1000 Н·м

⚡ 18 В

Li-ion

BL motor



### ОСНОВНЫЕ ПРЕИМУЩЕСТВА:

- высокий крутящий момент 1000 Н·м;
- бесщеточный двигатель;
- защита от перегрузок;
- предохранительная муфта;
- двухуровневая электронная регулировка оборотов;
- индикатор заряда;
- подсветка;
- обрезиненная рукоятка.





## SC 1804

Арт. 0329204

18 В

Li-ion

4 А·ч



400 Н·м

BL motor



### Комплектация:

- инструкция по эксплуатации;
- смазка;
- ремешок;
- ударная головка 22 мм;
- уплотнительное кольцо;
- штифт;
- кейс;
- аккумулятор 4 А·ч;
- зарядное устройство 4 А.



### ОСНОВНЫЕ ПРЕИМУЩЕСТВА:

- высокий крутящий момент 400 Н·м;
- бесщеточный двигатель;
- защита от перегрузок;
- предохранительная муфта;
- трехуровневая электронная регулировка оборотов;
- индикатор заряда;
- подсветка;
- обрезиненная рукоятка;
- реверс.

## SC 1801

Арт. 0329177

18 В

Li-ion

6 А·ч



1000 Н·м

BL motor



### Комплектация:

- инструкция по эксплуатации;
- смазка;
- ремешок;
- ударная головка 24 мм;
- аккумулятор 6 А·ч;
- зарядное устройство 4 А;
- кейс.



### ОСНОВНЫЕ ПРЕИМУЩЕСТВА:

- высокий крутящий момент 1000 Н·м;
- бесщеточный двигатель;
- защита от перегрузок;
- предохранительная муфта;
- трехуровневая электронная регулировка оборотов;
- индикатор заряда;
- подсветка;
- обрезиненная рукоятка;
- болты до 62 мм;
- реверс.

Технические данные	SC 1804	SC 1801
Напряжение аккумулятора	18 В	18 В
Тип двигателя	Бесщеточный	Бесщеточный
Число оборотов холостого хода	0–2800 об/мин	0–3000 об/мин
Число ударов в минуту	0–3200 уд/мин	0–2100 уд/мин
Максимальный крутящий момент	400 Н·м	1000 Н·м
Тип посадки	внешний квадрат, 1/2"	внешний квадрат, 3/4"
Максимальный диаметр болтов	27 мм	62 мм
Реверс	есть	есть
Подсветка	есть	есть
Масса	2 кг	3,3 кг



## АККУМУЛЯТОРНАЯ УГЛОВАЯ ШЛИФМАШИНА

### CSG 1812 R

Арт. 1333372



#### ОСНОВНЫЕ ПРЕИМУЩЕСТВА:

- бесщеточный двигатель;
- пылезащитные фильтры;
- двухуровневая регулировка оборотов;
- защита от перегрева;
- защита от заклинивания оснастки;
- лабиринтное уплотнение подшипника;
- быстрозажимной кожух;
- антивибрационная рукоятка;
- трехпозиционная рукоятка.

Технические данные	CSG 1812 R
Напряжение аккумулятора	18 В
Тип аккумулятора	Li-ion
Номинальное число оборотов	200 / 8000 об/мин
Максимальный диаметр круга	125 мм
Посадочный размер диска	22,2 мм
Тип двигателя	бесщеточный
Масса (без принадлежностей)	1,6 кг



## Аккумулятор AK 3001

Арт. 1329420



## Аккумулятор AK 4003

Арт. 0329205



## Аккумулятор AK 6001

Арт. 0329178



### ОСНОВНЫЕ ПРЕИМУЩЕСТВА:

- технология высокотокковых элементов INR;
- защита от полного разряда батареи;
- защита от перегрузки;
- защита от перегрева;
- обрезиненный корпус;
- индикатор заряда батареи.

Технические данные	AK 3001	AK 4003	AK 6001
Тип аккумулятора	Li-Ion	Li-Ion	Li-Ion
Напряжение аккумулятора	18 В	18 В	18 В
Емкость аккумулятора	2 А·ч	4 А·ч	6 А·ч

## Зарядное устройство LD 4002

Арт. 0329179



Технические данные	LD 4002
Параметры сети	100–240 В / 50–60 Гц
Выходное напряжение	18 В
Выходной ток	4 А
Тип заряжаемого аккумулятора	Li-ion
Принадлежность к инструменту BULL	SR 1802, SC 1801, SC 1804, SR 1804, CSG 1812 R
Модель заряжаемого аккумулятора BULL	AK 3001, AK 4002, AK 6001
Масса	0,53 кг



## ДРЕЛЬ СЕТЕВАЯ

### DR 1308 KL

Арт. 1327422



**⚡ 850 Вт**



#### ОСНОВНЫЕ ПРЕИМУЩЕСТВА:

- мощный двигатель 850 Вт;
- быстрозажимной металлический патрон;
- функция регулировки оборотов;
- предохранительная муфта;
- высокопрочные шестерни редуктора;
- резиновый кабель 3 метра;
- ударопрочный армированный полиамид.

Технические данные	DR 1308 KL
Номинальное напряжение	230 В
Номинальная частота	50 Гц
Номинальная потребляемая мощность	850 Вт
Число оборотов на холостом ходу	0-2800 об/мин
Зажимной патрон	13 мм
Макс. диаметр сверления:	
• бетон	13 мм
• дерево	25 мм
• сталь	13 мм
Масса (без принадлежностей)	2,75 кг



## CDR 1340

Арт. 1333409



41 Н·м



### ОСНОВНЫЕ ПРЕИМУЩЕСТВА:

- высокий крутящий момент 41 Н·м;
- быстрозажимной металлический патрон 13 мм;
- функция регулировки оборотов и крутящего момента;
- предохранительная муфта;
- высокопрочные шестерни редуктора;
- резиновый кабель 4 метра;
- ударопрочный армированный полиамид.

Технические данные	CDR 1340
Номинальное напряжение	230 В
Номинальная частота	50 Гц
Номинальная потребляемая мощность	320 Вт
Число оборотов на холостом ходу	0-400 / 0-1600 об/мин
Максимальный крутящий момент	41 Н·м
Зажимной патрон	13 мм
Макс. диаметр сверления:	
• дерево	25 мм
• сталь	13 мм
Масса (без принадлежностей)	1,63 кг



## МИКСЕР СТРОИТЕЛЬНЫЙ

### BM 1618

Арт. 0304362



⚡ 1800 Вт



#### ОСНОВНЫЕ ПРЕИМУЩЕСТВА:

- высокопроизводительный двигатель 1800 Вт;
- 2 венчика для большей продуктивности;
- функция поддержки оборотов;
- плавный пуск;
- индикатор перегрузки;
- индикатор замены щеток;
- быстрая фиксация венчиков.



## BM 1408 Арт. 0319101

**800 Вт**

### Комплектация:

- венчик для смесей;
- переходник для венчика;
- дополнительная рукоятка.

### ОСНОВНЫЕ ПРЕИМУЩЕСТВА:

- большой запас мощности;
- электронное управление погружением;
- повышенная твердость шестерен;
- со сверлильным патроном может использоваться как дрель;
- насадка для смешивания в комплекте.

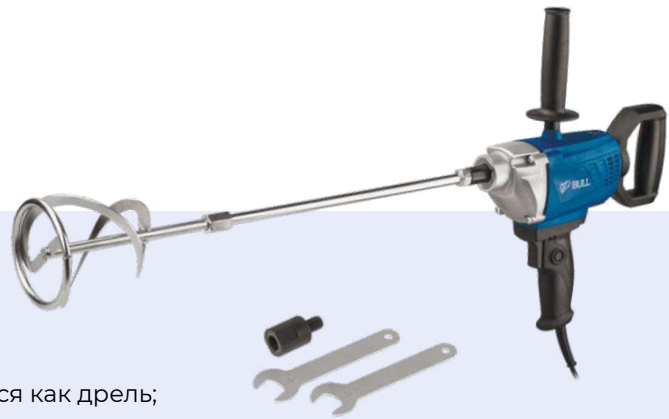

## BM 1416 Арт. 0319102

**1600 Вт**



### Комплектация:

- венчик для смесей;
- ключи для зажима оснастки – 2 шт.

### ОСНОВНЫЕ ПРЕИМУЩЕСТВА:

- мощный двигатель 1600 Вт;
- 2-скоростной редуктор;
- регулировка оборотов;
- защита от перегрузки;
- электронное управление погружением;
- повышенная твердость шестерен;
- насадка для смешивания в комплекте.

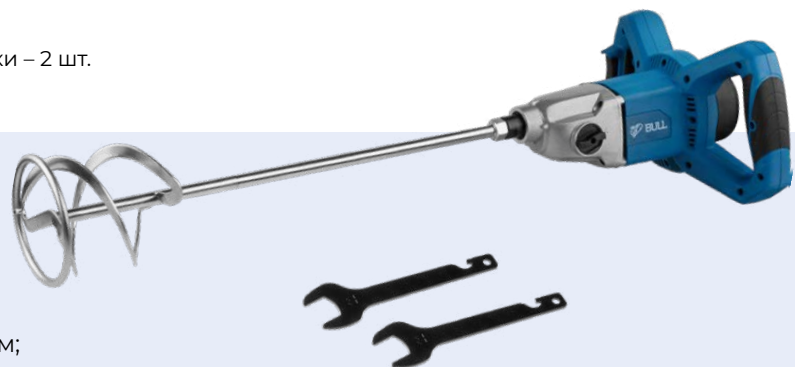

## BM 1618 Арт. 0304362

**1800 Вт**



### Комплектация:

- насадка для смешивания – 2 шт.;
- ключ – 1 шт.;
- инструкция по эксплуатации.

### ОСНОВНЫЕ ПРЕИМУЩЕСТВА:

- высокопроизводительный двигатель 1800 Вт;
- 2 венчика для большей продуктивности;
- функция поддержки оборотов;
- плавный пуск;
- индикатор перегрузки;
- индикатор замены щеток;
- быстрая фиксация венчиков;
- 2 венчика в комплекте;
- резиновый кабель 4 м;
- надежная и эргономичная рукоятка.



Технические данные	BM 1408	BM 1416	BM 1618
Номинальное напряжение	230 В	230 В	230 В
Номинальная частота	50 Гц	50 Гц	50 Гц
Номинальная потребляемая мощность	800 Вт	1600 Вт	1800 Вт
Номинальное число оборотов:	0–630 об/мин	180–750 об/мин	200–750 об/мин
I скорость	–	180–480 об/мин	200–480 об/мин
II скорость	–	330–750 об/мин	300–750 об/мин
Посадочный размер оснастки	M14	M14	M14
Диаметр венчика	120 мм	140 мм	2×120 мм
Длина венчика	560 мм	560 мм	560 мм
Класс защиты	II	II	II
Масса (без принадлежностей)	3,05 кг	4,9 кг	8,6 кг



ПЕРФОРАТОР

## ВН 2802

Арт. 0329082



⚡ 850 Вт

⬆️ 3,2 Дж

✖️ SDS-Plus



### ОСНОВНЫЕ ПРЕИМУЩЕСТВА:

- надежный двигатель с увеличенным ресурсом;
- высокая сила удара в 3,2 Дж;
- высокопрочный ударный механизм;
- 3 режима работы + 12 ступеней Vario-Lock;
- патрон типа SDS-plus;
- резиновый шнур 4 м;
- реверс.





### ВН 2602

Арт. 01045325

↑ 3,0 Дж
⚡ 800 Вт

✦ SDS-Plus





**Комплектация:**

- дополнительный быстрозажимной патрон – 1 шт;
- сверло по бетону – 3 шт.;
- зубило – 2 шт.

#### ОСНОВНЫЕ ПРЕИМУЩЕСТВА:

- 3 режима работы на одном переключателе + Vario-Lock;
- патрон типа SDS-plus;
- высокопрочный ударный механизм;
- сменный быстрозажимной патрон в комплекте;
- высокотемпературная смазка редуктора;
- морозоустойчивый резиновый кабель.

### ВН 2802

Арт. 0329082

↑ 3,2 Дж
⚡ 850 Вт

✦ SDS-Plus





**Комплектация:**

- дополнительный быстрозажимной патрон – 1 шт;
- сверло по бетону – 3 шт.;
- зубило – 2 шт.

- 3 режима работы на одном переключателе + Vario-Lock;
- патрон типа SDS-plus;
- высокопрочный ударный механизм;
- сменный быстрозажимной патрон в комплекте;
- высокотемпературная смазка редуктора;
- морозоустойчивый резиновый кабель.

### ВН 3201

Арт. 1333381

↑ 1-7 Дж
⚡ 1500 Вт
✦ SDS-Plus



**Комплектация:**

- смазка для буров – 1 шт.;
- сверло по бетону – 3 шт.;
- зубило – 2 шт.

- 3 режима работы на одном переключателе;
- патрон типа SDS-plus;
- высокотемпературная смазка редуктора;
- предохранительная муфта;
- многоступенчатая регулировка оборотов и силы удара;
- система гашения вибрации;
- 12 позиций Vario-Lock;
- улучшенная система охлаждения;
- морозоустойчивый резиновый кабель.

### ВН 4002

Арт. 1333484

↑ 2-9 Дж
⚡ 1250 Вт
✦ SDS-Max



**Комплектация:**

- смазка для буров – 1 шт.;
- сверло по бетону – 3 шт.;
- зубило – 2 шт.

- 3 режима работы на одном переключателе;
- патрон типа SDS-max;
- высокотемпературная смазка редуктора;
- предохранительная муфта;
- система гашения вибрации;
- морозоустойчивый резиновый кабель.

Технические данные	ВН 2602	ВН 2802	ВН 3201	ВН 4002
Питание	сеть	сеть	сеть	сеть
Параметры сети	230 В / 50 Гц	230 В / 50 Гц	230 В / 50 Гц	230 В / 50 Гц
Номинальная потребляемая мощность	800 Вт	850 Вт	1500 Вт	1250 Вт
Энергия удара	3,0 Дж	3,2 Дж	1-7 Дж	2-9 Дж
Число ударов	0-4400 уд/мин	0-4400 уд/мин	1500-4500 уд/мин	1500-4300 уд/мин
Число оборотов холостого хода	0-1100 об/мин	0-1000 об/мин	50-950 об/мин	180-480 об/мин
Тип патрона	SDS-plus	SDS-plus	SDS-plus	SDS-max
Макс. диаметр сверления:				
• бетон	26 мм	28 мм	32 мм	40 мм
• сталь	13 мм	13 мм	13 мм	-
• дерево	40 мм	40 мм	40 мм	-
Масса	3,4 кг	3,4 кг	5,0 кг	6,8 кг



## ОТБОЙНЫЙ МОЛОТОК

**SH 1101**

Арт. 0329190

⚡ 1200 Вт

⬆ 12 Дж

🔧 SDS-Max



### ОСНОВНЫЕ ПРЕИМУЩЕСТВА:

- патрон типа SDS-max;
- высокотемпературная смазка редуктора;
- система эффективного гашения вибрации;
- повышенная прочность ударных частей редуктора;
- корпус из магниевого сплава;
- морозостойчивый резиновый кабель.



## SH 1501 Арт. 10008225

45 Дж

1750 Вт

HEX 30 мм



### Комплектация:

- дополнительная рукоятка – 1 шт.;
- зубило – 1 шт.

### ОСНОВНЫЕ ПРЕИМУЩЕСТВА:

- патрон типа HEX;
- пневмоцилиндр 52 мм;
- константная электроника;
- высокотемпературная смазка редуктора;
- система эффективного гашения вибрации;
- корпус из магниевого сплава;
- морозоустойчивый резиновый кабель.

## SH 1101 Арт. 0329190

12 Дж

1200 Вт

SDS-Max



### Комплектация:

- дополнительная рукоятка – 1 шт.;
- зубило – 2 шт.;
- смазка для зубил – 1 шт.

### ОСНОВНЫЕ ПРЕИМУЩЕСТВА:

- патрон типа SDS-max;
- высокотемпературная смазка редуктора;
- система эффективного гашения вибрации;
- повышенная прочность ударных частей редуктора;
- корпус из магниевого сплава;
- морозоустойчивый резиновый кабель.

Технические данные	SH 1501	SH 1101
Питание	сеть	сеть
Параметры сети	230 В / 50 Гц	230 В / 50 Гц
Номинальная потребляемая мощность	1750 Вт	1200 Вт
Энергия удара	45 Дж	12 Дж
Число ударов	1600 уд/мин	4000 уд/мин
Тип патрона	HEX 30 мм	SDS-max
Масса	15 кг	6,5 кг



## УГЛОВАЯ ШЛИФМАШИНА

### WS 1216

Арт. 0333293



**1600 Вт**

**125 мм**

**BLmotor**



**ЕДИНСТВЕННАЯ  
В СВОЕМ КЛАССЕ**

#### ОСНОВНЫЕ ПРЕИМУЩЕСТВА:

- бесщеточный двигатель;
- мощный двигатель 1600 Вт;
- константная электроника;
- плавный пуск;
- самая тонкая рукоятка в своем классе;
- защита от непреднамеренного включения;
- морозоустойчивый кабель 4 м.



## WS 1205

Арт. 03038129

750 Вт

125 мм



### Комплектация:

- кожух защитный – 1 шт.;
- посадочная шайба – 1 шт.;
- прижимная шайба – 1 шт.;
- дополнительная рукоятка – 1 шт.;
- ключ для замены диска – 1 шт.

### ОСНОВНЫЕ ПРЕИМУЩЕСТВА:

- пылезащищенный двигатель;
- высокотемпературная смазка редуктора;
- быстрорегулируемый защитный кожух;
- морозоустойчивый резиновый кабель.

## WS 1202

Арт. 03014126

950 Вт

125 мм



### Комплектация:

- кожух защитный – 1 шт.;
- посадочная шайба – 1 шт.;
- прижимная шайба – 1 шт.;
- дополнительная рукоятка – 1 шт.;
- ключ для замены диска – 1 шт.

### ОСНОВНЫЕ ПРЕИМУЩЕСТВА:

- пылезащищенный двигатель;
- плавный пуск;
- высокотемпературная смазка редуктора;
- регулировка оборотов;
- быстрорегулируемый защитный кожух;
- защита от непреднамеренного включения;
- морозоустойчивый резиновый кабель.

## WS 1203

Арт. 03015126

1200 Вт

125 мм



### Комплектация:

- кожух защитный – 1 шт.;
- посадочная шайба – 1 шт.;
- прижимная шайба – 1 шт.;
- дополнительная рукоятка – 1 шт.;
- ключ для замены диска – 1 шт.

### ОСНОВНЫЕ ПРЕИМУЩЕСТВА:

- пылезащищенный двигатель;
- плавный пуск;
- высокотемпературная смазка редуктора;
- регулировка оборотов;
- быстрорегулируемый защитный кожух;
- защита от непреднамеренного включения;
- морозоустойчивый резиновый кабель.

Технические данные	WS 1205	WS 1202	WS 1203
Питание	сеть	сеть	сеть
Параметры сети	230 В / 50 Гц	230 В / 50 Гц	230 В / 50 Гц
Номинальная потребляемая мощность	750 Вт	950 Вт	1200 Вт
Диаметр круга	125 мм	125 мм	125 мм
Посадочный диаметр круга	22,2 мм	22,2 мм	22,2 мм
Номинальное число оборотов	11000 об/мин	3000–12000 об/мин	3000–12000 об/мин
Резьба шпинделя	M14	M14	M14
Масса	2,0 кг	2,0 кг	2,1 кг



## УГЛОВАЯ ШЛИФМАШИНА

### WS 1207

Арт. 329010

1400 Вт

125 мм



#### Комплектация:

- кожух защитный – 1 шт.;
- посадочная шайба – 1 шт.;
- прижимная шайба – 1 шт.;
- дополнительная рукоятка – 1 шт.;
- ключ для замены диска – 1 шт.

#### ОСНОВНЫЕ ПРЕИМУЩЕСТВА:

- пылезащищенный двигатель;
- высокотемпературная смазка редуктора;
- регулировка оборотов;
- быстрорегулируемый защитный кожух;
- защита от непреднамеренного включения;
- функция константой электроники;
- морозоустойчивый резиновый кабель.

### WS 1216

Арт. 0333293

1600 Вт

125 мм



#### Комплектация:

- кожух защитный – 1 шт.;
- посадочная шайба – 1 шт.;
- прижимная шайба – 1 шт.;
- дополнительная рукоятка – 1 шт.;
- ключ для замены диска – 1 шт.

#### ОСНОВНЫЕ ПРЕИМУЩЕСТВА:

- бесщеточный двигатель;
- высокотемпературная смазка редуктора;
- плавный пуск;
- быстрорегулируемый защитный кожух;
- защита от непреднамеренного включения;
- функция константой электроники;
- морозоустойчивый резиновый кабель.

### WS 1217

Арт. 1333485

1600 Вт

125 мм



#### Комплектация:

- кожух защитный – 1 шт.;
- посадочная шайба – 1 шт.;
- прижимная шайба – 1 шт.;
- дополнительная рукоятка – 1 шт.;
- ключ для замены диска – 1 шт.

#### ОСНОВНЫЕ ПРЕИМУЩЕСТВА:

- регулировка оборотов;
- бесщеточный двигатель;
- высокотемпературная смазка редуктора;
- плавный пуск;
- быстрорегулируемый защитный кожух;
- защита от непреднамеренного включения;
- функция константой электроники;
- морозоустойчивый резиновый кабель.

Технические данные	WS 1207	WS 1216	WS 1217
Питание	сеть	сеть	сеть
Параметры сети	230 В / 50 Гц	230 В / 50 Гц	230 В / 50 Гц
Номинальная потребляемая мощность	1400 Вт	1600 Вт	1600 Вт
Диаметр круга	125 мм	125 мм	125 мм
Посадочный диаметр круга	22,2 мм	22,2 мм	22,2 мм
Номинальное число оборотов	3000–11000 об/мин	9500 об/мин	3200–10000 об/мин
Резьба шпинделя	M14	M14	M14
Масса	2,1 кг	2,2 кг	2,2 кг



## WS 2301

Арт. 03017126



⚡ 2400 Вт

● 230 мм



### ОСНОВНЫЕ ПРЕИМУЩЕСТВА:

- пылезащищенный двигатель;
- высокотемпературная смазка редуктора;
- антивибрационная рукоятка;
- функция плавного пуска;
- морозостойчивый резиновый кабель.

### Комплектация:

- кожух защитный – 1 шт.;
- прижимная шайба – 1 шт.;
- посадочная шайба – 1 шт.;
- дополнительная рукоятка – 1 шт.;
- ключ для замены диска – 1 шт.

Технические данные	WS 2301
Питание	сеть
Параметры сети	230 В / 50 Гц
Номинальная потребляемая мощность	2400 Вт
Диаметр круга	230 мм
Посадочный диаметр круга	22,2 мм
Номинальное число оборотов	6500 об/мин
Резьба шпинделя	M14
Масса	5,6 кг

**MJ 1501**

Арт. 12043525

**⚡ 1600 Вт****ОСНОВНЫЕ ПРЕИМУЩЕСТВА:**

- пылезащищенный двигатель;
- защита от перегрузок;
- плавный пуск;
- лазерный указатель;
- морозоустойчивый резиновый кабель;
- сумка для хранения и транспортировки;
- 2 алмазных диска 150 мм в комплекте.

**Комплектация:**

- диск отрезной – 2 шт.;
- шестигранный ключ – 1 шт.;
- фланцевый ключ – 1 шт.;
- долото – 1 шт.;
- адаптер для пылесоса – 1 шт.;
- элементы питания – 2 шт.

Технические данные	MJ 1501
Питание	сеть
Параметры сети	230 В / 50 Гц
Номинальная потребляемая мощность	1600 Вт
Диаметр круга	150 мм
Посадочный диаметр круга	22,2 мм
Номинальное число оборотов	6000 об/мин
Глубина реза	8–40 мм
Ширина реза	8–30 мм
Плавный пуск	есть
Лазерный указатель	есть
Масса	6,8 кг





**OS 1235**

Арт. 0327338



**350 Вт**



**ОСНОВНЫЕ ПРЕИМУЩЕСТВА:**

- низкий уровень вибрации;
- плавный пуск;
- надежные пылезащищенные подшипники;
- функция регулировки оборотов;
- возможность подключения пылесоса;
- длинный резиновый кабель 4 м;
- эргономичная конструкция.

Технические данные	OS 1235
Номинальное напряжение	230 В
Номинальная частота	50 Гц
Номинальная потребляемая мощность	350 Вт
Число оборотов на холостом ходу	8000–12000 об/мин
Диаметр подошвы	125 мм
Амплитуда колебаний	2,6 мм
Частота колебаний	16000–28000 кол/мин
Масса	1,55 кг

**НО 2001**

Арт. 0329022

**850 Вт****Al** **2 ММ****Комплектация:**

- параллельная направляющая – 1 шт;
- ключ – 1 шт.

**ОСНОВНЫЕ ПРЕИМУЩЕСТВА:**

- глубина строгания 2 мм;
- литая алюминиевая подошва;
- нож из высокопрочной стали.

**НО 4001**

Арт. 17033129

**1050 Вт****Al** **4 ММ****Комплектация:**

- параллельная направляющая – 1 шт;
- ключ – 1 шт.

**ОСНОВНЫЕ ПРЕИМУЩЕСТВА:**

- глубина строгания 4 мм;
- 3 паза для съема фаски;
- литая алюминиевая подошва;
- выброс стружки на правую/левую сторону по выбору.



Технические данные	НО 2001	НО 4001
Питание	Сеть	Сеть
Параметры сети	230/50 В/Гц	230/50 В/Гц
Номинальная потребляемая мощность	850 Вт	1050 Вт
Номинальное число оборотов	17000 об/мин	15000 об/мин
Макс. глубина строгания	2 мм	4 мм
Ширина ножа	82 мм	82 мм
Длина шнура	4 м	4 м
Масса	3,2 кг	3,74 кг



### ST 1301 Арт. 20046329

⚡ 800 Вт

🌀 135 мм



**Комплектация:**

- пила по дереву – 1 шт.;
- ключ – 2 шт.;
- кейс.

**ОСНОВНЫЕ ПРЕИМУЩЕСТВА:**

- мощный и производительный двигатель;
- высокоточный рез;
- яркая подсветка рабочей зоны;
- максимальная глубина пропила в дереве: до 135 мм;
- максимальная глубина пропила в металле: 10 мм;
- литая алюминиевая подошва;
- длинный резиновый кабель 4 м.



### ST 6501 Арт. 0323066

⚡ 600 Вт

🌀 110 мм



**Комплектация:**

- пила по дереву – 1 шт.;
- ключ – 2 шт.;
- кейс.

**ОСНОВНЫЕ ПРЕИМУЩЕСТВА:**

- мощный двигатель;
- высокоточный рез;
- эргономичный корпус;
- яркая подсветка рабочей зоны;
- максимальная глубина пропила в дереве: до 110 мм;
- максимальная глубина пропила в металле: 8 мм;
- литая алюминиевая подошва;
- длинный резиновый кабель 4 м.



Технические данные	ST 1301	ST 6501
Питание	сеть	сеть
Параметры сети	230 В / 50 Гц	230 В / 50 Гц
Номинальная потребляемая мощность	800 Вт	600 Вт
Частота хода	800–2600 ход/мин	500–3000 ход/мин
Максимальная глубина пропила в дереве	до 135 мм	до 110 мм
Максимальная глубина пропила в металле	до 10 мм	до 8 мм
Длина шнура	4 м	4 м
Масса	2,8 кг	2,5 кг



ПИЛА

Торцовочная пила

**СМ 2502**

Арт. 0325361

Наклонное расположение двигателя увеличивает срок службы инструмента на 40%.



**⚡ 1800 Вт**



#### ОСНОВНЫЕ ПРЕИМУЩЕСТВА:

- высокопроизводительный двигатель 1800 Вт;
- прочное и ровное основание;
- подходит для резки металла и дерева;
- наклон пильной головы в обе стороны;
- регулировка угла наклона и пропила;
- пильный диск 255 мм × 80Т для точного реза;
- дополнительные боковые опоры;
- лазер.



### Циркулярная пила **KS 1901**

Арт. 07018126

**1500 Вт**

**190 мм**



**Комплектация:**

- параллельный упор – 1 шт.;
- ключ – 1 шт.;
- пильный диск – 1 шт.



**ОСНОВНЫЕ ПРЕИМУЩЕСТВА:**

- пылезащищенный двигатель;
- усиленная алюминиевая опорная плита;
- блокировка шпинделя;
- точный рез;
- производительный двигатель;
- эргономичная конструкция.

### Циркулярная **KS 2301**

Арт. 0319079

**2200 Вт**

**235 мм**



**Комплектация:**

- параллельный упор – 1 шт.;
- ключ – 1 шт.;
- пильный диск – 1 шт.



**ОСНОВНЫЕ ПРЕИМУЩЕСТВА:**

- пылезащищенный двигатель;
- усиленная стальная опорная плита;
- блокировка шпинделя;
- точный рез;
- одна из самых мощных в своем классе;
- эргономичная конструкция.

Технические данные	KS 1901	KS 2301
Питание	сеть	сеть
Параметры сети	230 В / 50 Гц	230 В / 50 Гц
Номинальная потребляемая мощность	1500 Вт	2200 Вт
Диаметр пильного диска	190 мм	235 мм
Диаметр посадочного отверстия пильного диска	30 мм	30 мм
Номинальное число оборотов	6000 об/мин	4000 об/мин
Глубина распила:		
• 0°	66 мм	80 мм
• 45°	49 мм	52 мм
Масса	5 кг	7,1 кг



**Торцовочная пила**

**CM 2502** Арт. 0325361

**1800 Вт**

**255 мм**



**Комплектация:**

- пылесборный мешок – 1 шт.;
- ключ – 1 шт.;
- пильный диск – 1 шт.;
- расширительные опоры – 2 шт.

**ОСНОВНЫЕ ПРЕИМУЩЕСТВА:**

- высокопроизводительный двигатель 1800 Вт;
- прочное и ровное основание;
- подходит для резки металла и дерева;
- наклон пильной головы в обе стороны;
- регулировка угла наклона и пропила;
- пильный диск 255 мм × 80Т для точного реза;
- дополнительные боковые опоры;
- D-образная рукоятка;
- встроенный лазерный указатель;
- удобный зажим заготовки;
- морозоустойчивый резиновый кабель.

**Технические данные**

CM 2502

**Питание**

сеть

**Параметры сети**

230 В / 50 Гц

**Номинальная потребляемая мощность**

1800 Вт

**Номинальное число оборотов**

5000 об/мин

**Параметры режущего диска**

255 мм × 25,4 мм × 80Т

**Параметры резания: 0° × 0°**

89 × 310 мм

45° × 90°

89 × 218 мм

0° × 90° влево

48 × 310 мм

45° × 45° влево

48 × 218 мм

0° × 45° вправо

28 × 310 мм

45° × 45° вправо

28 × 218 мм

**Масса (без принадлежностей)**

17,5 кг

**Отрезная пила по металлу**

**CO 3502** Арт. 0325265

**2600 Вт**

**355 мм**



**Комплектация:**

- ключ – 1 шт.

**ОСНОВНЫЕ ПРЕИМУЩЕСТВА:**

- высокопроизводительный двигатель;
- тиски для быстрого зажима заготовки;
- регулировка угла реза;
- прочное основание для стабильной работы;
- прочная пружина;
- высокотемпературная смазка редуктора;
- морозоустойчивый резиновый кабель.

**Технические данные**

CO 3502

**Питание**

сеть

**Параметры сети**

230 В / 50 Гц

**Номинальная потребляемая мощность**

2600 Вт

**Номинальное число оборотов**

3900 об/мин

**Параметры режущего диска**

355 мм × 25,4 мм

**Параметры резания 90°:**

прямоугольник

100 × 137 мм

квадрат

110 × 110 мм

труба

125 мм

уголок

120 мм

**Параметры резания 45°:**

прямоугольник

90 × 100 мм

квадрат

110 × 110 мм

труба

125 мм

уголок

85 мм

**Масса (без принадлежностей)**

17,3 кг



## AS 3002

Арт. 0329189

⚡ 1600 Вт



### ОСНОВНЫЕ ПРЕИМУЩЕСТВА:

- функция автоматической очистки фильтра;
- мощный двигатель 1600 Вт с увеличенным ресурсом;
- 2 вентилятора для охлаждения двигателя;
- розетка для работы с электроинструментом;
- автовыключение пылесоса при включении инструмента;
- корпус из армированного полиамида.



### AS 3001

Арт. 15030129



**Комплектация:**

- шланг 3 м, ø 32 мм;
- всасывающая трубка телескопическая 78 см;
- щелевая насадка;
- насадка прямоугольная;
- тканевый пылесборный мешок;
- многоразовый фильтр для сбора жидкости;
- фильтр тонкой очистки (HEPA).

**ОСНОВНЫЕ ПРЕИМУЩЕСТВА:**

- двигатель с повышенным ресурсом;
- сухая чистка и сбор жидкости;
- розетка для работы с электроинструментом;
- автовыключение при подключении инструмента;
- функция выдува;
- функция всасывания жидкости;
- длинный кабель 6 м.



### AS 3002

Арт. 0329189



**Комплектация:**

- шланг 3 м, ø 35 мм;
- всасывающая трубка телескопическая;
- щелевая насадка; • насадка прямоугольная;
- тканевый пылесборный мешок;
- фильтр тонкой очистки (HEPA); • 4 колеса;
- адаптер для пылесоса.

**ОСНОВНЫЕ ПРЕИМУЩЕСТВА:**

- функция автоматической очистки фильтра;
- мощный двигатель 1600 Вт с увеличенным ресурсом;
- 2 вентилятора для охлаждения двигателя;
- розетка для работы с электроинструментом;
- автовыключение пылесоса при включении инструмента;
- корпус из армированного полиамида;
- функция всасывания жидкости;
- большие колеса для удобной транспортировки;
- длинный кабель 6 м.



### AS 6501

Арт. 1329490



**Комплектация:**

- шланг 5 м, ø 40 мм;
- всасывающая трубка металлическая;
- насадка прямоугольная; • насадка щелевая; • насадка-щетка;
- тканевый пылесборный мешок; • фильтр тонкой очистки (HEPA).

**ОСНОВНЫЕ ПРЕИМУЩЕСТВА:**

- 2 мощных двигателя для максимальной продуктивности – 2400 Вт;
- розетка для работы с электроинструментом;
- автовыключение пылесоса при включении инструмента;
- корпус из прочной нержавеющей стали;
- функция всасывания жидкости;
- большая нижняя платформа для транспортировки;
- длинный кабель 6 м;
- большой шланг 5 м, ø 40 мм;
- система многоступенчатой фильтрации без потери мощности.



Технические данные	AS 3001	AS 3002	AS 6501
Питание	сеть	сеть	сеть
Параметры сети	230 В / 50 Гц	230 В / 50 Гц	230 В / 50 Гц
Номинальная потребляемая мощность	1400 Вт	1600 Вт	2400 Вт
Объем контейнера	30 л	30 л	70 л
Тип уборки	сухая, сбор жидкости	сухая, сбор жидкости	сухая, сбор жидкости
Класс фильтрации	L	L	L
Макс. доп. мощность подключаемого инстр.	2000 Вт	2000 Вт	2000 Вт
Разрежение	20 кПа	20 кПа	20 кПа
Макс. скорость воздушного потока	60 л/с	60 л/с	40 л/с
Автоматическая очистка фильтра	нет	есть	нет
Материал бака	металл	армированный полиамид	металл
Автовыключение при подключении инстр.	есть	есть	есть
Длина кабеля питания	6 м	6 м	6 м
Длина шланга	3 м	3 м	5 м
Функция выдува	есть	нет	нет
Масса	8,5 кг	13 кг	19,5 кг





## HG 6501

Арт. 0326218



**⚡ 2000 Вт**



### ОСНОВНЫЕ ПРЕИМУЩЕСТВА:

- ЖК-дисплей
- керамический нагреватель
- плавная регулировка
- максимальный нагрев до 650 °С
- защита от перегрева
- резиновый кабель



## ТЕРМОВОЗДУХОДУВКА

### HG 5001

Арт. 16031326

1800 Вт



#### Комплектация:

- насадки – 4 шт.;
- скребок – 1 шт.;
- пластиковый кейс.



#### ОСНОВНЫЕ ПРЕИМУЩЕСТВА:

- защита от перегрева;
- 3 температурных режима;
- резиновый кабель;
- надежный нагревательный элемент;
- прочный пластиковый кейс.

### HG 6501

Арт. 0326218

2000 Вт



#### Комплектация:

- насадки – 4 шт.;
- скребок – 1 шт.;
- пластиковый кейс.



#### ОСНОВНЫЕ ПРЕИМУЩЕСТВА:

- ЖК-дисплей
- керамический нагреватель
- плавная регулировка
- максимальный нагрев до 650 °С
- защита от перегрева
- резиновый кабель

Технические данные	HG 5501	HG 6501
Питание	сеть	сеть
Параметры сети	230 В / 50 Гц	230 В / 50 Гц
Номинальная потребляемая мощность	1800 Вт	2000 Вт
Температурный режим, °С		
I	50	50
II	400	50–650
III	550	–
Воздушный поток, л/мин		
I	200	250–500
II	250	250–500
III	500	–
ЖК-дисплей	нет	есть
Защита от перегрева	есть	есть
Класс защиты	II	II
Масса (без принадлежностей)	800 г	900 г

**LL 3404**

Арт. 0323146

**⚡ 3,7 В****Li-ion****ОСНОВНЫЕ ПРЕИМУЩЕСТВА:**

- яркий зеленый луч;
- немецкие LD лазеры компании OSRAM;
- 4 замкнутые плоскости в 360°;
- дистанционное управление пультом;
- имеет проекцию креста;
- боковые грани корпуса прорезинены;
- регулировка яркости луча;
- поставляется в кейсе с дополнительными аксессуарами.

**Комплектация:**

- элементы питания (Li-ion) – 2 шт.;
- металлическая регулируемая подставка 1 шт.;
- магнитный регулируемый держатель – 1 шт.;
- тренога – 1 шт.;
- кейс – 1 шт.;
- зарядное устройство;
- пульт дистанционного управления – 1 шт.;
- инструкция по эксплуатации.



## НИВЕЛИР ЛАЗЕРНЫЙ

### LL 2201 Арт. 0323140

↑ до 60 м 2 × 120° +

#### Комплектация:

- чехол для штатива – 1 шт.;
- штатив – 1 шт.;
- инструкция по эксплуатации;
- шнур для зарядки – 1 шт.



#### ОСНОВНЫЕ ПРЕИМУЩЕСТВА:

- яркий зеленый луч;
- немецкие LD лазеры компании OSRAM;
- имеет проекцию креста;
- боковые грани корпуса прорезинены;
- регулировка яркости луча;
- в комплекте штатив 1 м.

### LL 2302 Арт. 0323141

↑ до 60 м 360° × 130° +

#### Комплектация:

- чехол для штатива – 1 шт.;
- штатив – 1 шт.;
- инструкция по эксплуатации;
- шнур для зарядки – 1 шт.



#### ОСНОВНЫЕ ПРЕИМУЩЕСТВА:

- яркий зеленый луч;
- немецкие LD лазеры компании OSRAM;
- строит замкнутую плоскость в 360°;
- имеет проекцию креста;
- боковые грани корпуса прорезинены;
- регулировка яркости луча;
- в комплекте штатив 1 м.

### LL 3303 Арт. 0323142

↑ до 60 м 3 × 360° +

#### Комплектация:

- элемент питания (Li-ion) – 1 шт.;
- чехол для прибора;
- штатив – 1 шт.;
- зарядное устройство (USB-кабель);
- пульт управления;
- инструкция по эксплуатации.



#### ОСНОВНЫЕ ПРЕИМУЩЕСТВА:

- яркий зеленый луч;
- немецкие LD лазеры компании OSRAM;
- 3 замкнутые плоскости в 360°;
- дистанционное управление пультом;
- имеет проекцию креста;
- боковые грани корпуса прорезинены;
- регулировка яркости луча;
- в комплекте штатив 1,2 м.

### LL 3404 Арт. 0323146

↑ до 60 м 4 × 360° +

#### Комплектация:

- элементы питания (Li-ion);
- зарядное устройство;
- пульт дистанционного управления;
- подставки и крепление для нивелира;
- кейс.



#### ОСНОВНЫЕ ПРЕИМУЩЕСТВА:

- яркий зеленый луч;
- немецкие LD лазеры компании OSRAM;
- 4 замкнутые плоскости в 360°;
- дистанционное управление пультом;
- имеет проекцию креста;
- боковые грани корпуса прорезинены;
- регулировка яркости луча;
- поставляется в кейсе с доп. аксессуарами.

Технические данные	LL 2201	LL 2302	LL 3303	LL 3404
Питание	аккумулятор	аккумулятор	аккумулятор	аккумулятор
Тип аккумулятора	Li-Ion	Li-Ion	Li-Ion	Li-Ion
Напряжение аккумулятора	3,7 В	3,7 В	3,7 В	3,7 В
Емкость аккумулятора	1000 мА·ч	2000 мА·ч	4000 мА·ч	2×3000 мА·ч
Дальность измерения (без приемника)	30 м	30 м	30 м	30 м
Дальность измерения (с приемником)	60 м	60 м	60 м	60 м
Угол развертки лучей	120° × 120°	360° × 130°	3 × 360°	4 × 360°
Количество замкнутых плоскостей	0	1	3	4
Лазерные диоды	510–550 нм	510–550 нм	505–550 нм	505–550 нм
Класс лазера	2	2	2	2
Точность	±0,3 мм/м	±0,3 мм/м	±0,3 мм/м	±0,3 мм/м
Время нивелирования	≤3 с	≤3 с	≤3 с	≤3 с
Функция самонивелирования	есть	есть	есть	есть
Диапазон рабочих температур	-10...+50 °С	-10...+50 °С	-10...+50 °С	-10...+50 °С
Резьба под штатив	1/4"	1/4"	1/4"	1/4"
Масса	0,3 кг	0,3 кг	0,34 кг	0,34 кг

**RL 3001**

Арт. 1323474

**3,7 В****LI-ION****2 × 360°****ОСНОВНЫЕ ПРЕИМУЩЕСТВА:**

- яркий зеленый луч;
- исключительная точность  $\pm 0,1$  мм/м;
- высокая дальность, до 300 метров (с приемником);
- 2 замкнутые плоскости в 360°;
- защита от пыли и влаги IP66;
- 40 часов работы на одном заряде аккумулятора.

**Комплектация:**

- пульт дистанционного управления;
- мишень (красная);
- приемник лазерного излучения;
- очки для наблюдения за лазерным лучом (красные);
- элементы питания 3,7 В, 10 000 мА·ч;
- зарядное устройство USB (Type-C) 5 В, 2000 мА;
- надежный пластиковый кейс.

Технические данные	RL 3001
Угол самовыравнивания	$\pm 5^\circ$
Время нивелирования	$\leq 20$ сек
Точность измерения	$\pm 0,1$ мм/м
Дальность измерения с приемником	300 м
Угол развертки луча	360°
Скорость вращения	0, 150, 300, 600 об/мин
Элементы питания	Li-ion АКБ, 3,7 В, 10 000 мА·ч
Лазерные диоды	520 Нм
Диапазон рабочих температур	-10 °С до +40 °С
Класс лазера	2
Класс защиты	IP66
Функция самонивелирования	есть
Резьба под штатив	5/8"
Масса (без принадлежностей)	2,4 кг



## ДАЛЬНОМЕР ЛАЗЕРНЫЙ

### LM 1001

Арт. 1323466



#### ОСНОВНЫЕ ПРЕИМУЩЕСТВА:

- встроенная камера с двухступенчатым зумом;
- яркий ЖК-дисплей;
- высокая дальность до 100 метров;
- минимальная погрешность 1,5 мм;
- множество вычислительных функций;
- защита от пыли и влаги IP54;
- возможность измерения от начала, конца и середины (крепление на штатив).



### LM 8001

Арт. 1323465



#### ОСНОВНЫЕ ПРЕИМУЩЕСТВА:

- яркий ЖК-дисплей;
- зеленый луч;
- высокая дальность до 800 метров;
- минимальная погрешность 2 мм;
- множество вычислительных функций;
- защита от пыли и влаги IP54;
- возможность измерения от начала, конца и середины (крепление на штатив).



Технические данные	LM 1001	LM 8001
Диапазон измерений	0,08–100 м	0,08–80 м
Точность измерений	±1,5 мм	±2 мм
Цена деления	1 мм	1 мм
Длина волны	650 нм	650 нм
Класс лазера	2	2
Максимальная мощность излучения	<1 мВт	<1 мВт
Подсветка экрана	есть	есть
Автоматическое выключение	3 мин	3 мин
Инclinометр	есть	есть
Функция измерения объема	есть	есть
Функция измерения площади	есть	есть
Функция непрерывного измерения	есть	есть
Функция сложения/вычитания	нет	есть
Память	20 групп	20 групп
Функция максимума и минимума	есть	есть
Функция Пифагора	есть	есть
Лазерная проекция крест	нет	есть
Элементы питания	3,7 В, Li-ion, 1000 мА·ч	3,7 В, Li-ion, 1000 мА·ч
Масса	150 г	132 г

# ОСНАСТКА ДЛЯ ДРЕЛЕЙ, ШУРУПОВЕРТОВ EXPERT STARTUL

## НАСАДКА КРЕСТООБРАЗНАЯ (10 ШТ.)



PH1 25 мм	Арт. SE8501-25
PH1 50 мм	Арт. SE8501-50
PH2 25 мм	Арт. SE8502-25
PH2 50 мм	Арт. SE8502-50
PH2 70 мм	Арт. SE8502-70
PH2 90 мм	Арт. SE8502-90
PZ1 50 мм	Арт. SE8601-50
PZ2 50 мм	Арт. SE8602-50
PH2-PZ2 45 мм	Арт. SE8902-45

## НАСАДКА КРЕСТООБРАЗНАЯ (2 ШТ.)



PH1 25 мм	Арт. SE8521-25
PH1 50 мм	Арт. SE8521-50
PH2 25 мм	Арт. SE8522-25
PH2 50 мм	Арт. SE8522-50
PH2 70 мм	Арт. SE8522-70
PH2 90 мм	Арт. SE8522-90
PZ1 50 мм	Арт. SE8621-50
PZ2 50 мм	Арт. SE8622-50
PH2-PZ2 45 мм	Арт. SE8922-45

Насадки изготовлены из легированной стали S2 повышенной прочности, закаленной до твердости 54-58 HRC. Насадки имеют хромированное покрытие, исключая образование коррозии, и намагниченный шлиц.

## ДЕРЖАТЕЛЬ ДЛЯ БИТ МАГНИТНЫЙ



Арт. SE8420-01

Держатель оснащен системой Quick Release, которая позволяет освободить биту одним легким движением, потянув за муфту вниз.

## ОСНАСТКА ДЛЯ БУРЕНИЯ И СВЕРЛЕНИЯ EXPERT STARTUL

БУРЫ SDS-PLUS ДЛЯ СВЕРЛЕНИЯ ОТВЕРСТИЙ В ЖЕЛЕЗО-БЕТОНЕ, БЕТОНЕ, КИРПИЧНОЙ КЛАДКЕ, КАМНЕ, ГРАНИТЕ



6×50×110 мм	Арт. SE8306-110
6×100×160 мм	Арт. SE8306-160
6×150×210 мм	Арт. SE8306-210
6×200×260 мм	Арт. SE8306-260
8×100×160 мм	Арт. SE8308-160
8×150×210 мм	Арт. SE8308-210
8×200×260 мм	Арт. SE8308-260
10×100×160 мм	Арт. SE8310-160
10×150×210 мм	Арт. SE8310-210
10×200×260 мм	Арт. SE8310-260
10×250×310 мм	Арт. SE8310-310
10×300×360 мм	Арт. SE8310-360
10×400×460 мм	Арт. SE8310-460
12×150×210 мм	Арт. SE8312-210
12×200×260 мм	Арт. SE8312-260
12×250×310 мм	Арт. SE8312-310
14×250×310 мм	Арт. SE8314-310
16×250×310 мм	Арт. SE8316-310
16×400×460 мм	Арт. SE8316-460
20×400×460 мм	Арт. SE8320-460

Центрирующий наконечник

Х-образная твердосплавная  
пластина повышенной твердости  
91 HRA из сплава Ceratizit (Люксембург)

4 отдельные спирали для  
улучшенного отвода шлама





## ОСНАСТКА ДЛЯ РЕЗКИ И ШЛИФОВАНИЯ EXPERT STARTUL КРУГ ОТРЕЗНОЙ ДЛЯ МЕТАЛЛА И НЕРЖАВЕЮЩЕЙ СТАЛИ



115×1,0×22,2 мм	Арт. SE8115-10
125×1,0×22,2 мм	Арт. SE8125-10
125×1,2×22,2 мм	Арт. SE8125-12
125×1,4×22,2 мм	Арт. SE8125-14
125×1,6×22,2 мм	Арт. SE8125-16
150×1,6×22,2 мм	Арт. SE8150-16
230×1,6×22,2 мм	Арт. SE8230-16
230×2,0×22,2 мм	Арт. SE8230-20

### ■ ВЫСОКАЯ ПРОИЗВОДИТЕЛЬНОСТЬ

Абразивный материал на основе монокорунда (монокристаллический белый электрокорунд) многократно улучшает КПД круга и позволяет увеличить количество резов в несколько раз.

### ■ ПОВЫШЕННАЯ ИЗНОСОСТОЙКОСТЬ

Уникальные технологии производства позволяют выдерживать самые высокие механические и температурные нагрузки.

### ■ СКОРОСТЬ РЕЗА

Оптимальная балансировка отрезного круга исключает вибрацию электроинструмента, увеличивает скорость работы, а также точность и качество реза.

### ■ ВЫСОКИЙ УРОВЕНЬ БЕЗОПАСНОСТИ

Прочная на разрыв двойная армирующая сетка из стекловолокна обеспечивает прочность и долговечность диска, а также безопасность оператора.

## АЛМАЗНЫЙ КРУГ УНИВЕРСАЛЬНЫЙ СЕГМЕНТНЫЙ



125×22 мм	Арт. SE8002-125
230×22 мм	Арт. SE8002-230

■ Универсальное применение для резки армированного бетона различных марок, кирпича, природного камня, гранита, цветных металлов, пластика и дерева.

■ Изготовлен по инновационной технологии вакуумного спекания.

■ Повышенная износостойкость (диаметр диска

не меняется в процессе эксплуатации).

■ Высокий ресурс использования и высокая производительность.

■ Эффективный вынос шлама из зоны резания.

■ Вентилируемая конструкция тела круга способствует улучшенному воздушному охлаждению и предотвращает перегрев.

## АЛМАЗНАЯ ЧАШКА ДВУРЯДНАЯ

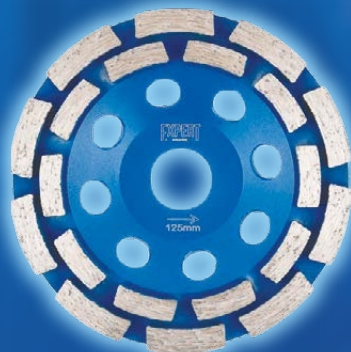

125×22 мм	Арт. SE8001-125
-----------	-----------------

■ Интенсивное грубое шлифование (черновое) выпуклых и неровных участков, снятие толстых слоев бетона, удаление швов и наплывов бетонных, гранитных, мраморных, кирпичных, каменных и других особо твердых поверхностей.

■ Высокий ресурс использования, увеличенная концентрация алмазов, повышенная точность балансировки.



## УСЛОВНЫЕ ОБОЗНАЧЕНИЯ

-  **12 В** Напряжение аккумулятора 12 В.
-  **18 В** Напряжение аккумулятора 18 В.
-  **2 x** 2 аккумулятора в комплекте с инструментом.
-  **BL motor** В инструменте установлен бесщеточный двигатель.
-  Эргономичная конструкция.
-  3 температурных режима.
-  Функция вычисления объема.
-  Функция вычисления площади.
-  Функция сложения/вычитания.
-  Точка начала измерений.
-  Функция минимума/максимума.
-  Функция применения теоремы Пифагора.
-  Функция непрерывного измерения.
-  Антивибрационная рукоятка (гарантирует гашение вибраций во время работы).
-  Ребро жесткости на корпусе редуктора под клавишей блокировки шпинделя (предохраняет металлический стержень фиксатора блокировки шпинделя от механических повреждений).
-  **Защита от непреднамеренного включения** (предотвращает самопроизвольный запуск инструмента после прерывания подачи тока).
-  **Резиновый кабель** (не твердеет на морозе и менее подвержен плавлению при попадании искр).
-  **Функция константной электроники** (позволяет поддерживать производительность инструмента. Система распознает падение оборотов и подключает резервы мощности, увеличивая крутящий момент и сохраняя до 99% оборотов).
-  **Плавный пуск** (наличие плавного пуска поможет избежать неожиданного рывка при включении инструмента, поможет предотвратить преждевременный износ его механических и электрических узлов, а также уменьшит пиковую нагрузку на сеть электроснабжения).
-  **Керамический нагревательный элемент.**
-  ЖК-дисплей.
-  Плавная регулировка температуры и потока воздуха.
-  Защита от перегрева.
-  **Пылезащита ротора и статора** (снижает износ двигателя).
-  **Лазерный луч** (лучшая видимость при высокой освещенности).
-  Высокая дальность действия.
-  **AI** Литая алюминиевая подошва.
-  3 паза для съема фаски.
-  Выброс стружки в двух направлениях.
-  **Ременной привод** (высокая плавность работы, отсутствие перегрузок и снижение уровня шума).
-  **Регулировка оборотов** (даёт возможность устанавливать оптимальный режим для работы с тем или иным материалом).
-  Инструмент поставляется в чемодане.
-  Обрезиненная рукоятка.
-  Индикатор заряда аккумулятора.
-  Подсветка.
-  Удлиненная рукоятка.
-  Сменный быстрозажимной патрон.
-  Режим удара.
-  Защита от перегрузок.
-  Быстрозажимной металлический патрон.
-  Высокопрочные шестерни редуктора.
-  Розетка для подключения электроинструмента.
-  3 плоскости развертки луча по 360°.
-  Функция построения креста.
-  Функция выдува.
-  Функция автоматической очистки фильтра.

### Тип материала резания:



Древесина



Медь



Черные металлы



Алюминий



Электроинструмент BULL обеспечивается профессиональным сервисным обслуживанием. Квалифицированные специалисты сервисных центров BULL оказывают следующий комплекс услуг, направленных на поддержание работоспособности Вашего инструмента в течение всего периода его эксплуатации: диагностика, гарантийный и постгарантийный ремонт, техническое обслуживание. Список авторизованных сервисных центров указан на официальном сайте [bull-pt.com](http://bull-pt.com).

Гарантийный срок на все электроинструменты BULL составляет 12 месяцев со дня продажи. Дата продажи определяется по правильно заполненному гарантийному талону и по товарному чеку. В течение установленного гарантийного срока осуществляется бесплатный ремонт неисправного инструмента в рамках гарантийных случаев (производственных дефектов). Гарантия не распространяется на расходные материалы и принадлежности, которые частично входят в комплект поставки.

#### **Продление гарантии.**

На нашем официальном сайте Вы можете продлить гарантию вашего инструмента BULL на 12 месяцев.

Торговая марка BULL оставляет за собой право изменять указанные условия предоставления услуги «Продление гарантии», а также перечень инструментов, попадающих под условия данной услуги.

Официальный сайт:  
[www.bull-pt.com](http://www.bull-pt.com)

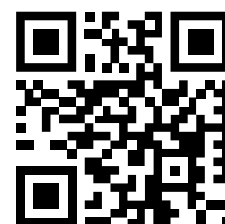



**ПРОФЕССИОНАЛЬНЫЙ  
ЭЛЕКТРОИНСТРУМЕНТ**

Официальный сайт:  
[www.bull-pt.com](http://www.bull-pt.com)