

AURORA
WEIJIANG EQUIPMENT

aurora-online.ru



**MIG-MAG
PLASMA
TIG**

ГОРЕЛКИ

АКСЕССУАРЫ И РАСХОДНИК

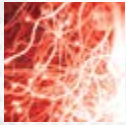

aurora-online.ru



- **MIG-MAG**
- **TIG**
- **PLASMA**

СОДЕРЖАНИЕ

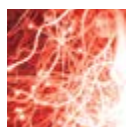
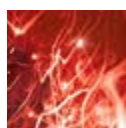

ГОРЕЛКИ

• MIG	4
• TORCH 15.	6
• TORCH 24.	7
• TORCH 25.	8
• TORCH 26.	9
• TORCH 36.	10
• TORCH 240.	11
• TORCH 400/500.	12
• НАКОНЕЧНИКИ.	13
• СОПЛА.	14
• ДИФФУЗОРЫ И ДЕРЖАТЕЛИ НАКОНЕЧНИКОВ.	15
• КАНАЛЫ	16
• ЦЕНТРАЛЬНЫЕ АДАПТОРЫ.	17
• TIG	18
• ВЕНТИЛЬНЫЕ.	19
• УНИВЕРСАЛЬНЫЕ	20
• КОМПЛЕКТНЫЕ	21
• С ВОДЯНЫМ ОХЛАЖДЕНИЕМ.	23
• РАСХОДНЫЕ МАТЕРИАЛЫ.	27
• ГУСАКИ.	29
• УПРАВЛЯЮЩИЕ РАЗЪЕМЫ.	30
• СИЛОВЫЕ РАЗЪЕМЫ.	30
• ВОЛЬФРАМОВЫЕ ЭЛЕКТРОДЫ.	30
• РАЗЪЕМЫ И СОЕДИНЕНИЯ.	31
• ДЕРЖАТЕЛИ И ЗАЖИМЫ.	32
• PLASMA	33
• TORCH 50.	34
• TORCH 70.	35
• TORCH 81.	36
• TORCH 101.	37
• TORCH 141.	38
• TORCH 151.	39
• P31.	40
• P80.	41



- Сопла
- Наконечники
- Диффузоры
- Держатели наконечников
- Каналы
- Евро разъёмы
- Центральные адаптеры

ВОЗМ. ИСП

СТАНДАРТ

НАЗВАНИЕ	AURORA	MIG 15	MIG 24	MIG 25	MIG 26	MIG 36	MIG 240	MIG 400	MIG 500
Гусак к горелке MIG 15AK (вкл. фитинг)	0326.608.700								
Гусак к горелке MIG 24KD	0326.063.000								
Гусак к горелке MIG 25AK (вкл. фитинг)	0326.608.800								
Гусак к горелке MIG 26KD (вкл. фитинг)	0326.263.600								
Гусак к горелке MIG 36KD	0326.008.900								
Гусак к горелке MIG 240	0309.009.100								
Гусак к горелке MIG 401D	0309.005.900								
Гусак к горелке MIG 501D	0309.005.500								
Сопло MIG Ø9.5 (14-15AK)	0319.006.200								
Сопло MIG Ø12 (14-15AK)	0319.006.300								
Сопло MIG Ø16 (14-15AK)	0319.006.400								
Сопло MIG Ø12.5 (24KD)	0319.080.600								
Сопло MIG Ø17 (24KD)	0319.080.000								
Сопло MIG Ø11 (25AK)	0319.007.700								
Сопло MIG Ø15 (25AK)	0319.007.800								
Сопло MIG Ø18 (25AK)	0319.007.900								
Сопло MIG Ø12 (36KD)	0319.007.100								
Сопло MIG Ø16 (36KD)	0319.007.200								
Сопло MIG Ø19 (36KD)	0319.007.300								
Сопло MIG Ø16 (401D-501D)	0319.071.300								
Сопло MIG Ø19 (401D-501D)	0319.074.600								
Сопло MIG Ø14 (401D-501D)	0319.074.000								
Наконечник к гор. п/а M6, Ø0.8мм L25 (тело 6) E-Cu	0321.000.308								
Наконечник к гор. п/а M6, Ø0.8 мм L28 (тело 8) E-Cu	0321.000.408								
Наконечник к гор. п/а M6, Ø1.0 мм L28 (тело 8) E-Cu	0321.000.410								
Наконечник к гор. п/а M6, Ø1.2 мм L28 (тело 8) E-Cu	0321.000.412								
Наконечник к гор. п/а M6, Ø0.8 мм L28 (тело 8) Al	0321.000.458								
Наконечник к гор. п/а M6, Ø1.0 мм L28 (тело 8) Al	0321.000.460								
Наконечник к гор. п/а M6, Ø1.2 мм L28 (тело 8) Al	0321.000.462								



aurora-online.ru

НАЗВАНИЕ	ОХЛАЖДЕНИЕ	ДЛИНА	РАБОЧИЙ ЦИКЛ 60% CO ₂	РАБОЧИЙ ЦИКЛ 60% MIX gas	ДИАМЕТР ПРОВОЛОКИ	ДАВЛЕНИЕ ВОДЫ	РАСХОД ВОДЫ
TORCH MIG 15	ВОЗДУХ	3м, 4м, 5м	180А	150А	0.6-1.0мм	-	-
TORCH MIG 24	ВОЗДУХ	3м, 4м, 5м	250А	220А	0.8-1.2мм	-	-
TORCH MIG 25	ВОЗДУХ	3м, 4м, 5м	230А	200А	0.8-1.2мм	-	-
TORCH MIG 26	ВОЗДУХ	3м, 4м, 5м	290А	260А	0.8-1.2мм	-	-
TORCH MIG 36	ВОЗДУХ	3м, 4м, 5м	340А	300А	0.8-1.6мм	-	-
TORCH MIG 240	ВОДА	3м, 4м, 5м	300А	270А	0.8-1.2мм	2-4 бар	1.6 л/мин
TORCH MIG 400	ВОДА	3м, 4м, 5м	400А	350А	0.8-1.2мм	2-4 бар	1.6 л/мин
TORCH MIG 500	ВОДА	3м, 4м, 5м	500А	450А	1.0-1.6мм	2-4 бар	1.6 л/мин

ГОРЕЛКИ MIG

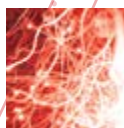
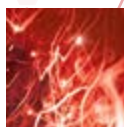

TORCH 15

Технические характеристики:

Охлаждение: Воздух
Режим работы 60%: 180A CO₂
150A смесь
Размер провода: Ø0.6-1.0мм

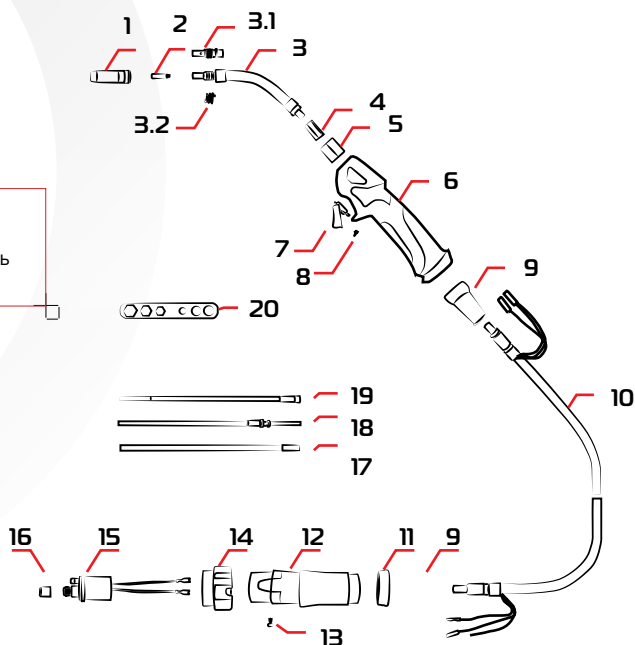
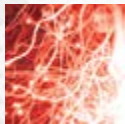
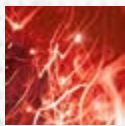

Позиция	Код	Аналог Trafimet	Наименование
1	0319.006.300	MC0018	Сопло MIG Ø12 (14-15AK)
2	0321.000.308	MD0008-08	Наконечник к гор. п/а М6, Ø0.8мм L25 (тело 6) E-Cu
3	0326.608.700	MF1032	Гусак к горелке MIG 15AK (вкл. фитинг)
3.1	2608.066.200	FB0117	Газовый диффузор к горелке п/а 15AK
3.2	0620.080.800	EA0303	Спираль к соплу газораспределительному 14-15AK
4*	2608.066.700	FB0112	Втулка
5*	0810.003.000	BW0080	Втулка пластиковая
6*	0322.089.001	MP0340	Рукоятка горелки
7*	0817.007.000	BX0020	Курок св. горелки
8*	0620.087.400	EA0329	Винт М3х10
9*	0810.078.200	BW0237	Сальник
10*	0314.066.300	MH0118	Коаксиальный кабель 3м
11*	0810.071.500	BW0265	Кольцо
12*	0810.070.300	BW0208	Кожух разъема
13*	0620.006.300	EA0018	Винт
14*	0810.006.300	BW0018	Гайка разъема
15*	2002.005.900	AR0054	Разъем
16*	2620.007.100	FA0026	Гайка разъема
17*	0903.022.000	GM0770	Медная направляющая 4.0x2.0 0.35М
18	0903.010.000	GM0600	Канал тефлоновый 0.6-0.9 синий 3м
19	0903.050.000	GM0500	Канал стальной изолированный 0.6-0.9 синий 3м
20	0307.600.000	MT1000	Ключ для сборки горелки MIG

Комплект горелки

0320.209.800	MA7043	Горелка MIG 15 AIR COOL 180A(60%) EURO 3м
0320.209.900	MA7044	Горелка MIG 15 AIR COOL 180A(60%) EURO 4м
0320.209.500	MA7045	Горелка MIG 15 AIR COOL 180A(60%) EURO 5м

TORCH 24

Технические характеристики:

Охлаждение: Воздух
 Режим работы 60%: 250А CO₂
 220А смесь
 Размер провода: Ø0.8-1.2мм

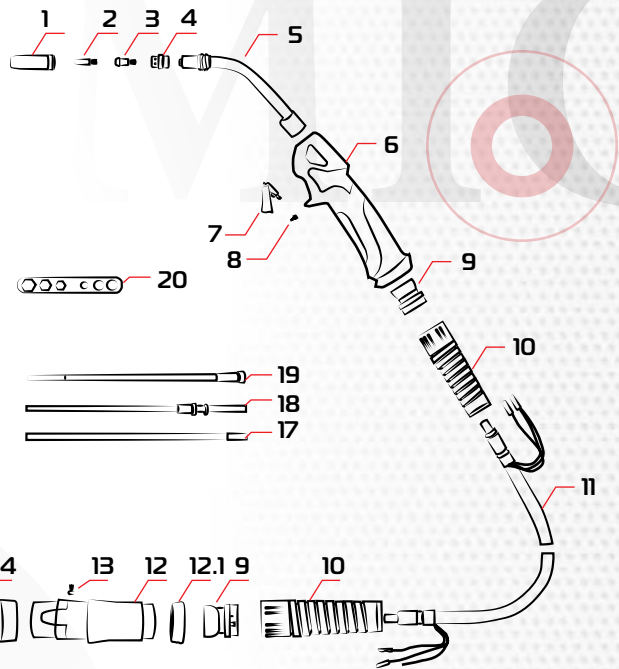
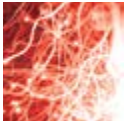

Позиция	Код	Аналог Trafimet	Наименование
1	0319.080.600	MC0301	Сопло MIG Ø12.5 (24KD)
2	0321.000.310	MD0008-10	Св. наконечник E-Cu M6 Ø1.0 прям.
3	0321.068.300	MD0138-00	Держатель наконечника M6 26mm (24KD)
4	0306.053.900	ME0584	Диффузор газовый 24KD керамика
5	0326.063.000	MF0180	Гусак к горелке MIG 24KD
6*	0322.089.001	MP0340	Рукоятка горелки
7*	0817.007.000	BX0020	Курок св. горелки
8*	0620.087.400	EA0329	Винт M3x10
9*	0810.002.100	BW0076	Подвижное соединение
10*	0620.082.200	EA0377	Пружинное основание
11*	0314.066.400	MH0119	Коаксиальный кабель 3м
12*	0810.070.300	BW0208	Кожух разъема
12.1*	0810.071.500	BW0265	Кольцо
13*	0620.006.300	EA0018	Винт
14*	0810.007.200	BW0027	Гайка разъема
15*	2002.005.900	AR0054	Разъем
16*	2620.007.100	FA0026	Гайка разъема
17*	0903.022.000	GM0770	Медная направляющая 4.0x2.0 0.35M
18	0903.010.000	GM0600	Канал тефлоновый 0.6-0.9 синий 3м
19	0903.050.000	GM0500	Канал стальной изолированный 0.6-0.9 синий 3м
20*	0307.600.000	MT1000	Ключ для сборки горелки MIG
Комплект горелки			
	0320.269.800	MA7143	Горелка MIG 24 AIR COOL 250A(60%) EURO 3м
	0320.269.900	MA7144	Горелка MIG 24 AIR COOL 250A(60%) EURO 4м
	0320.269.500	MA7145	Горелка MIG 24 AIR COOL 250A(60%) EURO 5м

TORCH 25

Технические характеристики:

Охлаждение: Воздух
Режим работы 60%: 230A CO₂
200A смесь
Размер провода: Ø0.8-1.2мм

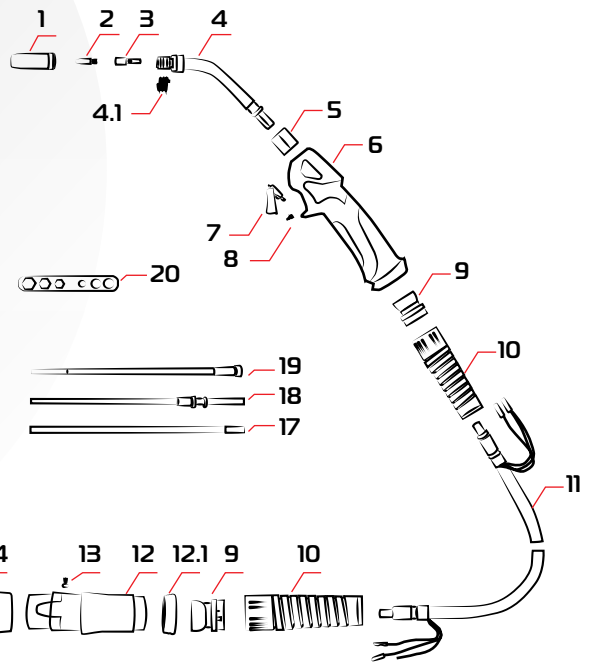
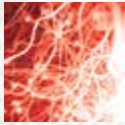

Позиция	Код	Аналог Trafimet	Наименование
1	0319.007.800	MC0023	Сопло MIG Ø15 (25AK)
2	0321.000.410	MD0009-10	Наконечник к гор. п/а М6, Ø1.0 мм L28 (тело 8) E-Cu
3	0306.006.100	ME0016	Газовый диффузор к горелке п/а 25AK М6 35mm
4	0326.608.800	MF1033	Гусак к горелке MIG 25AK (вкл. фитинг)
4.1	0620.080.900	EA0304	Спираль к соплу газораспределительному 25AK
5*	0810.003.000	BW0080	Втулка пластиковая
6*	0322.089.001	MP0340	Рукоятка горелки
7*	0817.007.000	VX0020	Курок св. горелки
8*	0620.087.400	EA0329	Винт М3х10
9*	0810.002.100	BW0076	Подвижное соединение
10*	0620.082.200	EA0377	Пружинное основание
11*	0314.066.400	MH0119	Коаксиальный кабель 3м
12*	0810.070.300	BW0208	Кожух разъема
12.1*	0810.071.500	BW0265	Кольцо
13*	0620.006.300	EA0018	Винт
14*	0810.007.200	BW0027	Гайка разъема
15*	2002.005.900	AR0054	Разъем
16*	2620.007.100	FA0026	Гайка разъема
17*	0903.022.000	GM0770	Медная направляющая 4.0x2.0 0.35М
18	0903.016.000	GM0610	Канал тефлоновый 1.0-1.2 красный 3м
19	0903.056.000	GM0510	Канал стальной изолированный 1.0-1.2 красный 3м
20*	0307.600.000	MT1000	Ключ для сборки горелки MIG
Комплект горелки			
	0320.279.800	MA7243	Горелка MIG 25 AIR COOL 230A(60%) EURO 3m
	0320.279.900	MA7244	Горелка MIG 25 AIR COOL 230A(60%) EURO 4m
	0320.279.500	0320.279.500	Горелка MIG 25 AIR COOL 230A(60%) EURO 5m

TORCH 26

Технические характеристики:

Охлаждение: Воздух
 Режим работы 60%: 290A CO₂
 260A смесь
 Размер провода: Ø0.8-1.2мм

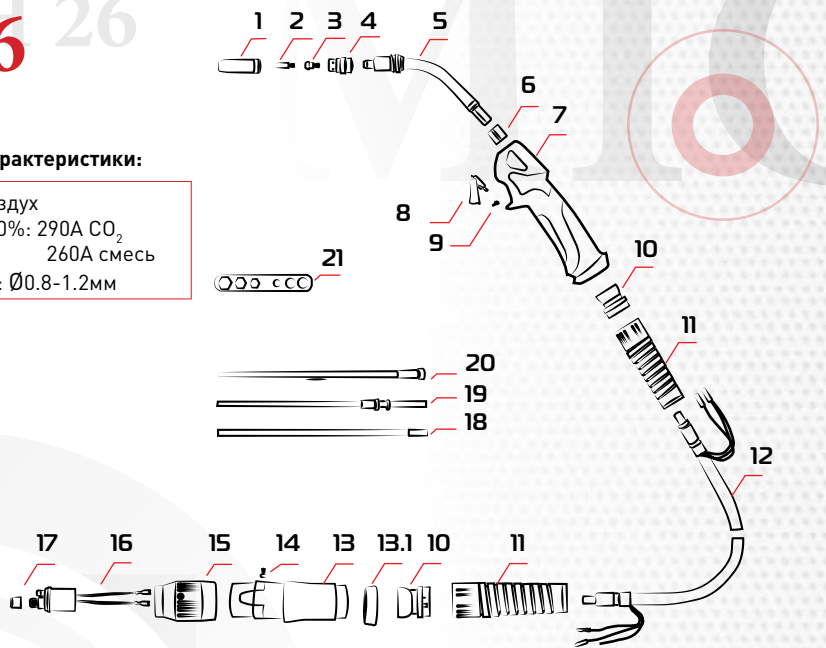
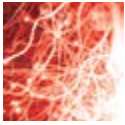

Позиция	Код	Аналог Trafimet	Наименование
1	0319.071.300	MC0268	Сопло MIG Ø16 (401D-501D)
2	0321.000.410	MD0009-10	Наконечник к гор. п/а М6, Ø1.0 мм L28 (тело 8) E-Cu
3	0321.001.600	MD0061-00	Держатель наконечника М6 22mm (26KD)
4	0306.053.500	ME0585	Диффузор газовый 26KD керамика
5	0326.263.600	MF0181	Гусак к горелке MIG 26KD
6*	0810.003.000	BW0080	Втулка пластиковая
7*	0322.089.001	MP0340	Рукоятка горелки
8*	0817.007.000	BX0020	Курок св. горелки
9*	0620.087.400	EA0329	Винт М3х10
10*	0810.002.100	BW0076	Подвижное соединение
11*	0620.082.200	EA0377	Пружинное основание
12*	0314.069.600	MH0141	Коаксиальный кабель 35мм ³ 3м
13*	0810.070.300	BW0208	Кожух разъема
13.1*	0810.071.500	BW0265	Кольцо
14*	0620.006.300	EA0018	Винт
15*	0810.007.200	BW0027	Гайка разъема
16*	2002.005.900	AR0054	Разъем
17*	2620.007.100	FA0026	Гайка разъема
18*	0903.022.000	GM0770	Медная направляющая 4.0x2.0 0.35М
19	0903.016.000	GM0610	Канал тефлоновый 1.0-1.2 красный 3м
20	0903.056.000	GM0510	Канал стальной изолированный 1.0-1.2 красный 3м
21*	0307.600.000	MT1000	Ключ для сборки горелки MIG
Комплект горелки			
	0320.289.800	MA7343	Горелка MIG 26 AIR COOL 290A(60%) EURO 3м
	0320.289.900	MA7344	Горелка MIG 26 AIR COOL 290A(60%) EURO 4м
	0320.289.500	MA7345	Горелка MIG 26 AIR COOL 290A(60%) EURO 5м

TORCH 36

Технические характеристики:

Охлаждение: Воздух
Режим работы 60%: 340A CO₂
300A смесь
Размер провода: Ø0.8-1.6мм

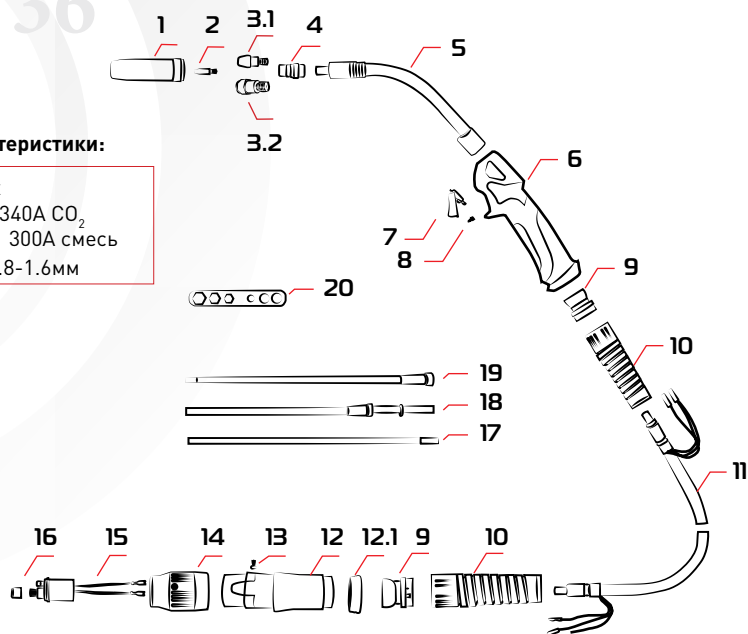
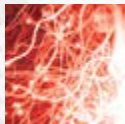
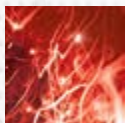

Позиция	Код	Аналог Trafimet	Наименование
1	0319.007.100	MC0026	Сопло MIG Ø12 (36KD)
2	0321.000.412	MD0009-12	Наконечник к гор. п/а М6, Ø1,2 мм L28 (тело 8) E-Cu
3.1	0321.068.600	MD0131-00	Держатель наконечника М6 32mm (36KD)
3.2	0321.001.800	MD0063-00	Держатель наконечника М6 28mm (36KD)
4	0306.056.200	ME0517	Диффузор газовый 36KD керамика
5	0326.008.900	MF0034	Гусак к горелке MIG 36KD
6*	0322.089.001	MP0340	Рукоятка горелки
7*	0817.007.000	BX0020	Курок св. горелки
8*	0620.087.400	EA0329	Винт М3х10
9*	0810.002.100	BW0076	Подвижное соединение
10*	0620.082.200	EA0377	Пружинное основание
11*	0314.067.000	MH0120	Коаксиальный кабель 3м
12*	0810.070.300	BW0208	Кожух разъема
12.1*	0810.071.500	BW0265	Кольцо
13*	0620.006.300	EA0018	Винт
14*	0810.007.200	BW0027	Гайка разъема
15*	2002.005.900	AR0054	Разъем
16*	2620.007.100	FA0026	Гайка разъема
17*	0903.022.600	GM0771	Медная направляющая 4.5x2.1 0.35M
18	0903.021.000	GM0760	Канал тефлоновый 1.2-1.6 желтый 3м
19	0903.059.000	GM0540	Канал стальной изолированный 1,2-1,6 желтый 3м
20*	0307.600.000	MT1000	Ключ для сборки горелки MIG
Комплект горелки			
	0320.299.800	MA7443	Горелка MIG 36 AIR COOL 340A(60%) EURO 3m
	0320.299.900	MA7444	Горелка MIG 36 AIR COOL 340A(60%) EURO 4m
	0320.299.500	MA7445	Горелка MIG 36 AIR COOL 340A(60%) EURO 5m

TORCH 240

Технические характеристики:

Охлаждение: Вода
 Режим работы 100%: 300А CO₂
 270А смесь
 Размер провода: Ø0.8-1.2мм

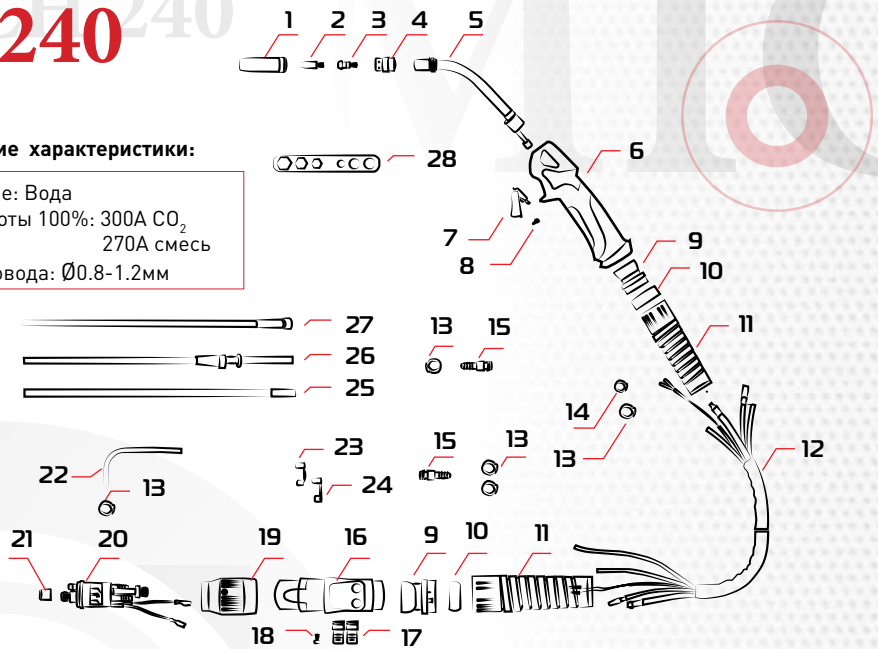
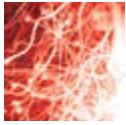

Позиция	Код	Аналог Trafimet	Наименование
1	0319.080.600	MC0301	Сопло MIG Ø12.5 (24KD)
2*	0321.000.310	MD0008-10	Св. наконечник E-Cu M6 ØØ1.0 прям
3	0321.068.300	MD0138-00	Держатель наконечника M6 26mm (24KD)
4	0306.053.900	ME0584	Диффузор газовый 24KD керамика
5	0309.009.100	MG0046	Гусак к горелке MIG 240
6*	0322.089.001	MP0340	Рукоятка горелки
7*	0817.007.000	BX0020	Курок св. горелки
8*	0620.087.400	EA0329	Винт M3x10
9*	0810.002.100	BW0076	Подвижное соединение
10*	0810.002.700	BW0072	Проставочное кольцо рукоятки
11*	0620.082.200	EA0377	Пружинное основание
12*	0304.006.700	MN0012	Пакет в сборе 3м 401D-501D
13*	0620.073.700	EA0282	Хомут Ø9.5мм
14*	0620.073.400	EA0289	Хомут Ø8.7мм
15*	2620.807.000	FA3020	Б/р (быстросъем)
16*	0810.076.300	BW0218	Корпус разъема
17*	0810.076.400	BW0219	Разъем под водный шланг
18*	0620.006.300	EA0018	Винт M5
19*	0810.007.200	BW0027	Гайка разъема
20*	2002.005.700	AR0052	Евро разъем/водное охлаждение
21*	2620.007.100	FA0026	Гайка разъема
22*	1108.060.500	QB0105	Водный шланг
23*	0810.030.600	BW0801	Заглушка пластиковая для воды (красная)
24*	0810.030.800	BW0803	Заглушка пластиковая для воды (голубая)
25*	0903.022.000	GM0770	Канал направляющий, медный 4.0x2.0 0.35M
26	0903.016.000	GM0610	Канал тефлоновый 1.0-12 красный 3м
27*	0903.057.100	GM0526	Канал направляющий, стальной 1.0-1.2 3м
28*	0307.600.000	MT1000	Ключ для сборки горелки MIG
Комплект горелки			
	0308.259.800	MB7543	Горелка MIG 240 WATER COOL 300A(60%) EURO 3m
	0308.259.900	MB7544	Горелка MIG 240 WATER COOL 300A(60%) EURO 4m
	0308.259.500	MB7545	Горелка MIG 240 WATER COOL 300A(60%) EURO 5m

TORCH 400/500

Технические характеристики:

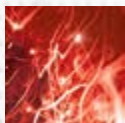

Охлаждение: Вода
Режим работы 100%: 400A CO₂
350A смесь
Размер провода: Ø0.8-1.2мм

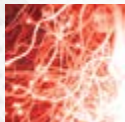

Охлаждение: Вода
Режим работы 100%: 500A CO₂
450A смесь
Размер провода: Ø1.0-1.6мм

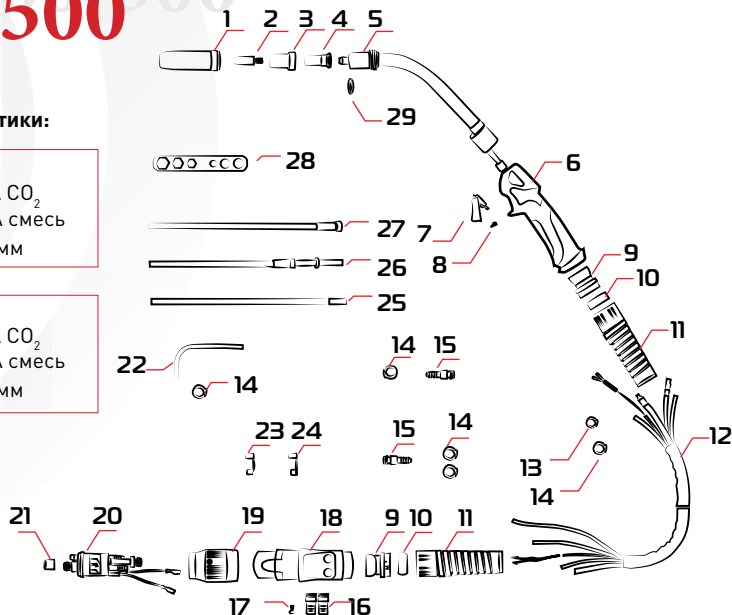

Позиция	Код	Аналог Trafimet	Наименование
1	0319.071.300	MC0268	Сопло MIG Ø16 (401D-501D)
2	0321.000.512	MD0005-12	Наконечник к гор. п/а M8, Ø1,2 мм L30 (тело 10) E-Cu
3	0306.052.400	ME0579	Диффузор газовый 401D-501D керамика
4	0306.002.100	ME0076	Держатель наконечника M8 25mm (401D-500D)
5			Гусак
5.1	0309.005.500	MG0055	Гусак к горелке MIG 501D
5.2	0309.005.900	MG0054	Гусак к горелке MIG 401D
6*	0322.089.001	MP0340	Рукоятка горелки
7*	0817.007.000	BX0020	Курок св. горелки
8*	0620.087.400	EA0329	Винт M3x10
9*	0810.002.100	BW0076	Подвижное соединение
10*	0810.002.700	BW0072	Проставочное кольцо рукоятки
11*	0620.082.200	EA0377	Пружинное основание
12*	0304.006.700	MN0012	Пакет в сборе 3м 401D-501D
13*	0620.073.700	EA0282	Хомут Ø9.5мм
14*	0620.073.400	EA0289	Хомут Ø8.7мм
15*	2620.807.000	FA3020	Б/р (быстросъем)
16*	0810.076.400	BW0219	Корпус разъема
17*	0620.006.300	EA0018	Винт
18*	0810.076.300	BW0218	Корпус разъема
19*	0810.007.200	BW0027	Гайка разъема
20*	2002.005.700	AR0052	Евро разъем/водное охлаждение
21*	2620.007.100	FA0026	Гайка разъема
22*	1108.060.500	QB0105	Трубка для вых. воды M5x8мм 0.8 EPDM
23*	0810.030.600	BW0801	Заглушка пластиковая для воды (красная)
24*	0810.030.800	BW0803	Заглушка пластиковая для воды (голубая)
25*	0903.022.600	GM0771	Канал направляющий, медный 4.5x2.1-0.35M
26	0903.021.000	GM0760	Канал тефлоновый 1.2-1.6 желтый 3м
27*	0903.058.000	GM0530	Канал направляющий, стальной 1.2-1.6 3м
28*	0307.600.000	MT1000	Ключ для сборки горелки MIG
29*	2608.672.300	FB1278	Изолятор 401D-501D

Комплект горелки

0308.229.800	MB7743	Горелка MIG 400 WATER COOL 400A(60%) EURO 3м
0308.229.900	MB7744	Горелка MIG 400 WATER COOL 400A(60%) EURO 4м
0308.229.500	MB7745	Горелка MIG 400 WATER COOL 400A(60%) EURO 5м
0308.239.800	MB7843	Горелка MIG 500 WATER COOL 500A(60%) EURO 3м
0308.239.900	MB7844	Горелка MIG 500 WATER COOL 500A(60%) EURO 4м
0308.239.500	MB7845	Горелка MIG 500 WATER COOL 500A(60%) EURO 5м

НАКОНЕЧНИКИ

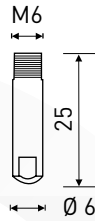
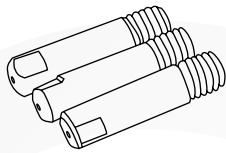

E-Cu

Код	Аналог Trafimet	Провод
0321.000.308	MD0008-08	Ø 0.8

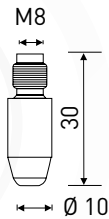
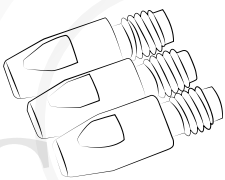

E-Cu

Код	Аналог Trafimet	Провод
0321.000.512	MD0005-12	Ø 1.2
0321.000.516	MD0005-16	Ø 1.6

Cu-Cr-Zr

Код	Аналог Trafimet	Провод
0321.000.580	MD0005-80	Ø 1.0
0321.000.582	MD0005-82	Ø 1.2
0321.000.586	MD0005-86	Ø 1.6

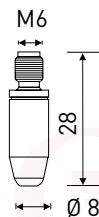

E-Cu

Код	Аналог Trafimet	Провод
0321.000.408	MD0009-08	Ø 0.8
0321.000.410	MD0009-10	Ø 1.0
0321.000.412	MD0009-12	Ø 1.2

E-Cu-Al

Код	Аналог Trafimet	Провод
0321.000.458	MD0009-58	Ø 0.8
0321.000.460	MD0009-60	Ø 1.0
0321.000.462	MD0009-62	Ø 1.2
0321.000.466	MD0009-66	Ø 1.6

Cu-Cr-Zr

Код	Аналог Trafimet	Провод
0321.000.478	MD0009-78	Ø 0.8
0321.000.480	MD0009-80	Ø 1.0
0321.000.482	MD0009-82	Ø 1.2

СОПЛА

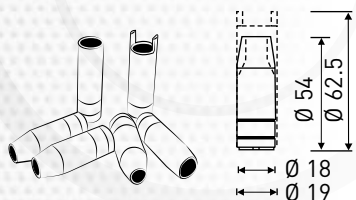

MIG 15

Код	Аналог Trafimet	Наименование
0319.006.200	MC0017	Сопло Ø 9.5 14-15AK
0319.006.300	MC0018	Сопло Ø 12 14-15AK
0319.006.400	MC0019	Сопло Ø 16 14-15AK

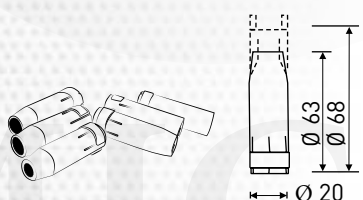

MIG 24/240

Код	Аналог Trafimet	Наименование
0319.080.000	MC0300	Сопло Ø 17 24KD

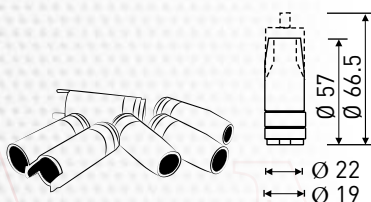

MIG 25

Код	Аналог Trafimet	Наименование
0319.007.700	MC0022	Сопло Ø 11 25AK
0319.007.800	MC0023	Сопло Ø 15 25AK
0319.007.900	MC0024	Сопло Ø 18 25AK

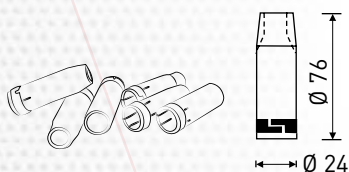

MIG 26/400/500

Код	Аналог Trafimet	Наименование
0319.071.300	MC0268	Сопло MIG Ø 16 (401D-501D)
0319.074.000	MC0290	Сопло MIG Ø 14 (401D-501D)
0319.074.600	MC0291	Сопло MIG Ø 19 (401D-501D)

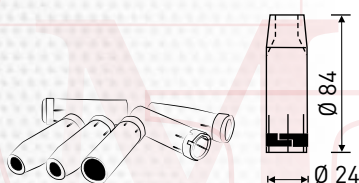

MIG 36

Код	Аналог Trafimet	Наименование
0319.007.100	MC0026	Сопло MIG Ø 12 (36KD)
0319.007.200	MC0027	Сопло MIG Ø 6 (36KD)
0319.007.300	MC0028	Сопло MIG Ø 19 (36KD)

ДИФФУЗОРЫ И ДЕРЖАТЕЛИ НАКОНЕЧНИКОВ

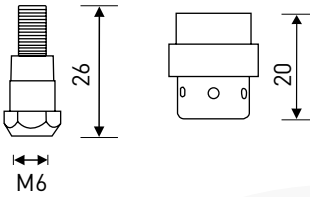

MIG 24/240

Код	Аналог Trafimet	Наименование
0306.053.900	ME0584	Диффузор газовый 24KD керамика
0321.068.300	MD0138-00	Держатель наконечника M6 26mm (24KD)

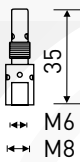

MIG 25

Код	Аналог Trafimet	Наименование
0306.006.100	ME0016	Газовый диффузор к горелке п/а 25AK M6 35mm

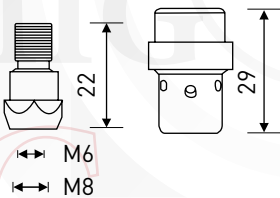

MIG 26

Код	Аналог Trafimet	Наименование
0321.001.600	MD0061-00	Держатель наконечника M6 22mm (26KD)
0321.001.700	MD0062-00	Держатель наконечника M8 22mm (26KD)

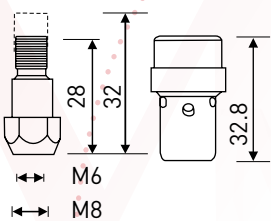

MIG 36

Код	Аналог Trafimet	Наименование
0306.056.200	ME0517	Диффузор газовый 36KD керамика
0321.068.600	MD0131-00	Держатель наконечника M6 32mm (36KD)
0321.068.700	MD0132-00	Держатель наконечника M8 32mm (36KD)

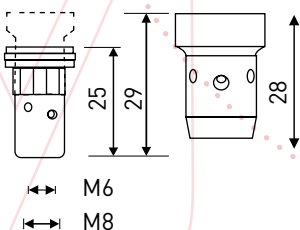

MIG 400/500

Код	Аналог Trafimet	Наименование
0306.002.100	ME0076	Держатель наконечника M8 25mm (401D-500D)
0306.003.600	ME0081	Держатель наконечника M6 25mm (401D-500D)
0306.003.700	ME0082	Держатель наконечника M6 29mm (401D-500D)
0306.052.400	ME0579	Диффузор газовый 401D-501D керамика

КАНАЛЫ

СТАЛЬ

Изолированный стальной канал
Ø 1.4x4.0x4.6мм

ГОЛУБОЙ Ø 0.6 – 0.8мм

Длина	Код	Аналог Trafimet
3.5м	0903.050.000	GM0500
4.5м	0903.050.600	GM0501
5.5м	0903.050.700	GM0502

Изолированный стальной канал
Ø 1.4x4.0x4.6мм

КРАСНЫЙ Ø 1.0 – 1.2мм

Длина	Код	Аналог Trafimet
3.5м	0903.056.000	GM0510
4.5м	0903.056.600	GM0511
5.5м	0903.056.700	GM0512

Изолированный стальной шнур
Ø 2.4x4.2x4.7мм (плоский)

ЖЕЛТЫЙ Ø 1.2 – 1.6мм

Длина	Код	Аналог Trafimet
3.5м	0903.059.000	GM0540
4.5м	0903.059.600	GM0541
5.5м	0903.059.700	GM0542

ЕВРО-СТАНДАРТ/ТЕФЛОН

Тефлоновый канал
Ø 1.5x4мм

ГОЛУБОЙ Ø 0.6 – 0.9мм

Длина	Код	Аналог Trafimet
3.5м	0903.010.000	GM0600
4.5м	0903.010.600	GM0601
5.5м	0903.010.700	GM0602

Тефлоновый канал
Ø 2x4мм

КРАСНЫЙ Ø 1.0 – 1.2мм

Длина	Код	Аналог Trafimet
3.5м	0903.016.000	GM0610
4.5м	0903.016.600	GM0611
5.5м	0903.016.700	GM0612

Тефлоновый канал
Ø 3.0x4.5мм

ЖЕЛТЫЙ Ø 1.2 – 1.6мм

Длина	Код	Аналог Trafimet
3.5м	0903.021.000	GM0760
4.5м	0903.021.600	GM0761
5.5м	0903.021.700	GM0762

ЦЕНТРАЛЬНЫЕ АДАПТОРЫ

2007.600.500

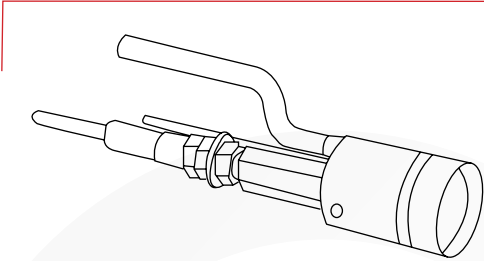

2007.600.901

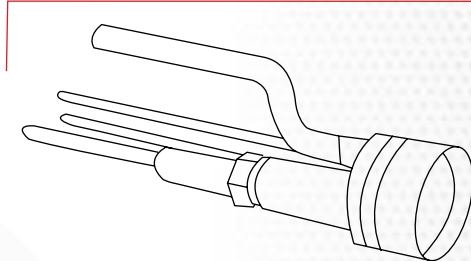

0810.006.900

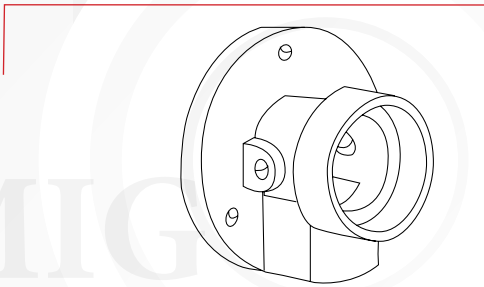

0810.078.000

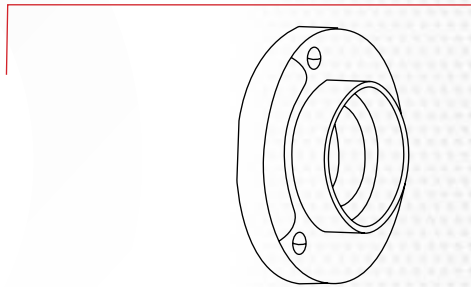

Код	Марка	Наименование
2007.600.500	AT1005	Евроразъем на корпус п/а STANDARD
2007.600.901	AT1004	Евроразъем на корпус п/а MINI
0810.006.900	BW0014	Корпус евроразъема на п/а пластик STANDARD
0810.078.000	BW0230	Корпус евроразъема на п/а пластик MINI

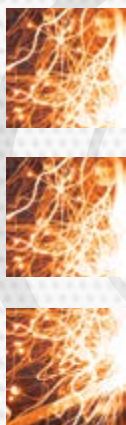

ГОРЕЛКИ TIG

НАЗВАНИЕ	ОХЛАЖДЕНИЕ	ДЛИНА	РАБОЧИЙ ЦИКЛ 35% DC	РАБОЧИЙ ЦИКЛ 35% AC	ДИАМЕТР ЭЛЕКТРОДА
TORCH TIG 9	ВОЗДУХ	4м, 8м	110А	95А	0.5-1.6мм
TORCH TIG 17	ВОЗДУХ	4м, 8м	140А	125А	0.5-2.4мм
TORCH TIG 18	ВОДА	4м, 8м	320А	240А	0.5-4мм
TORCH TIG 20	ВОДА	4м, 8м	250А	220А	0.5-3.2мм
TORCH TIG 25	ВОДА	4м, 8м	250А	220А	0.5-3.2мм
TORCH TIG 26	ВОЗДУХ	4м, 8м	180А	150А	0.5-4мм

ВАЖНО!

Обратите внимание, горелка **не укомплектована** расходными материалами. Для начала работы дополнительно необходимо приобрести комплектующие, соответствующие сварочной задаче и мощности горелок:

- цангу
- держатель цанги
- сопло керамическое
- электрод вольфрамовый



- Сопла керамические
- Цанги
- Держатели цанги
- Заглушки
- Гусаки
- Разъёмы и фитинги
- Электроды
- Зажимы

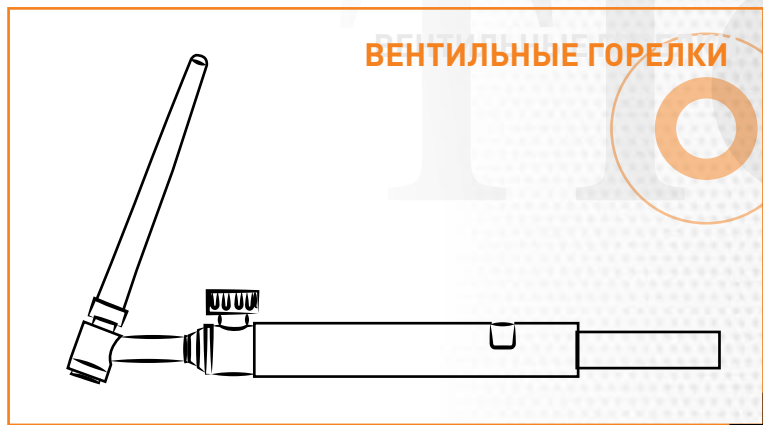
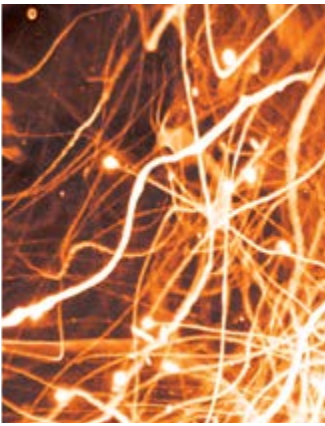

ДОПОЛНИТЕЛЬНО:

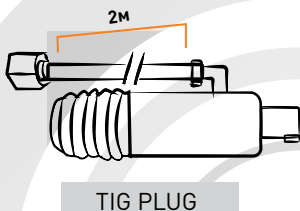

TIG PLUG

Код	Марка	Наименование
1519.990.600	SC4401-00	TIG 9V M12x1, 4m, вентиль
1519.930.600	SC4801-00	TIG 9V M12x1, 8m, вентиль
1514.990.600	SH4401-00	TIG 17V M12x1, 4m вентиль
1514.930.600	SH4801-00	TIG 17V M12x1, 8m вентиль
1503.990.600	SM4401-00	TIG 26V M12x1, 4m вентиль
1503.930.600	SM4801-00	TIG 26V M12x1, 8m вентиль

• Все вентильные горелки должны дополнительно укомплектовываться силовыми разъемами TIG PLUG с газовым 2-х метровым шлангом.

• Силовые разъемы TIG PLUG бывают 25 мм² и 50 мм². Для правильного выбора необходимо знать соответствующую аппаратную часть (см. стр. 30).

Модели аппаратов MMA с функцией TIG сварки марки AurogaPRO для которых могут применяться данные горелки: **STICKMATE 160**, **STICKMATE 180**, **STICKMATE 200**. Для аппаратов AurogaPRO необходим TIG PLUG 50 мм².



ВАЖНО!

Данные вентильные горелки предназначены для аппаратов MMA с функцией TIG сварки.



Дополнительно к горелкам можно приобрести расходный материал и сменные комплектующие, соответствующие мощности горелок (см. стр. 27-28).



	TIG 9V	TIG 17V	TIG 26V
Охлаждение	Воздух	Воздух	Воздух
Длина	4м, 8м	4м, 8м	4м, 8м
Рабочий цикл 35% DC	110А	140А	180А
Рабочий цикл 35% AC	95А	125А	150А
Диаметр электрода	0.5-1.6мм	0.5-2.4мм	0.5-4мм

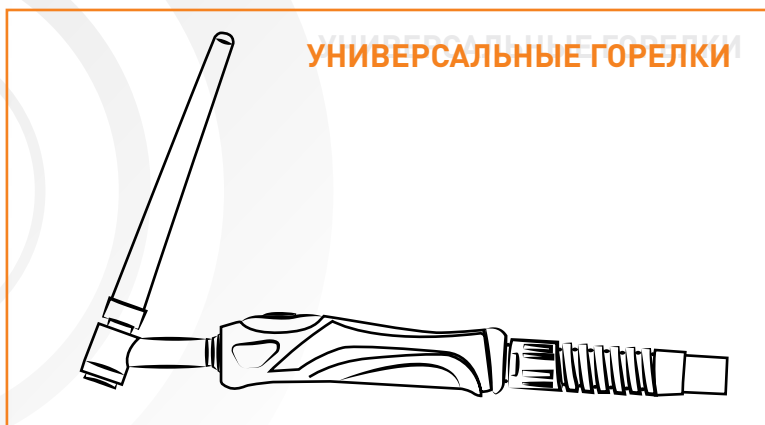
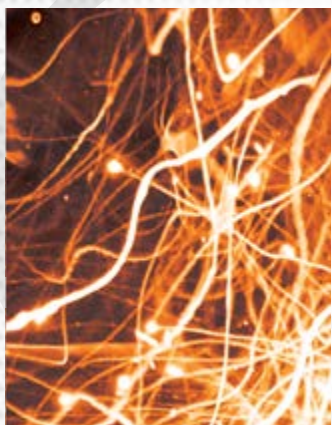

В КОМПЛЕКТЕ:

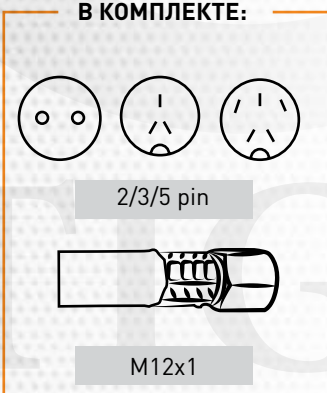

ДОПОЛНИТЕЛЬНО:

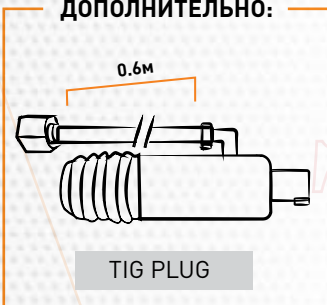

Горелки TIG 9 и TIG 17 подключаются к мощным аппаратам для сварки на малых токах, в трудно-доступных местах, для тонкой работы.

Код	Марка	Наименование
1520.690.603	SA1401-03	TIG 9 M12x1, 4м
1520.630.603	SA1801-03	TIG 9 M12x1, 8м
1508.690.603	SB1401-03	TIG 9F M12x1, 4м гибкая
1508.630.603	SB1801-03	TIG 9F M12x1, 8м, гибкая
1526.690.603	SF1401-03	TIG 17 M12x1, 4м
1526.630.603	SF1801-03	TIG 17 M12x1, 8м
1509.690.603	SG1401-03	TIG 17F M12x1, 4м гибкая
1509.630.603	SG1801-03	TIG 17F M12x1, 8м гибкая
1523.690.603	SK1401-03	TIG 26 M12x1, 4м
1523.630.603	SK1801-03	TIG 26 M12x1, 8м
1518.690.603	SL1401-03	TIG 26F M12x1, 4м гибкая
1518.630.603	SL1801-03	TIG 26F M12x1, 8м гибкая

- Горелки выгодно отличаются от аналогов тем, что изначально комплектуются управляющими разъемами 2/3/5 pin.
- Все горелки должны дополнительно укомплектовываться силовыми разъемами TIG PLUG с газовым шлангом 0.6м и соответствующим аппаратной части фитингом.

Модели аппаратов TIG сварки марки AuroraPRO для которых могут применяться данные горелки: **INTER TIG 200, INTER TIG 200 Pulse, INTER TIG 200 AC/DC Pulse, INTER TIG 250, INTER TIG 250 AC/DC, INTER TIG 300, IRONMAN 200 AC/DC.** Для аппаратов AuroraPRO необходим TIG PLUG 50 с газовым шлангом 0.6м с фитингом 3/8G.

ВАЖНО!

Дополнительно к горелкам можно приобрести расходный материал и сменные комплектующие, соответствующие мощности горелок (см. стр. 27-28).

Данные горелки **не укомплектованы** силовым разъемом.



	TIG 9 (9F)	TIG 17 (17F)	TIG 26 (26F)
Охлаждение	Воздух	Воздух	Воздух
Длина	4м, 8м	4м, 8м	4м, 8м
Рабочий цикл 35% DC	110A	140A	180A
Рабочий цикл 35% AC	95A	125A	150A
Диаметр электрода	0.5-1.6мм	0.5-2.4мм	0.5-4мм

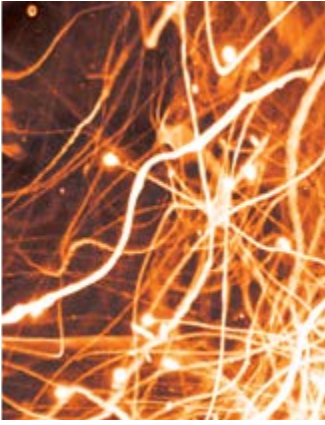

КОМПЛЕКТНЫЕ ГОРЕЛКИ

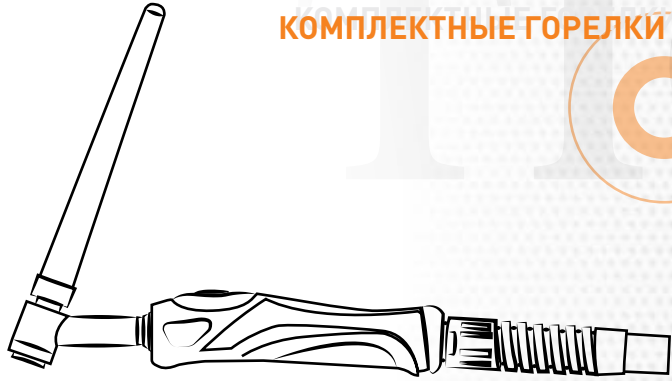

В КОМПЛЕКТЕ:



2 pin

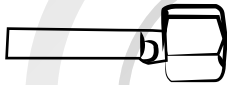

3/8G

Код	Марка	Наименование
1526.690.700	SF1402-00	TIG 17 2pin, 3/8G, 4m
1526.630.700	SF1802-00	TIG 17 2pin, 3/8G, 8m
1523.690.700	SK1402-00	TIG 26 2pin, 3/8G, 4m
1523.630.700	SK1802-00	TIG 26 2pin, 3/8G, 8m

- Горелки изначально укомплектованы управляющим разъемом 2 pin.
- Укомплектован разъемом 3/8 G под газ, он же — силовой.

Модели аппаратов TIG сварки марки AuroraPRO для которых могут применяться данные горелки: **INTER TIG 200**, **INTER TIG 250**, **INTER TIG 300**, **IRONMAN 200 AC/DC**.

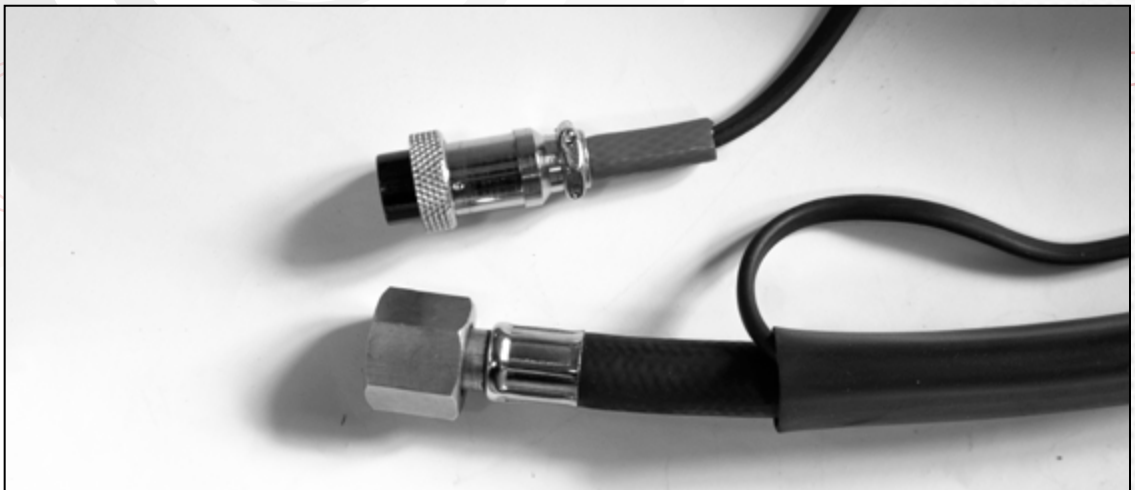

ВАЖНО!

Данные горелки готовы для подключения к TIG аппаратам.

- ✓ Дополнительно к горелкам можно приобрести расходный материал и сменные комплектующие, соответствующие мощности горелок (см. стр. 27-28).



	TIG 17	TIG 26
Охлаждение	Воздух	Воздух
Длина	4м, 8м	4м, 8м
Рабочий цикл 35% DC	140А	180А
Рабочий цикл 35% AC	125А	150А
Диаметр электрода	0.5-2.4мм	0.5-4мм

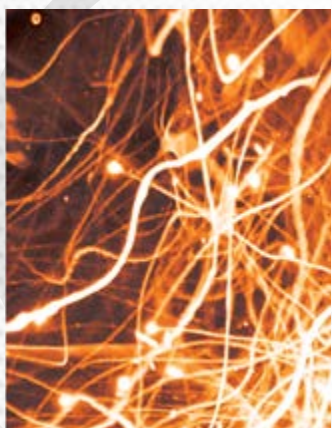

КОМПЛЕКТНЫЕ ГОРЕЛКИ

В КОМПЛЕКТЕ:



2/3/5 pin

0.6M

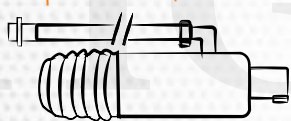

TIG PLUG

Код	Марка	Наименование
1523.696.000	SK1410-00	TIG 26 2/3/5pin, PLUG 50, AC/DC, 4m
1523.636.000	SK1810-00	TIG 26 2/3/5pin, PLUG 50, AC/DC, 8m

- Горелки выгодно отличаются от аналогов тем, что изначально комплектуются управляющими разъемами 2/3/5 pin.
- Горелки уже оснащены силовым TIG PLUG 50 с газовым 0.6 метра шлангом с б/р фитингом под газ.
- В случае несовпадения газового коннектора с аппаратной частью, необходимо приобрести дополнительно соответствующий аппаратной части фитинг.

ДОПОЛНИТЕЛЬНО:

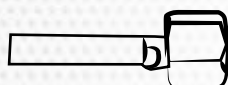

3/8G

Модели аппаратов TIG сварки марки AuroraPRO для которых могут применяться данные горелки: **INTER TIG 200, INTER TIG 200 AC/DC PULSE, INTER TIG 200 Pulse, INTER TIG 250, INTER TIG 250 AC/DC, INTER TIG 300, IRONMAN 200 AC/DC**, (для этих аппаратов необходим газовый шланг коннекта с б/р на 3/8 G).



ВАЖНО!

Данные горелки готовы для подключения к TIG аппаратам.

- ✓ Дополнительно к горелкам можно приобрести расходный материал и сменные комплектующие, соответствующие мощности горелок (см. стр. 27-28).



	TIG 26
Охлаждение	Воздух
Длина	4м, 8м
Рабочий цикл 35% DC	180A
Рабочий цикл 35% AC	150A
Диаметр электрода	0.5-4мм

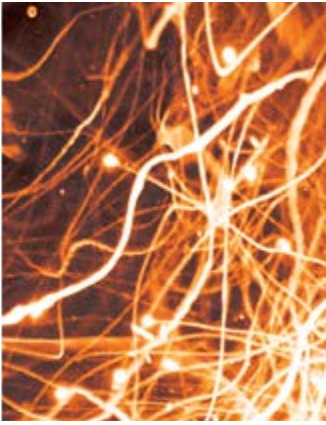

КОМПЛЕКТНЫЕ ГОРЕЛКИ С ВОДЯНЫМ ОХЛАЖДЕНИЕМ

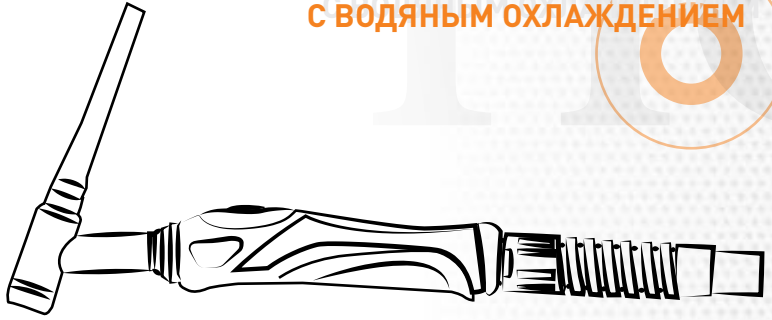

В КОМПЛЕКТЕ:



2/3/5 pin

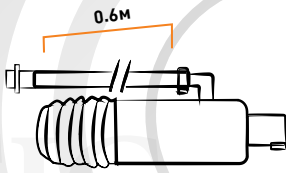

TIG PLUG

Код	Марка	Наименование
1502.696.700	SR1412-00	TIG 18 2/3/5pin, PLUG 50, 4m
1502.636.700	SR1812-00	TIG 18 2/3/5pin, PLUG 50, 8m

- Горелки выгодно отличаются от аналогов тем, что изначально комплектуются управляющими разъемами 2/3/5 pin.
- Горелки уже оснащены силовым TIG PLUG 50 с газовым 0.6 метра шлангом с б/р фитингом под газ, а также б/р фитингом под воду.
- В случае несовпадения газового коннектора с аппаратной частью, необходимо приобрести дополнительно соответствующий аппаратной части коннектор.

ДОПОЛНИТЕЛЬНО:



3/8 G

Модели аппаратов TIG сварки марки AuroraPRO для которых могут применяться данные горелки: **INTER TIG 200, INTER TIG 200 AC/DC, INTERTIG 200 AC/DC PULSE, INTER TIG 250, INTER TIG 250 AC/DC, INTER TIG 300, INTER TIG 200 Pulse, IRONMAN 200 AC/DC, IRONMAN 315 AC/DC, IRONMAN 315 AC/DC PULSE, IRONMAN 500 AC/DC** (для этих аппаратов необходима замена на газовом шланге коннекта с б/р на 3/8 G; **для IRONMAN 500 AC/DC необходимо снять TIG PLUG**).



ВАЖНО!

Данные водоохлаждаемые горелки готовы для подключения к TIG аппаратам.

- ✓ Дополнительно к горелкам можно приобрести расходный материал и сменные комплектующие, соответствующие мощности горелок (см. стр. 27-28).



	TIG 18
Охлаждение	Вода
Длина	4м, 8м
Рабочий цикл 35% DC	320A
Рабочий цикл 35% AC	240A
Диаметр электрода	0.5-4мм

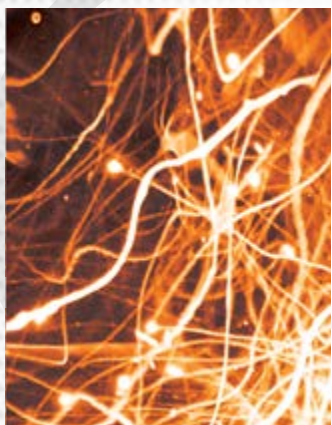

КОМПЛЕКТНЫЕ ГОРЕЛКИ С ВОДЯНЫМ ОХЛАЖДЕНИЕМ



В КОМПЛЕКТЕ:



2 pin



3 pin



5 pin



7 pin

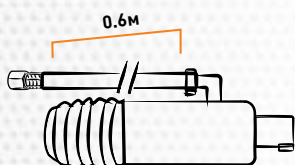

TIG PLUG

ДОПОЛНИТЕЛЬНО:

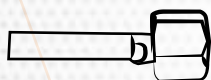

3/8G

Код	Марка	Наименование
1502.696.100	SA1416-00	TIG 18 2/3/5/7 pin, M10x1, 4м
1502.636.100	SR1816-00	TIG 18 2/3/5/7 pin, M10x1, 8м

- Горелки выгодно отличаются от аналогов тем, что изначально комплектуются управляющими разъемами 2/3/5/7 pin, а также кабелем для ДУ.
- Горелки уже оснащены силовым TIG PLUG 50, а также шлангом с коннектором под газ M10x1 и б/р фитингом под воду.
- В случае несовпадения газового коннектора с аппаратной частью, необходимо приобрести дополнительно соответствующий аппаратной части коннектор.

Модели аппаратов TIG сварки марки AuroraPRO для которых могут применяться данные горелки: **INTER TIG 250**, **INTER TIG 300**, **INTER TIG 250 AC/DC**, **IRONMAN 315 AC/DC**, **IRONMAN 315 AC/DC Pulse**, **IRONMAN 315 Pulse**, **IRONMAN 500 AC/DC** (для этих аппаратов необходима замена на газовом шланге коннекта с M10x1 на 3/8 G).

Также необходимо помнить, что на аппаратах **INTER TIG 250 AC/DC**, **IRONMAN 315 AC/DC**, **IRONMAN 315 AC/DC Pulse**, **IRONMAN 315 Pulse** смонтированы управляющие разъемы другого типа (2 pin «мама»). Можно использовать разъемы от горелок, которые поставляются непосредственно с аппаратами (2 pin «папа») или приобрести новый.

ВАЖНО!

Данные водоохлаждаемые горелки готовы для подключения к TIG аппаратам.

- ✓ Дополнительно к горелкам можно приобрести расходный материал и сменные комплектующие, соответствующие мощности горелок (см. стр. 27-28).



	TIG 18
Охлаждение	Вода
Длина	4м, 8м
Рабочий цикл 35% DC	320A
Рабочий цикл 35% AC	240A
Диаметр электрода	0.5-4мм

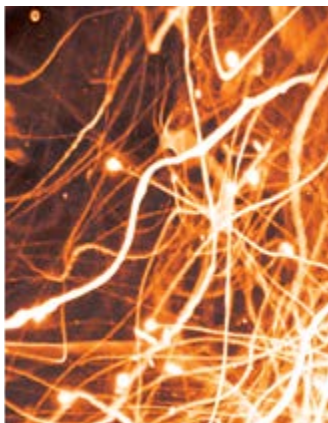

КОМПЛЕКТНЫЕ ГОРЕЛКИ С ВОДЯНЫМ ОХЛАЖДЕНИЕМ

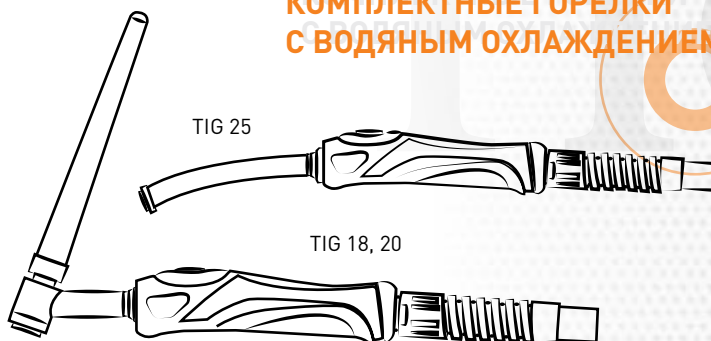

В КОМПЛЕКТЕ:



2/3/5 pin



M12x1



3/8G

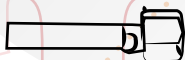

1/4G

ДОПОЛНИТЕЛЬНО:

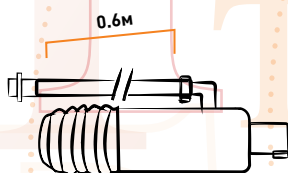

TIG PLUG

Код	Марка	Наименование
1502.690.603	SR1401-02	TIG 18 2/3/5 pin, M12x1, 1/4G, 3/8G, 4m
1502.630.603	SR1801-03	TIG 18 2/3/5 pin, M12x1, 1/4G, 3/8G, 8m
1513.690.603	SV1401-03	TIG 20 2/3/5 pin, M12x1, 1/4G, 3/8G, 4m
1513.630.603	SV1801-03	TIG 20 2/3/5 pin, M12x1, 1/4G, 3/8G, 8m
1510.690.600	SW1401-00	TIG 25 2/3/5 pin, M12x1, 1/4G, 3/8G, 4m
1510.630.600	SW1801-00	TIG 25 2/3/5 pin, M12x1, 1/4G, 3/8G, 8m

- Горелки выгодно отличаются от аналогов тем, что изначально комплектуются управляющими разъемами 2/3/5 pin.
- Горелки выполнены по EBPO стандарту с коннекторами: силовой шланг M12x1, газовый шланг 1/4G, водный шланг 3/8G.
- Все горелки должны дополнительно укомплектовываться силовыми разъемами TIG PLUG 50 со шлангом на воду 0.6м с б/р соединителем.

Модели аппаратов TIG сварки марки AuroraPRO для которых могут применяться данные горелки: **INTER TIG 250**, **INTER TIG 300**, **INTER TIG 250 AC/DC**, **IRONMAN 315 AC/DC**, **IRONMAN 315 AC/DC Pulse**, **IRONMAN 315 Pulse**, **IRONMAN 500 AC/DC** (для этих аппаратов необходима замена на газовом шланге коннекта с 1/4G на 3/8G).

Также необходимо помнить, что на аппаратах **INTER TIG 250 AC/DC**, **IRONMAN 315 AC/DC**, **IRONMAN 315 AC/DC Pulse**, **IRONMAN 315 Pulse** смонтированы управляющие разъемы другого типа (2 pin «мама»). Можно использовать разъемы от горелок, которые поставляются непосредственно с аппаратами (2 pin «папа») или приобрести новый.

- ✓ Дополнительно к горелкам можно приобрести расходный материал и сменные комплектующие, соответствующие мощности горелок (см. стр. 27-28).

ВАЖНО!

Данные горелки выполнены по **EBPO стандарту** подключений.

	TIG 18	TIG 20	TIG 25
Охлаждение	Вода	Вода	Вода
Длина	4м, 8м	4м, 8м	4м, 8м
Рабочий цикл 100% DC	320A	250A	250A
Рабочий цикл 100% AC	240A	220A	220A
Диаметр электрода	0.5-4мм	0.5-3.2мм	0.5-3.2мм



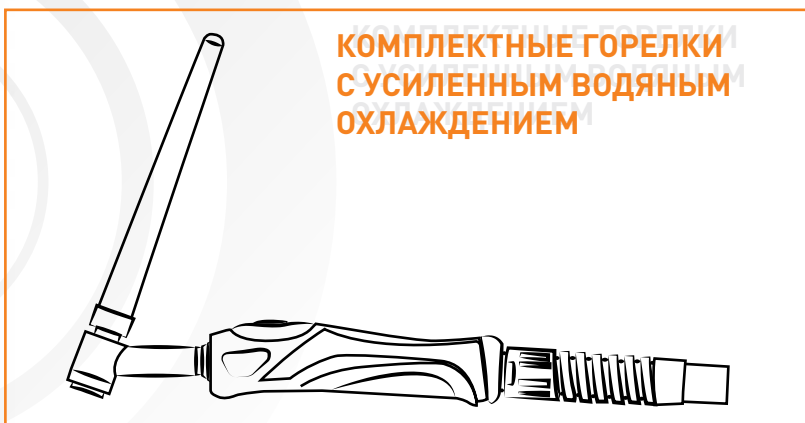
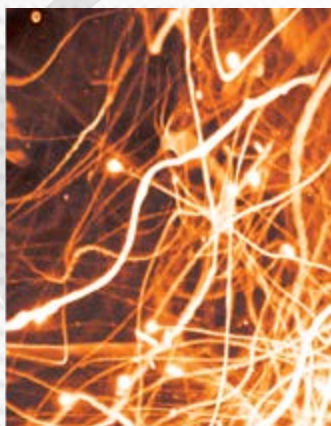

**КОМПЛЕКТНЫЕ ГОРЕЛКИ
С УСИЛЕННЫМ ВОДЯНЫМ
ОХЛАЖДЕНИЕМ**

В КОМПЛЕКТЕ:



2/3/5 pin



M12x1

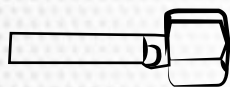

3/8G

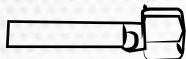

1/4G

ДОПОЛНИТЕЛЬНО:

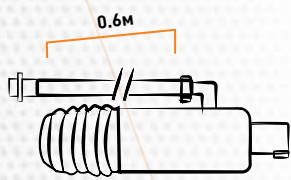

TIG PLUG

Код	Марка	Наименование
1502.669.060	SR11401-00	TIG 18 SUPER TS 2/3/5 pin, M12x1, 1/4G, 3/8G, 4m
1502.663.060	S11801-00	TIG 18 SUPER TS 2/3/5 pin, M12x1, 1/4G, 3/8G, 8m
1513.669.060	SV1401-00	TIG 20 SUPER TS 2/3/5 pin, M12x1, 1/4G, 3/8G, 4m
1513.663.060	SV1801-00	TIG 20 SUPER TS 2/3/5 pin, M12x1, 1/4G, 3/8G, 8m

- Горелки выгодно отличаются от аналогов тем, что изначально комплектуются управляющими разъемами 2/3/5 pin.
- Горелки выполнены по ЕВРО стандарту с коннекторами: силовой шланг M12x1, газовый шланг 1/4G, водный шланг 3/8G.
- Все горелки должны дополнительно укомплектовываться силовыми разъемами TIG PLUG 50 со шлангом на воду 0.6м с б/р соединителем.

Модели аппаратов TIG сварки марки AuroraPRO для которых могут применяться данные горелки: **INTER TIG 250**, **INTER TIG 300**, **INTER TIG 250 AC/DC**, **IRONMAN 315 AC/DC**, **IRONMAN 315 AC/DC Pulse**, **IRONMAN 315 Pulse**, **IRONMAN 500 AC/DC** (для этих аппаратов необходима замена на газовом шланге коннекта с 1/4G на 3/8G).

Также необходимо помнить, что на аппаратах **INTER TIG 250 AC/DC**, **IRONMAN 315 AC/DC**, **IRONMAN 315 AC/DC Pulse**, **IRONMAN 315 Pulse** смонтированы управляющие разъемы другого типа (2 pin «мама»). Можно использовать разъемы от горелок, которые поставляются непосредственно с аппаратами (2 pin «папа») или приобрести новый.

✓ Дополнительно к горелкам можно приобрести расходный материал и сменные комплектующие, соответствующие мощности горелок (см. стр. 27-28).

ВАЖНО!

Данные горелки выполнены по **ЕВРО стандарту** подключений.



	TIG 18 SUPER	TIG 20 SUPER
Охлаждение	Вода	Вода
Длина	4м, 8м	4м, 8м
Рабочий цикл 100% DC	320A	250A
Рабочий цикл 100% AC	240A	220A
Диаметр электрода	0.5-4мм	0.5-3.2мм

РАСХОДНЫЕ МАТЕРИАЛЫ



TIG 9-20-25

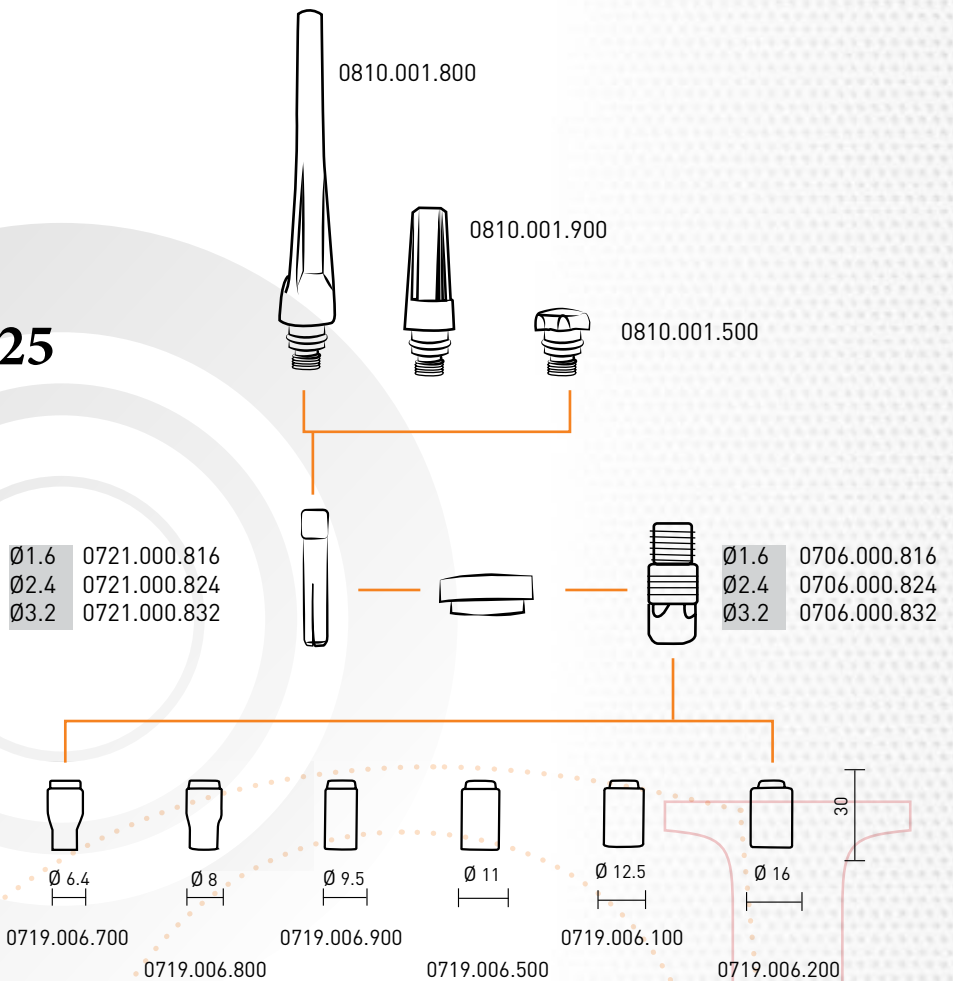

Код	Марка	Наименование
0706.000.816	TE0003-16	Держатель цанги Ø1.6 (TIG9-20-25)
0706.000.824	TE0003-24	Держатель цанги Ø2.4 (TIG9-20-25)
0706.000.832	TE0003-32	Держатель цанги Ø3.2 (TIG9-20-25)
0719.006.100	TC0016	Сопло керамическое TIG9-20-25 Ø12.5 №8
0719.006.200	TC0017	Сопло керамическое TIG9-20-25 Ø16.0 №10
0719.006.500	TC0015	Сопло керамическое TIG9-20-25 Ø11.0 №7
0719.006.700	TC0012	Сопло керамическое TIG9-20-25 Ø6.4 №4
0719.006.800	TC0013	Сопло керамическое TIG9-20-25 Ø8.0 №5
0719.006.900	TC0014	Сопло керамическое TIG9-20-25 Ø9.5 №6
0721.000.816	TD0003-16	Цанга Ø1.6 (TIG9-20-25)
0721.000.824	TD0003-24	Цанга Ø2.4 (TIG9-20-25)
0721.000.832	TD0003-32	Цанга Ø3.2 (TIG9-20-25)
0810.001.500	BW0065	Заглушка TIG9-20-25 короткая
0810.001.800	BW0063	Заглушка TIG9-20-25 длинная
0810.001.900	BW0064	Заглушка TIG9-20-25 средняя

TIG 17-18-26

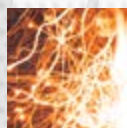
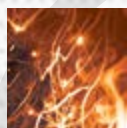

Ø1.6 0706.000.616
Ø2.0 0706.000.620
Ø2.4 0706.000.624
Ø3.2 0706.000.632

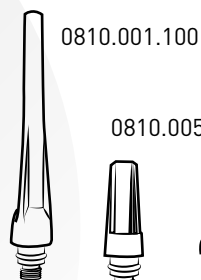

0810.005.100



0810.001.200



Ø1.6 0706.000.116
Ø2.0 0706.000.120
Ø2.4 0706.000.124
Ø3.2 0706.000.132



0721.000.616 Ø1.6
0721.000.620 Ø2.0



Ø2.4 0721.000.624
Ø3.2 0721.000.624

0711.000.800

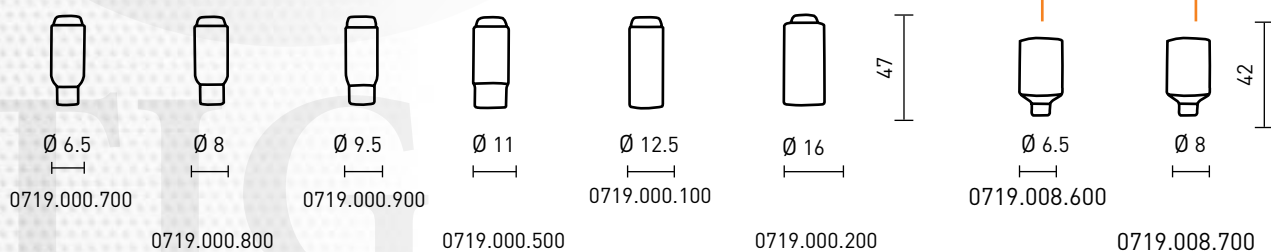

Код	Марка	Наименование
0711.000.800	TQ0003	Изолятор GasLens (TIG17-18-26)
0706.000.116	TE0006-16	Держатель цанги GasLens Ø1.6 (TIG17-18-26)
0706.000.120	TE0006-20	Держатель цанги GasLens Ø2.0 (TIG17-18-26)
0706.000.124	TE0006-24	Держатель цанги GasLens Ø2.4 (TIG17-18-26)
0706.000.132	TE0006-32	Держатель цанги GasLens Ø3.2 (TIG17-18-26)
0719.008.600	TC0031	Сопло керамическое GasLens Ø6.5 №4
0719.008.700	TC0032	Сопло керамическое GasLens Ø8 №5
0706.000.616	TE0001-16	Держатель цанги Ø1.6 (TIG17-18-26)
0706.000.620	TE0001-20	Держатель цанги Ø2.0 (TIG17-18-26)
0706.000.624	TE0001-24	Держатель цанги Ø2.4 (TIG17-18-26)
0706.000.632	TE0001-32	Держатель цанги Ø3.2 (TIG17-18-26)
0719.000.100	TC0006	Сопло керамическое TIG17-18-26 Ø12.5 №8
0719.000.200	TC0007	Сопло керамическое TIG17-18-26 Ø16.0 №10
0719.000.500	TC0005	Сопло керамическое TIG17-18-26 Ø11.0 №7
0719.000.700	TC0002	Сопло керамическое TIG17-18-26 Ø6.5 №4
0719.000.800	TC0003	Сопло керамическое TIG17-18-26 Ø8.0 №5
0719.000.900	TC0004	Сопло керамическое TIG17-18-26 Ø9.5 №6
0721.000.616	TD0001-16	Цанга Ø1.6 50мм (TIG17-18-26)
0721.000.620	TD0001-20	Цанга Ø2.0 50мм (TIG17-18-26)
0721.000.624	TD0001-24	Цанга Ø2.4 50мм (TIG17-18-26)
0721.000.624	TD0001-32	Цанга Ø3.2 50мм (TIG17-18-26)
0810.001.100	BW0066	Заглушка TIG17-18-26 длинная
0810.001.200	BW0067	Заглушка TIG17-18-26 короткая
0810.005.100	BW0056	Заглушка TIG17-18-26 средняя

ГУСАКИ

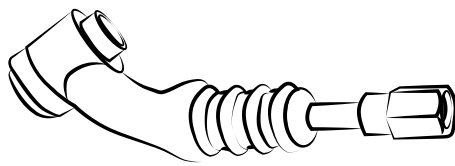

Гусак горелки гибкий

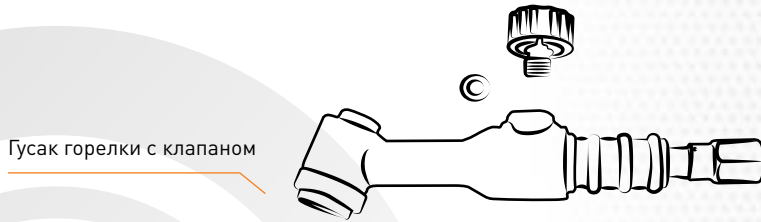

Гусак горелки с клапаном

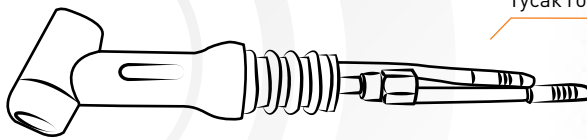

Гусак горелки стандартный

	Код	Марка	Наименование
TIG 9	0726.000.400	TF0009	Гусак к горелке TIG 9
	0726.006.000	TF0010	Гусак к горелке TIG 9 гибкий
	0726.060.400	TF0109	Гусак к горелке TIG 9 с клапаном
TIG 17	0726.006.200	TF0017	Гусак к горелке TIG 17
	0726.007.700	TF0022	Гусак к горелке TIG 17 гибкий
	0726.066.200	TF0117	Гусак к горелке TIG 17 с клапаном
TIG 18	0709.006.300	TG0018	Гусак к горелке TIG 18
	0709.046.800	TG0913	Гусак к горелке TIG 18 HC
TIG 20	0709.007.000	TG0020	Гусак к горелке TIG 20
	0709.046.700	TG0912	Гусак к горелке TIG 20 HC
TIG 26	0726.007.100	TF0026	Гусак к горелке TIG 26
	0726.007.200	TF0027	Гусак к горелке TIG 26 гибкий
	0726.067.100	TF0126	Гусак к горелке TIG 26 с клапаном



УПРАВЛЯЮЩИЕ РАЗЪЕМЫ

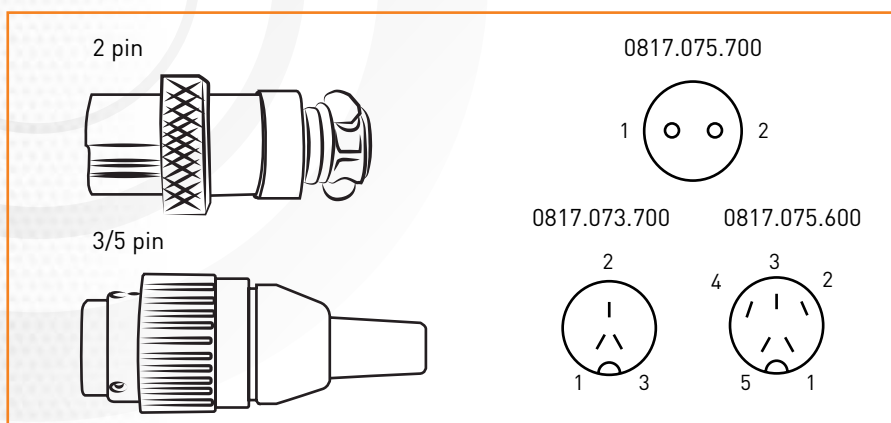

Код	Марка	Наименование
0817.075.700	BX0252	Разъем TIG 2pin
0817.073.700	BX0282	Разъем TIG 3pin
0817.075.600	BX0252	Разъем TIG 5pin

СИЛОВЫЕ РАЗЪЕМЫ

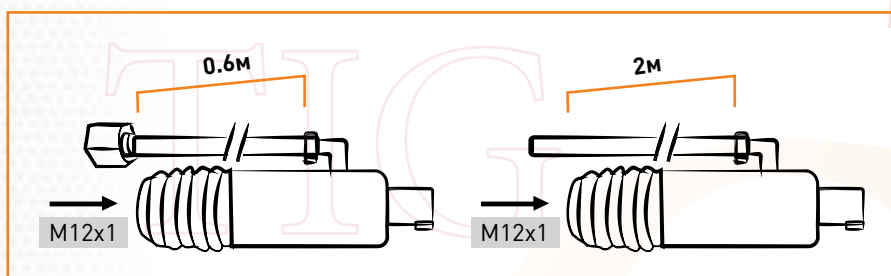

Код	Марка	Наименование
1917.003.000	CX0080	Силовой разъем PLUG TIG 50 MMQ M12x1, 3/8 G, 0.6 м
1917.002.300	CX0078	Силовой разъем PLUG TIG 50 MMQ M12x1, 3/8 G, 0.6 м
1917.003.600	CX0081	Силовой разъем PLUG TIG 50 MMQ M12x1, 2 м
1917.667.500	CX1125	Силовой разъем PLUG TIG 25 MMQ M12x1, 2 м

ВОЛЬФРАМОВЫЕ ЭЛЕКТРОДЫ

Код	Марка	Наименование
0702.006.916	TR0014-16	Электрод вольфрамовый WL15 Ø1.6x175мм GOLD
0702.006.924	TR0014-24	Электрод вольфрамовый WL15 Ø2.4x175мм GOLD
0702.006.932	TR0014-32	Электрод вольфрамовый WL15 Ø3.2x175мм GOLD
0702.006.940	TR0014-40	Электрод вольфрамовый WL15 Ø4.0x175мм GOLD

РАЗЪЕМЫ И СОЕДИНЕНИЯ

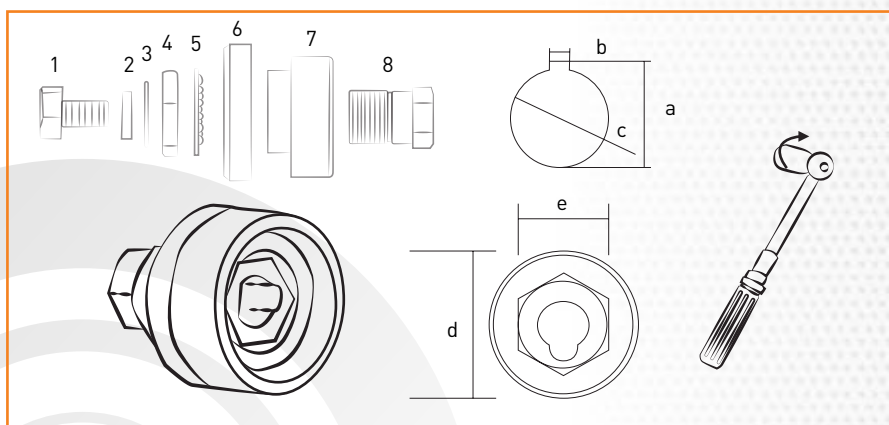

Код	Марка	Наименование	мм ²	макс. А	a	b	c	d	e	
1917.008.000	СХ0030	Разъем под быстросъем 10-25ММQ (мама)	10-25	200А	6	23	6	20	∅ 32	14
1917.008.600	СХ0031	Разъем под быстросъем 35-50ММQ (мама)	35-70	400А	18	34	6.5	30	∅ 48	21

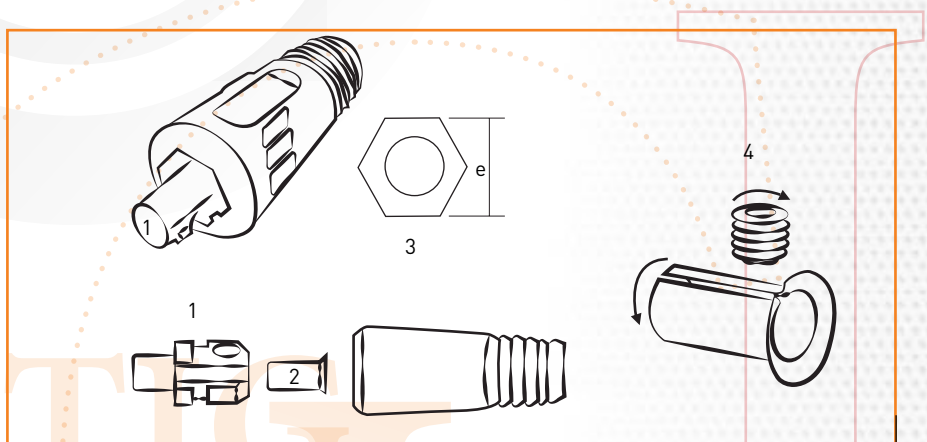

Код	Марка	Наименование	мм ²	макс. А	e
1917.007.000	СХ0020	Быстросъем сварочный 25ММQ (папа)	10-25	200А	14
1917.007.700	СХ0022	Быстросъем сварочный 50ММQ, 21мм (папа)	50	300А	21

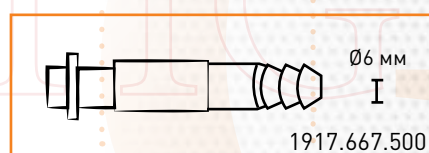
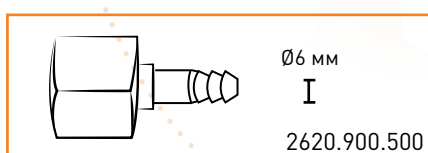

Код	Марка	Наименование
2620.900.500	FA4005	Разъем, внутр. резьба 3/8G, ∅6 мм
1917.667.500	FA3020	Быстросъем, ∅6 мм

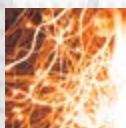
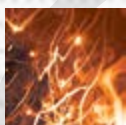

ДЕРЖАТЕЛИ И ЗАЖИМЫ

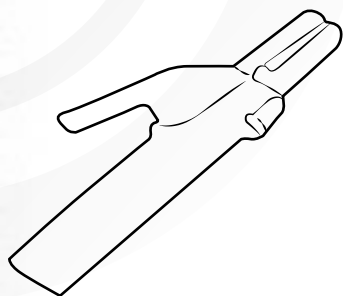

0908.013.900

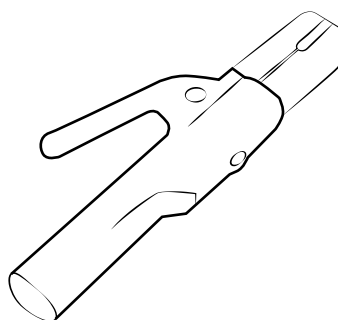

0908.013.500

Код	Наименование
0908.013.900	Держатель электродов 300A NEW2013
0908.013.500	Держатель электродов 400A German type

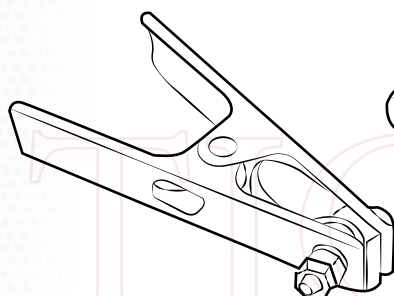

0908.018.500

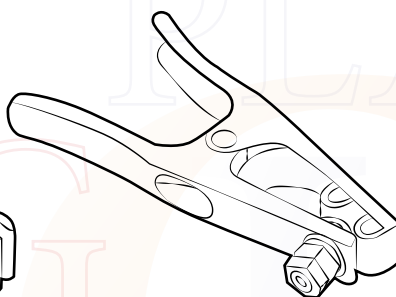

0908.018.600

Код	Наименование
0908.018.500	Зажим на массу 300A US type
0908.018.600	Зажим на массу 400A US type

- Сопла
- Изоляторы
- Диффузоры
- Защитные насадки
- Насадки-ограничители
- Плазменные резачки



НАЗВАНИЕ	ОХЛАЖДЕНИЕ	ДЛИНА	СИЛА ТОКА	РЕЖИМ РАБОТЫ	ДАВЛЕНИЕ ГАЗА	РАСХОД ГАЗА	ПОДЖИГ	ПОСТГАЗ
PLASMA PT 31	ВОЗДУХ		40А	60%	4.5-5.0 бар	220 л/мин	контактный	80 сек
PLASMA PT 50	ВОЗДУХ	6м	50А	60%	4.5-5.0 бар	120 л/мин	высокочастотный	50 сек
PLASMA PT 70	ВОЗДУХ	6м	70А	60%	4.5-5.0 бар	130 л/мин	высокочастотный	70 сек
PLASMA PT 81	ВОЗДУХ	6м	80А	60%	4.5-5.0 бар	160 л/мин	высокочастотный	80 сек
PLASMA PT 101	ВОЗДУХ	6м	100А	60%	4.5-5.0 бар	180 л/мин	высокочастотный	100 сек
PLASMA PT 141	ВОЗДУХ	6м	140А	60%	4.5-5.0 бар	220 л/мин	высокочастотный	140 сек
PLASMA PT 151	ВОЗДУХ	6м	150А	60%	4.5-5.0 бар	220 л/мин	высокочастотный	150 сек
PLASMA P 80	ВОЗДУХ	6м	80А	60%	4.5-5.0 бар	220 л/мин	высокочастотный	80 сек
PLASMA PT LT 101	ВОЗДУХ	6м	100А	60%	4.5-5.0 бар	180 л/мин	высокочастотный	100 сек
PLASMA PT LT 141	ВОЗДУХ	6м	140А	60%	4.5-5.0 бар	220 л/мин	высокочастотный	140 сек



ГОРЕЛКИ PLASMA

TORCH 50

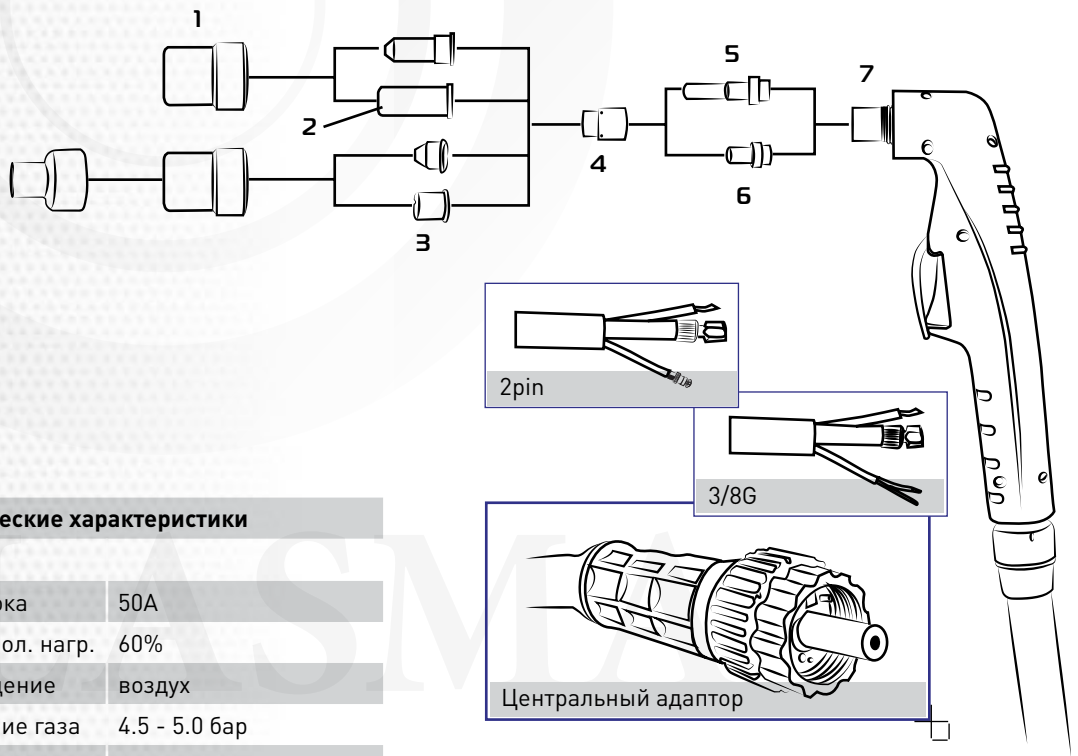

Технические характеристики

Сила тока	50А
Козф. пол. нагр.	60%
Охлаждение	воздух
Давление газа	4.5 - 5.0 бар
Расход газа	120л/мин.
Поджиг	высокочастотный
Постгаз	рек. 50сек
Длина	6м



	Код	Марка	Наименование
	2220.680.700	PA1302	Плазменный резак PT50 (ц.а.) 6м
	2220.680.200	PA1307	Плазменный резак PT50 (2pin, 3/8G) 6м
Позиция	Код	Марка	Наименование
1	2219.000.801	PC0003-01	Насадка защитная LT50 стекловолокно
2			Сопло для плазматрона:
2.1	2221.001.910	PD0064-10	Сопло для плазматрона Ø1.0mm LT50 удлиненное
2.2	2221.001.810	PD0063-10	Сопло для плазматрона Ø1.0mm LT50-70 удлиненное
2.3	2221.001.811	PD0063-11	Сопло для плазматрона Ø1.1mm LT50-70 удлиненное
3			Сопло для плазматрона:
3.1	2221.003.310	PD0088-10	Сопло для плазматрона Ø1.0mm CB50-70
3.2	2221.003.311	PD0088-11	Сопло для плазматрона Ø1.1mm CB50-70
3.3	2221.003.312	PD0088-12	Сопло для плазматрона Ø1.2mm CB50-70
4	2206.000.200	PE0007	Дуффузор газовый LT50-70
5	2202.001.500	PR0065	Катод LT50, поджиг HF, удлиненный
6	2202.006.200	PR0017	Катод LT50, поджиг HF
7	2226.005.000	PF0050	Головка плазматрона LT50

TORCH 70

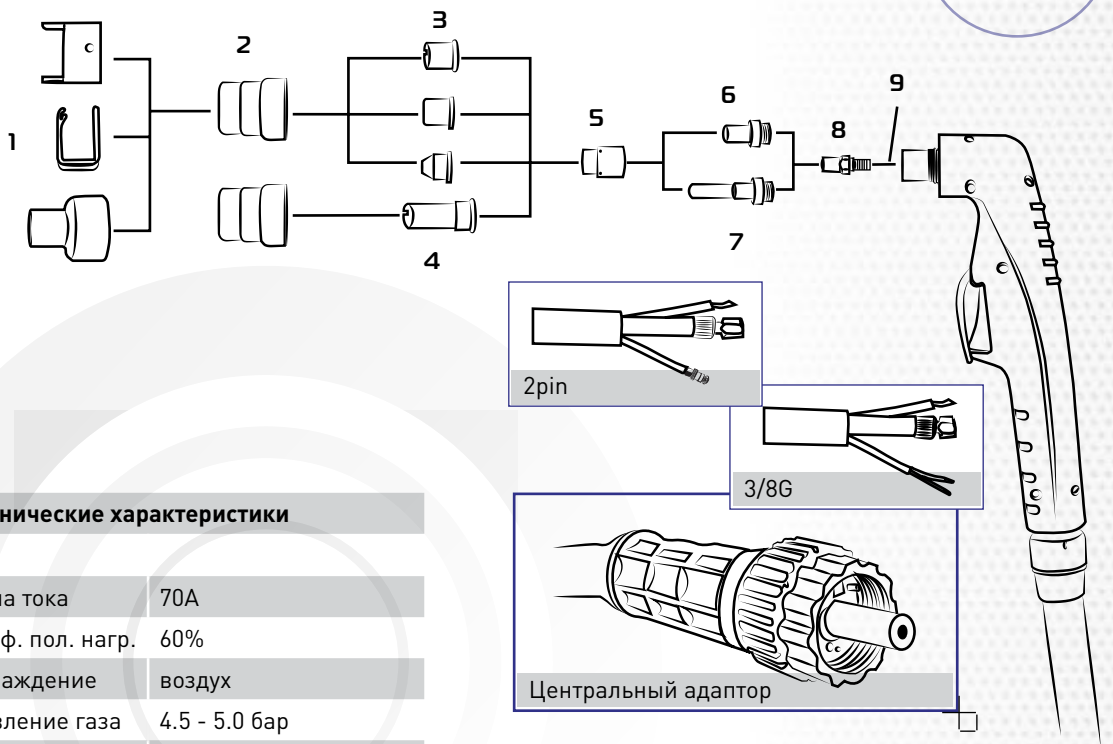

Технические характеристики

Сила тока	70А
Коэф. пол. нагр.	60%
Охлаждение	воздух
Давление газа	4.5 - 5.0 бар
Расход газа	130л/мин.
Поджиг	высокочастотный
Постгаз	рек. 70сек
Длина	6м



Код	Марка	Наименование
2220.687.700	PA1322	Плазменный резак PT70 (2pin, 3/8G) 6м

Позиция	Код	Марка	Наименование
1	1913.006.000	CV0010	Насадка-ограничитель для плазматрона LT70 (пружина)
2	2219.008.701	PC0032-01	Насадка защитная LT70 стекловолокно
3			Сопло для плазматрона:
3.1	2221.003.310	PD0088-10	Сопло для плазматрона Ø1.0mm CB50-70
3.2	2221.003.311	PD0088-11	Сопло для плазматрона Ø1.1mm CB50-70
3.3	2221.003.312	PD0088-12	Сопло для плазматрона Ø1.2mm CB50-70
4			Сопло для плазматрона:
4.1	2221.001.810	PD0063-10	Сопло для плазматрона Ø1.0mm LT50-70 удлиненное
4.2	2221.001.811	PD0063-11	Сопло для плазматрона Ø1.1mm LT50-70 удлиненное
4.3	2221.001.812	PD0063-12	Сопло для плазматрона Ø1.2mm LT50-70 удлиненное
5	2206.000.200	PE0007	Дуффузор газовый LT50-70
6	2202.001.800	PR0063	Катод LT70, поджиг HF
7	2202.001.900	PR0064	Катод LT70, поджиг HF, удлиненный
8	2614.076.600	FH0211	Диффузор плазматрона LT70
9	2226.001.500	PF0065	Головка плазматрона LT70

TORCH 81

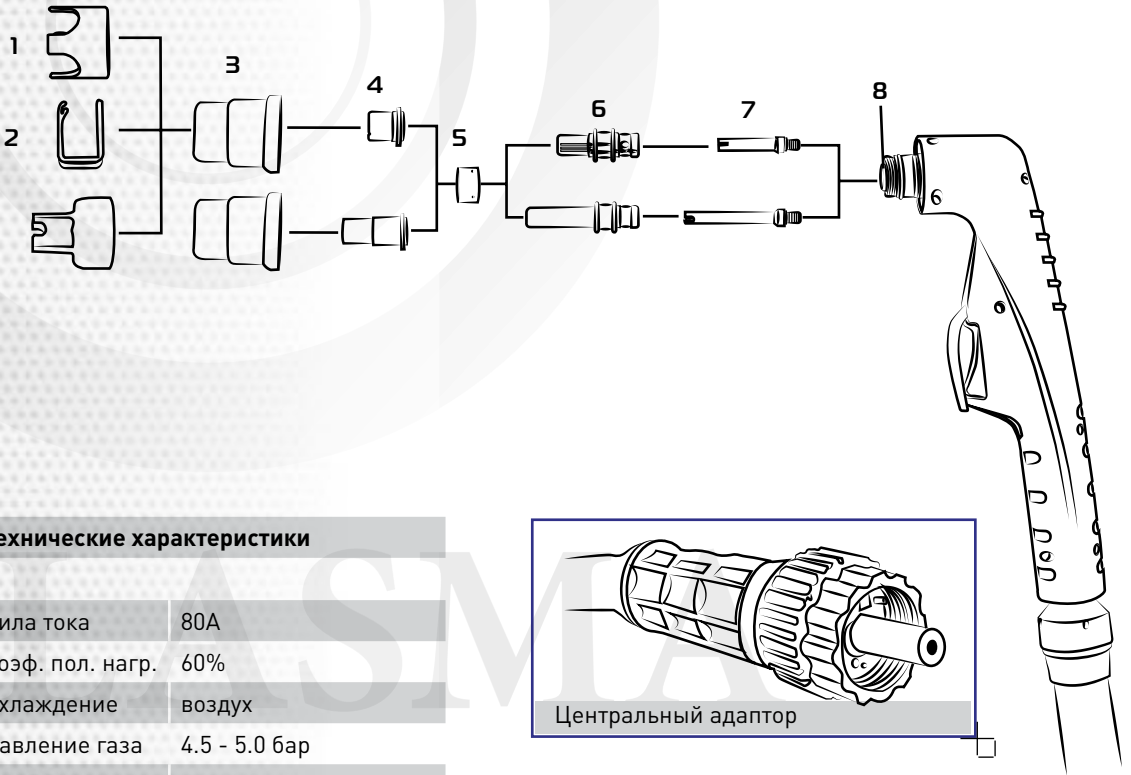

Технические характеристики

Сила тока	80А
Кэф. пол. нагр.	60%
Охлаждение	воздух
Давление газа	4.5 - 5.0 бар
Расход газа	160л/мин.
Поджиг	высокочастотный
Постгаз	рек. 80сек
Длина	6м

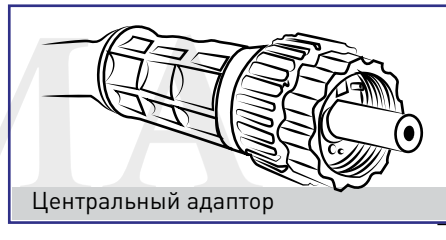

Центральный адаптор



Код	Марка	Наименование
2220.690.700	PA1402	Плазменный резак PT81 (ц.а.) 6м
2220.790.700	PA2402	Плазменный резак PT81 (ц.а.) 12м

Позиция	Код	Марка	Наименование
1	1913.008.800	CV0033	Насадка-ограничитель для плазматрона LT70 (4х точечная)
2	1913.007.300	CV0028	Насадка-ограничитель для плазматрона LT81 (пружина)
3	2219.066.501	PC0115-01	Насадка защитная LT81 стекловолокно
4			Сопло для плазматрона:
4.1	2221.060.510	PD0105-10	Сопло для плазматрона Ø1.0mm LT81
4.2	2221.060.511	PD0105-11	Сопло для плазматрона Ø1.1mm LT81
4.3	2221.060.512	PD0105-12	Сопло для плазматрона Ø1.2mm LT81
5	2206.060.200	PE0107	Дуффузор газовый LT81
6	2202.060.400	PR0109	Катод LT81
7	2202.066.500	PR0115	Катод LT81 удлиненный
8	2226.069.000	PF0140	Головка плазматрона LT81

TORCH 101

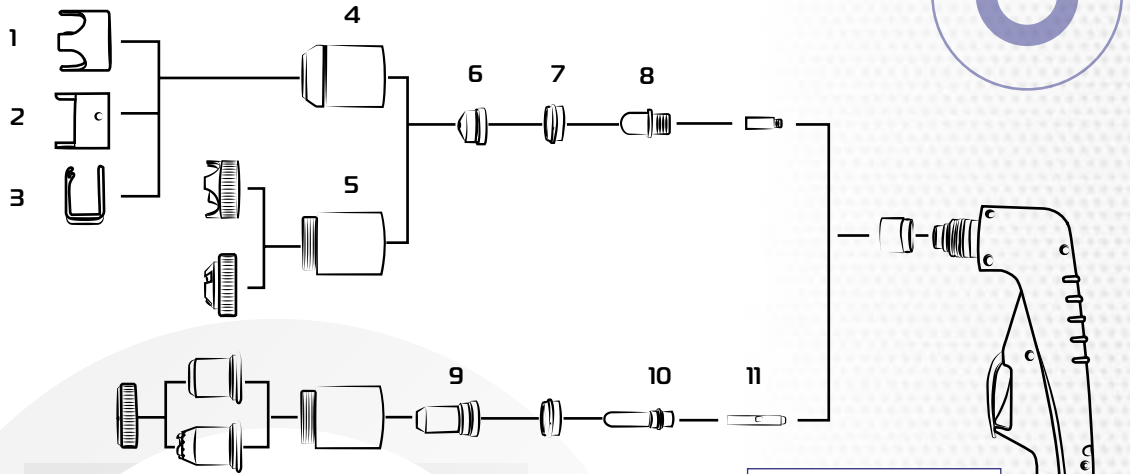

Технические характеристики

Сила тока	100А
Козф. пол. нагр.	60%
Охлаждение	воздух
Давление газа	4.5 - 5.0 бар
Расход газа	180л/мин.
Поджиг	высокочастотный
Постгаз	рек. 100сек
Длина	6м

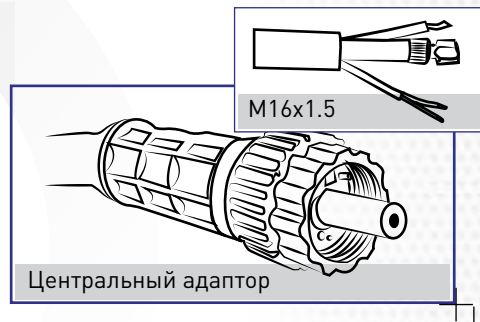

Код	Марка	Наименование
2220.695.700	PA1452	Плазменный резак PT101 (ц.а.) 6м
2220.795.700	PA2452	Плазменный резак PT101 (ц.а.) 12м
2220.695.800	PA1453	Плазменный резак LT101 с прямым подключением M16*1.5 6м HF поджиг

Позиция	Код	Марка	Наименование
1	1913.006.900	CV0014	Насадка-ограничитель для плазматрона LT101-141 (4х точечная)
2	1913.006.700	CV0012	Насадка-ограничитель для плазматрона LT101-141 (2х точечная)
3	1913.006.600	CV0011	Насадка-ограничитель для плазматрона LT100-151 (пружина)
4	2219.066.600	PC0111	Насадка защитная LT101
5	2219.068.000	PC0130	Насадка защитная LT101 контактная
6			Сопло для плазматрона:
6.1	2221.060.611	PD0101-11	Сопло для плазматрона Ø1.1mm LT101-141
6.2	2221.060.614	PD0101-14	Сопло для плазматрона Ø1.4mm LT101-141
6.3	2221.060.617	PD0101-17	Сопло для плазматрона Ø1.7mm LT101-141
6.4	2221.060.619	PD0101-19	Сопло для плазматрона Ø1.9mm LT101-141
7	2206.060.600	PE0101	Дуффузор газовый LT101-141
8	2202.060.600	PR0101	Катод LT101-141
9			Сопло для плазматрона:
9.1	2221.066.214	PD0117-14	Сопло для плазматрона Ø1.4mm LT101-151 удлиненное
9.2	2221.066.217	PD0117-17	Сопло для плазматрона Ø1.7mm LT101-151 удлиненное
9.3	2221.066.219	PD0117-19	Сопло для плазматрона Ø1.9mm LT101-151 удлиненное
10	2202.066.100	PR0116	Катод LT101 удлиненный
11	2226.069.500	PF0145	Головка плазматрона LT101

TORCH 141

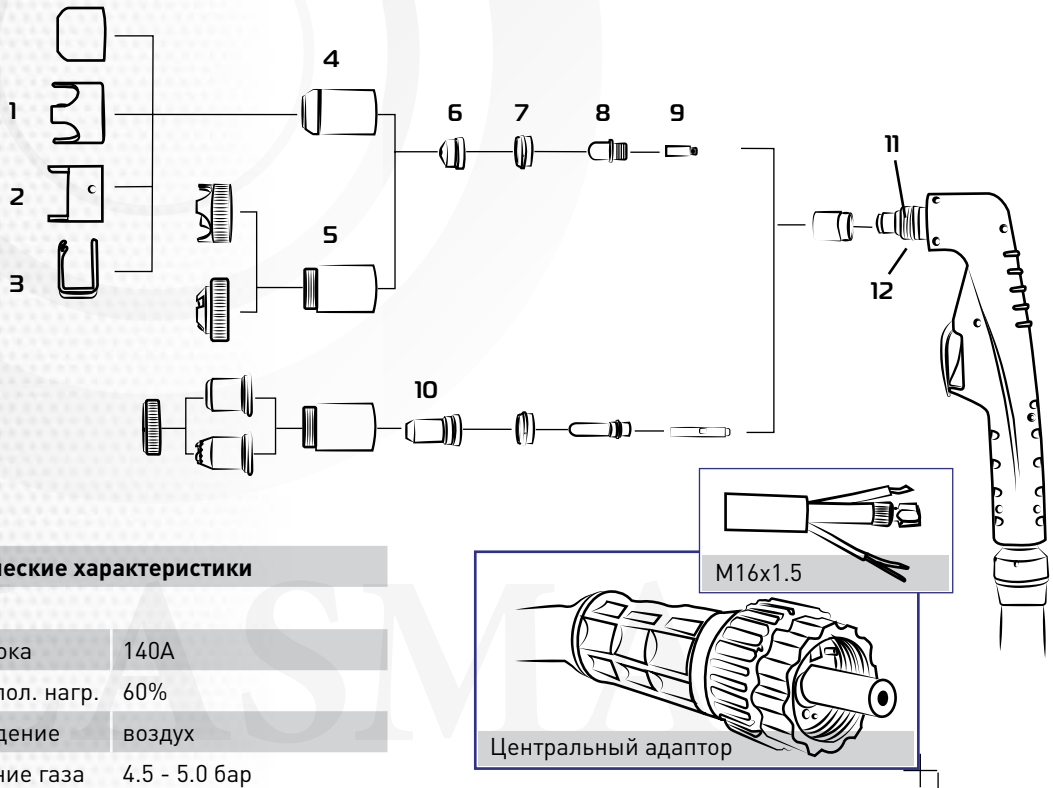

Технические характеристики

Сила тока	140А
Кэф. пол. нагр.	60%
Охлаждение	воздух
Давление газа	4.5 - 5.0 бар
Расход газа	220л/мин.
Поджиг	высокочастотный
Постгаз	рек. 140сек
Длина	6м



	Код	Марка	Наименование
	2220.650.900	PA1504	Плазменный резак РТ141 (ц.а.) 6м
	2220.650.500	PA1505	Плазменный резак РТ141 (ц.а.) 12м
	2220.650.400	PA1509	Плазменный резак LT141 с прямым подключением M16*15 6м HF поджиг
Позиция	Код	Марка	Наименование
1	1913.006.900	CV0014	Насадка-ограничитель для плазматрона LT101-141 (4х точечная)
2	1913.006.700	CV0012	Насадка-ограничитель для плазматрона LT101-141 (2х точечная)
3	1913.006.600	CV0011	Насадка-ограничитель для плазматрона LT100-151 (пружина)
4	2219.060.700	PC0102	Насадка защитная LT141
5	2219.068.600	PC0131	Насадка защитная LT141-151
6			Сопло для плазматрона
6.1	2221.060.611	PD0101-11	Сопло для плазматрона Ø1.1mm LT101-141
6.2	2221.060.614	PD0101-14	Сопло для плазматрона Ø1.4mm LT101-141
6.3	2221.060.617	PD0101-17	Сопло для плазматрона Ø1.7mm LT101-141
6.4	2221.060.619	PD0101-19	Сопло для плазматрона Ø1.9mm LT101-141
7	2206.060.600	PE0101	Дуффузор газовый LT101-141
8	2202.060.600	PR0101	Катод LT101-141
9	2614.076.800	FH0213	Диффузор плазматрона LT141-151
10			Сопло для плазматрона:
10.1	2221.066.214	PD0117-14	Сопло для плазматрона Ø1.4mm LT101-151 удлиненное
10.2	2221.066.217	PD0117-17	Сопло для плазматрона Ø1.7mm LT101-151 удлиненное
10.3	2221.066.219	PD0117-19	Сопло для плазматрона Ø1.9mm LT101-151 удлиненное
11	2226.065.500	PF0155	Головка плазматрона LT141
12	2206.900.700	PE4002	Изолятор головки горелки LT141-151

TORCH 151

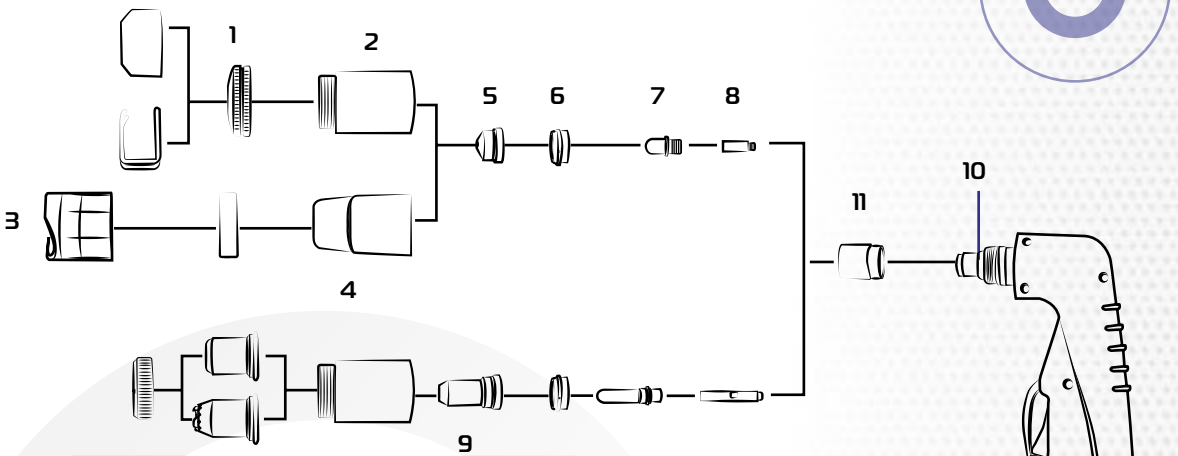

Технические характеристики

Сила тока	150А
Кэф. пол. нагр.	60%
Охлаждение	воздух
Давление газа	4.5 - 5.0 бар
Расход газа	220л/мин.
Поджиг	высокочастотный
Постгаз	рек. 150сек
Длина	6м

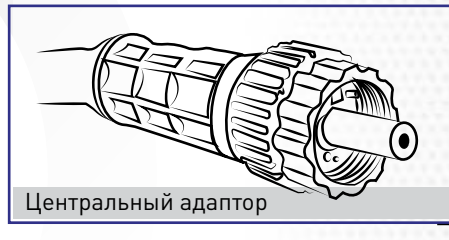

Код	Марка	Наименование
2220.655.900	PA1554	Плазменный резак PT151 (ц.а.) 6м
2220.655.500	PA1555	Плазменный резак PT151 (ц.а.) 12м

Позиция	Код	Марка	Наименование
1	1913.006.600	CV0011	Насадка-ограничитель для плазматрона LT100-151 (пружина)
2	2219.068.600	PC0131	Насадка защитная LT141-151
3	1913.660.500	CV1105	Насадка-ограничитель для плазматрона LT151 (пружина)
4	2219.067.000	PC0120	Насадка защитная LT151
5			Сопло для плазматрона
5.1	2221.060.414	PD0109-14	Сопло для плазматрона Ø1.4mm LT151
5.2	2221.060.416	PD0109-16	Сопло для плазматрона Ø1.6mm LT151
5.3	2221.060.418	PD0109-18	Сопло для плазматрона Ø1.8mm LT151
6	2206.060.800	PE0103	Дуффузор газовый LT151
7	2202.066.600	PR0111	Катод LT151
8	2614.076.800	FH0213	Диффузор плазматрона LT141-151
9			Сопло для плазматрона:
9.1	2221.066.214	PD0117-14	Сопло для плазматрона Ø1.4mm LT101-151 удлиненное
9.2	2221.066.217	PD0117-17	Сопло для плазматрона Ø1.7mm LT101-151 удлиненное
9.3	2221.066.219	PD0117-19	Сопло для плазматрона Ø1.9mm LT101-151 удлиненное
10	2226.061.000	PF0160	Головка плазматрона LT151
11	2206.900.700	PE4002	Изолятор головки горелки LT141-151

P 31

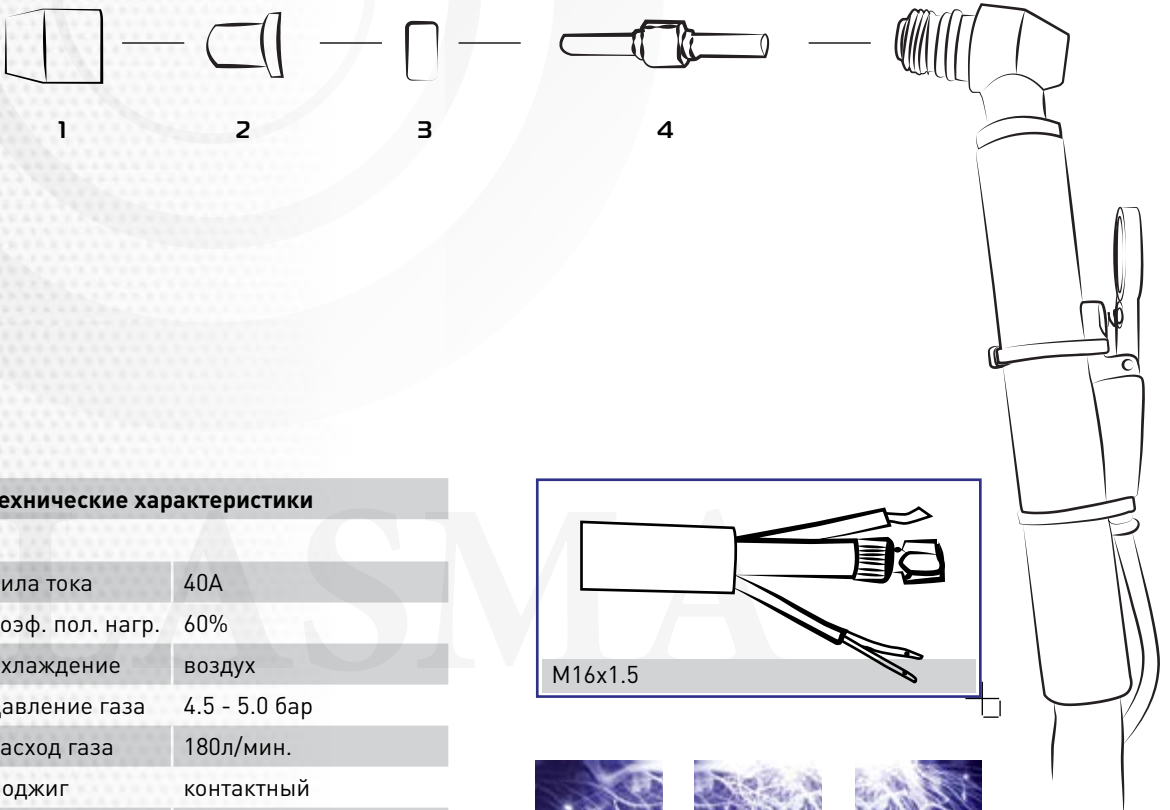

Технические характеристики

Сила тока	40А
Козф. пол. нагр.	60%
Охлаждение	воздух
Давление газа	4.5 - 5.0 бар
Расход газа	180л/мин.
Поджиг	контактный
Постгаз	рек. 40сек
Длина	5м

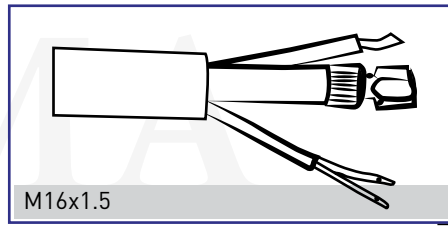

PLASMA

	Код	Наименование
	2220.631.600	Горелка для плазматрона РТ-31 5м/4мм
Позиция	Код	Наименование
1	1913.031.600	Насадка для РТ-31
2	2221.031.916	Сопло к плазматрону РТ-31 ,16мм (длинное)
3	2206.031.400	Диффузор газовый к РТ-31
4	2202.031.000	Электрод для плазматрона РТ-31, 38мм (длинный)

P 80

PLASMA

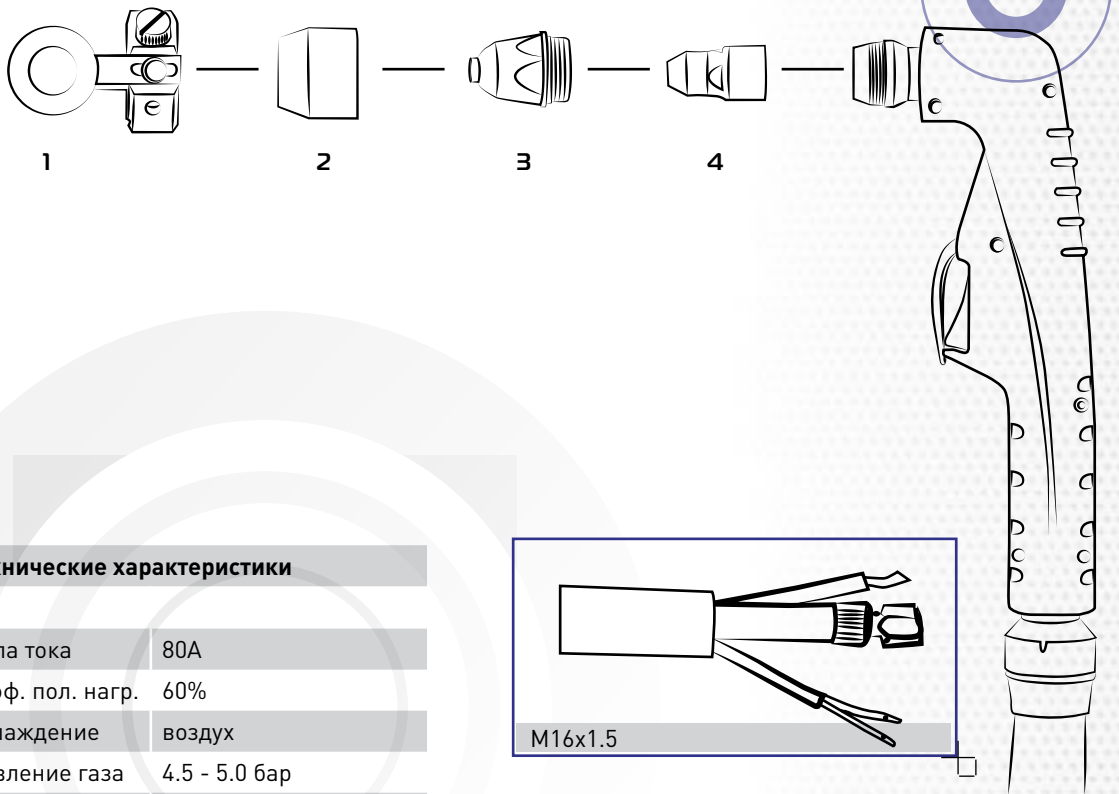

Технические характеристики

Сила тока	80А
Коэф. пол. нагр.	60%
Охлаждение	воздух
Давление газа	4.5 - 5.0 бар
Расход газа	220л/мин.
Поджиг	высокочастотный
Постгаз	рек. 80сек
Длина	6м

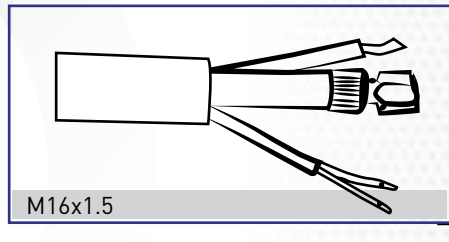

Код	Марка	Наименование
2220.098.500	PA0435	Плазменный резак P80 с прямым подключением M16*1.5 5м HF поджиг

Позиция	Код	Марка	Наименование
1	1913.070.900	CV0204	Насадка с направляющим колесиком для горелки P80
2	2219.001.300	PC0068	Защитная насадка керамическая P80 PANASONIC
3	2221.003.913	PD0084-13	Сопло для плазматрона Ø1.3mm P80 PANASONIC
4	2208.002.000	PR0070	Катод P80 PANASONIC

PLASMA



PLASMA

PLASMA

Сварочное оборудование

Инверторы (ММА)
Сварочные полуавтоматы (MIG-MAG)
Аргонно-дуговая сварка (TIG)
Точечная сварка SPOT
Плазменная резка
Сварочные аксессуары

Компрессоры

Прямой привод
Ременной привод

Тепловая техника

Тепловые пушки газовые
Тепловые пушки жидкотопливные
Инфракрасные нагреватели
Тепловентиляторы

Насосы

Дренажные насосы
Садовые насосы
Насосные станции
Дизельные насосы
Насосы для скважин
Мотопомпы

Генераторы

Бензиновые генераторы

Культиваторы и мотоблоки

Бензиновые культиваторы и мотоблоки
Дизельные культиваторы и мотоблоки
Навесное оборудование
Двигатели

Пуско-зарядные устройства Мойки высокого давления

