

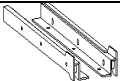











## Комплектность деталей

№ поз.	Наименование детали	Размер, мм	К-во, шт.
1	Стенка задняя	2010x549	1
2	Боковина правая	700x951	1
3	Боковина левая	700x951	1
4	Перегородка центральная	334x910	1
5	Передняя панель	2010x136	1
6	Фасад ящика левый	1001x180	1
7	Фасад ящика левый	1001x180	1
8	Цокольная планка	2010x78	1
9	Задняя панель ящика	934x120	2
10	Передняя панель ящика	934x120	2
11	Опорный брусок продольный	995x70	4
12	Опорный брусок центральный	874x70	2
13	Опорный брусок боковой	874x70	4
14	Боковина ящика левая	500x120	2
15	Боковина ящика правая	500x120	2
16	Щит основания (МДФ 6мм)	2006x906	1
17	Дно ящика (ХДФ 3мм)	968x498	2

## Комплектность метизов и фурнитуры

№п/п	Название	Кол-во	Рисунок
1	Направляющие роликовые 500	2	
2	Стяжка эксцентриковая (стойка+эксцентрик)	9	
3	Заглушка к эксцентрику	9	
4	Гвоздь 1,6x25	95	
5	Заглушка конфирмата	52	
6	Винт-стяжка Conformat 7x50	52	
7	Подпятник-гвоздь	6	
8	Ручка-скоба L-128	2	
9	Шкант 8x35 деревянный	1	
10	Винт к ручке М4x40	4	
11	Шуруп 3,5x16	40	
12	Шуруп 4x30	35	
13	Ключ к винту-стяжке Conformat	1	

Республика Беларусь  
Общество с ограниченной ответственностью «Влад-торг М»  
Кровать Глостер  
Артикул 4113.00, 4133.00, 4121.00, 4145.00  
Инструкция по сборке и уходу

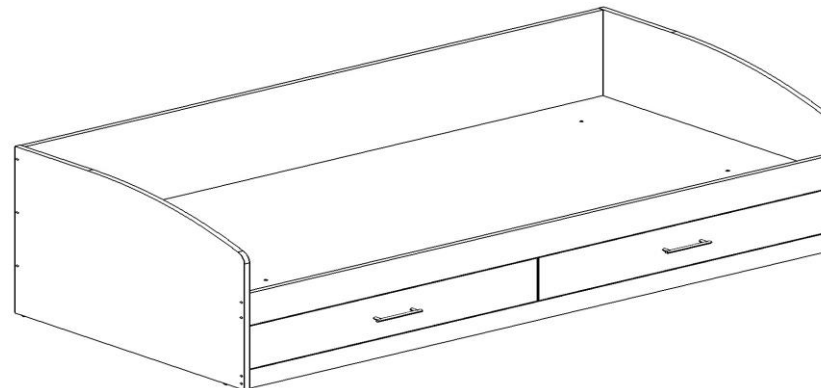

## Эксплуатация и уход за мебелью

Сохранность мебели и продолжительность ее эксплуатации зависит не только от конструкции и качества изготовителя, но и в значительной степени от правильного обращения и своевременного ухода за ней. Для обеспечения нормальных условий эксплуатации мебели температура воздуха в квартире должна быть не ниже +10°C с относительной влажностью 45-70%.

### Необходимо:

- предохранять поверхности изделия от попадания на них жидкостей или немедленно удалить с поверхности, в случае их попадания;
- протирать поверхности сухой мягкой ветошью или тканью, допускается увлажнение средством по уходу за мебелью;
- беречь поверхности изделия от механических повреждений;
- периодически подтягивать крепежные элементы при ослаблении соединения.

### Не рекомендуется:

- устанавливать изделие вплотную или вблизи источников тепла или отопления;
- эксплуатировать изделия в сырых не отапливаемых, непроветриваемых помещениях;
- передвигать, переносить мебель в нагруженном состоянии!!!

### Порядок предъявления претензий

1. Претензии по качеству и комплектности мебели должны направляться покупателем непосредственно в магазин, где приобретена мебель, с обязательным приложением копии товарного чека и этикеткой с датой изготовления изделия.
2. По дефектам, появившихся из-за несоблюдения покупателем порядка сборки, правил эксплуатации, претензии не принимаются.
3. Претензии от покупателя торговыми организациями принимаются в течении 24 месяцев со дня приобретения мебели (e-mail: info@vtm.by ).
4. Сохраняйте упаковку до окончательной сборки изделия.

**Декларация о соответствии ТС ВУ/112 11.01. ТР025 031 21640**  
**Действительно по 21.06.2025г.**

### Схема сборки

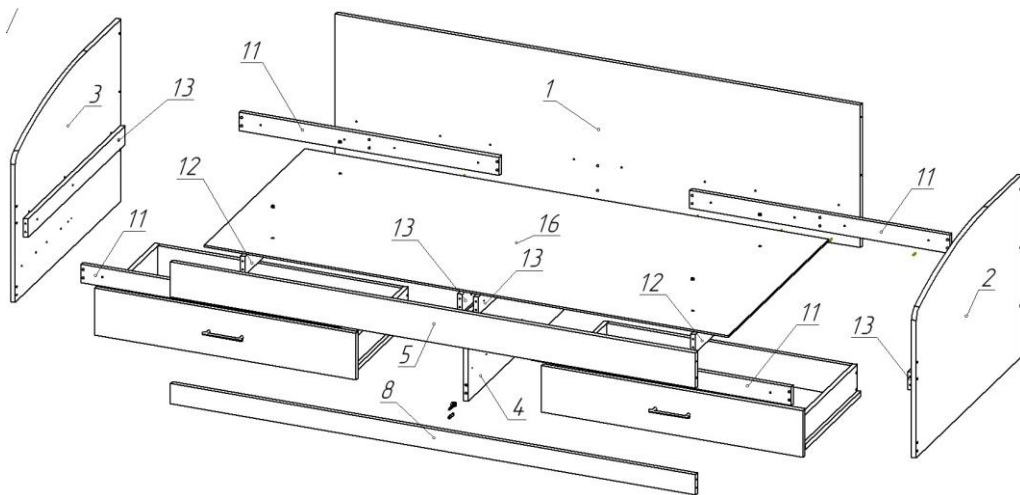

### Порядок сборки

1. Набить с помощью молотка подпятники на нижнюю кромку деталей №2,3,4 (по два на каждую).
  2. По наметкам прикрутить к стенкам вертикальным №2,3,4 роликовые направляющие при помощи саморезов 3,5x16.
  3. Собрать два внутренних каркаса кровати. Для этого, соединить между собой детали поз. № 12,13(2шт.) и детали поз. №11(2шт.), стянув панели винтами-стяжками «Conformat».
  4. Собрать каркас кровати. Для этого соединить между собой боковины №2,3 и перегородку №4 к задней стенке №1 при помощи винтов-стяжек «Conformat».
  5. Вставить собранные внутренние каркасы между двумя боковинами №2,3 и перегородкой №4. Прикрутить саморезами 4x30 по заранее просверленным отверстиям.
  6. Вставить шкант деревянный и эксцентрик в соответствующее отверстие в перегородке №4. В цоколь №8 вкрутить винт эксцентрика и соединить между собой детали №4 и №8 затянув эксцентрик. Стянуть дет №5,8 с боковинами №2,3 при помощи винтов-стяжек «Conformat».
  7. Деталь №5 с деталями №11(2шт.) стянуть саморезами 4x30 по заранее просверленным отверстиям.
  8. Собрать ящики (Рис. 1). Вставить ящики в кровать.
  9. Вложить щит верхний (МДФ) №16 во внутрь кровати.
- Сборка кровати завершена.

Размер спального места 2000x900

### Сборка ящика

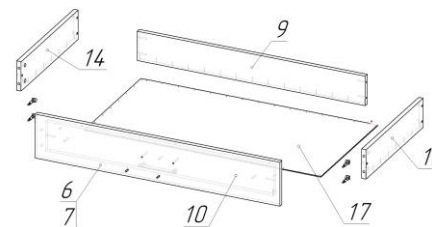

1. При помощи винтов-стяжек соединить боковые стенки №14,15 с задней №9 и передней №10 стенками.
2. Прибить гвоздями 1,6x25 дно ящика с шагом 100 мм (при выполнении этой операции необходимо следить, чтобы не возник перекос изделия – проверить диагональ).
3. Прикрутить саморезами 3,5x16 верхние планки роликовых направляющих к боковым стенкам ящика.
4. Вкрутить винт эксцентрика в фасады №6,7 и вставить эксцентрики в боковины №14,15.
5. Присоединить фасады №6,7 к каркасу ящика и затянуть эксцентрики. При установке фасадов следите чтобы получились разные отступы от боковин. Должны получиться разные ящики- левый и правый.
6. К собранному ящику прикрутите ручки-скобы на винты М4x40, совместив просверленные отверстия на передней стенке с отверстиями на фасаде.
7. Закрепить фасады №6,7 к передней стенке ящика саморезами 4x30.

Рис. 1

### Регулировка роликовых направляющих

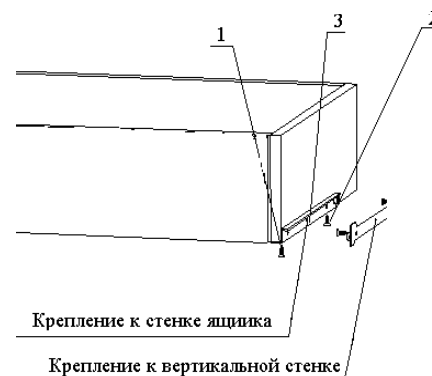

1. Прикрепить направляющие саморезами 1 и 2.
2. Вставить собранный ящик и проверьте его ход (выдвиньте/задвиньте).
3. При наличии затруднения в движении ящика необходимо ослабить саморезы 1, 2 и передвинуть направляющие выше либо ниже.
4. После того как положение ящика отрегулировано, закрутить саморезы.

Рис. 2

**ВНИМАНИЕ!** Предприятие оставляет за собой право незначительно изменять конструкцию и комплектацию изделия, если это необходимо, для совершенствования технологии и улучшения качества.