



company

Кровать детская круглая «СКВ-10» арт. 10500х

Гарантийный срок - 12 мес.
Срок эксплуатации - 3 года.
Дата изготовления указана на этикетке на упаковке изделия



МАРКИРОВОЧНЫЙ ЯРЛЫК Изготовитель: ООО «СКВ-Компани» Россия, 163032 г. Архангельск, ул. Зеленец, 11 стр.6 тел.: +7 (8182) 65 77 17 www.skvcompany.com



Кровать детская круглая «СКВ-10» 10500х



1250
1020
720



ВАЖНО!
ХРАНИТЬ ДЛЯ ПОСЛЕДУЮЩЕГО ПОЛЬЗОВАНИЯ
— ТЩАТЕЛЬНО ИЗУЧИТЬ!

ИНСТРУКЦИЯ ПО ЭКСПЛУАТАЦИИ

Предприятие гарантирует качество кровати при условии соблюдения правил транспортировки, сборки и эксплуатации. За дефекты, возникшие при не соблюдении покупателем правил эксплуатации детской кровати (механические повреждения – бой, сколы и проч.), предприятие-изготовитель ответственности не несет.

Сборка изделия осуществляется строго по инструкции. Лакированные покрытия перед сборкой протрите сухой мягкой тканью (фланель, сукно, плюш) для удаления транспортной пыли и придания кроватке окончательного внешнего вида. После сборки еще раз проверьте и убедитесь в безопасности креплений - все детали и фурнитура должны быть надежно закреплены.

Эксплуатация в сухих проветриваемых помещениях при температуре 10-23°C и относительной влажности воздуха 45-70%. Большие колебания температуры и влажности, сырость и близкое расположение источников тепла вызывают ускоренное старение лакокрасочного покрытия, коробление и деформацию деталей.

Эксплуатация кровати без матраса запрещена! Толщина матраса должна быть такой, чтобы расстояние от верхней поверхности матраса до верхнего края ограждения кровати было не менее 500 мм для самого нижнего положения матраса и не менее 200 мм для самого верхнего положения матраса. На боковом ограждении несмываемым маркером отмечен максимальный уровень верхней поверхности матраса для случаев самого верхнего и самого нижнего его положения.

⚠ Если вы оставляете ребенка в детской кровати без присмотра, убедитесь в том, что боковые ограждения кровати находятся в верхнем положении. В кровати нельзя оставлять ничего, чем ребенок может воспользоваться для того, чтобы подняться или что может вызвать опасность удушья. Детскую кровать нельзя ставить вблизи открытого огня или других источников тепла, таких как электрообогреватель, газовая печь и др.

Изготовлено в соответствии с ТР ТС 025/2012 «О безопасности мебельной продукции»

Материалы: массив берёзы, ДВП, МДФ.

ГАРАНТИЙНЫЙ СРОК ЭКСПЛУАТАЦИИ – 12 МЕСЯЦЕВ. СРОК СЛУЖБЫ ДЕТСКОЙ КРОВАТИ – 3 ГОДА.

Изготовитель: ООО «СКВ-Компани» Россия, 163032 г. Архангельск, ул. Зеленец, 11 стр.6 тел.: +7 (8182) 65 77 17
www.skvcompany.com

Основные модификации:



п. 1

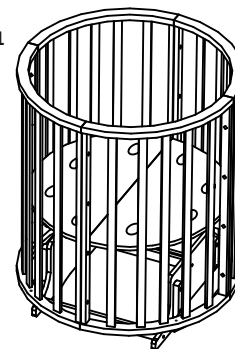

п. 2

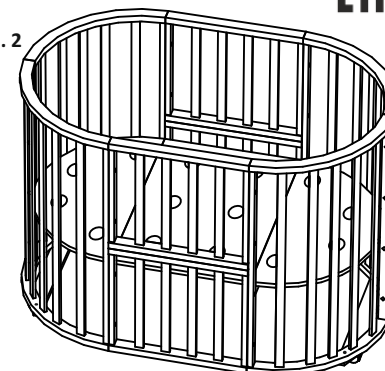

п. 3

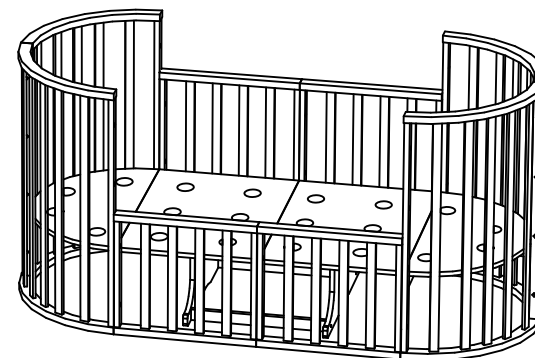

Так же возможно установить ложе на 1 из 4-х уровней, устанавливая или снимая верхние боковое ограждение *.

Благодарим за покупку!

Гарантийный срок при розничной продаже через торговую сеть исчисляется со дня продажи изделия магазином. При обнаружении недостатка комплектующих элементов, а также с претензиями по качеству, следует обращаться в магазин, где приобретена кровать, с предъявлением чека, удостоверяющего дату приобретения.

ПРИ ПОКУПКЕ ИЗДЕЛИЯ ТРЕБУЙТЕ НАЛИЧИЕ ПЕЧАТИ МАГАЗИНА И ДАТЫ ПРОДАЖИ! БЕЗ ОТМЕТКИ ТОРГУЮЩЕЙ ОРГАНИЗАЦИИ ГАРАНТИЯ НЕ ДЕЙСТВИТЕЛЬНА!

ГАРАНТИЙНЫЙ ТАЛОН

Дата продажи _____

Штамп торгующей организации

КОМПЛЕКТОВОЧНАЯ ВЕДОМОСТЬ

	межсекционная стяжка	24 шт.
	евровинт 7x50	14 шт.
	евровинт 7x70	10 шт.
	винт М6х25	8 шт.
	гайка Эриксона	4 шт.
	саморез 16 мм	6 шт.
	маятниковый механизм	4 шт.
	втулка	8 шт.
	стопор	2 шт.
	ключ	1 шт.
	колесо	4 шт.

1 - Спинка левая	2 шт.
2 - Спинка правая	2 шт.
3 - Боковое ограждение	4 шт.
4 - Основание маятника	2 шт.
5 - Планка маятника большая (1000 мм)	3 шт.
6 - Планка маятника малая (500 мм)	3 шт.
7 - Планка ложа большая (750 мм)	2 шт.
8 - Планка поперечная (750 мм)	2 шт.
9 - Планка ложа малая (354 мм)	2 шт.
10 - Ложе (боковая часть)	2 шт.
11 - Ложе (центральная часть)	2 шт.
12 - Царга опорная	2 шт.

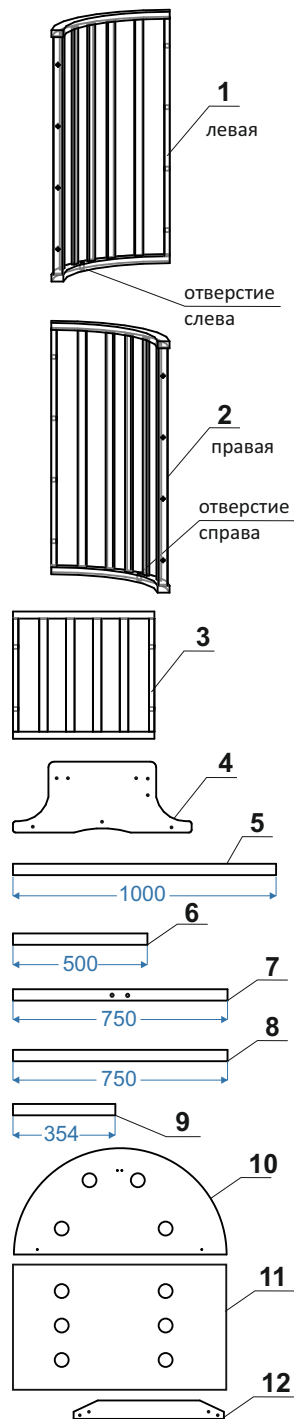

ИНСТРУКЦИЯ ПО СБОРКЕ (схема монтажа)

1 Сборка круглой колыбели

1.1 Сборка левой и правой спинок

!Желательно осуществлять сборку на мягкой поверхности, чтобы не поцарапать детали. Собрать вместе детали 1 и 2, разместив нижней дугой (с отверстиями) вверх. Достаточно скрутить 1 и 4 отверстия в торцевых планках спинок межсекционными стяжками, не закручивая их до конца.

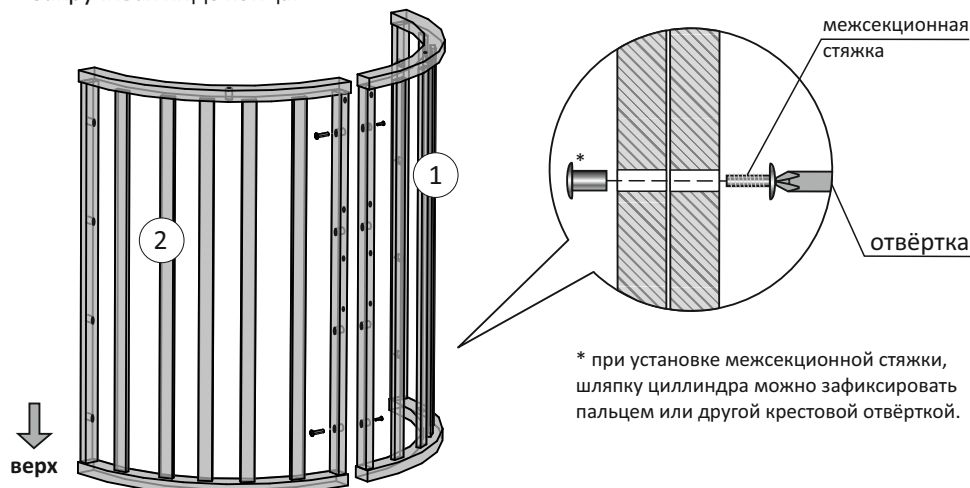

* при установке межсекционной стяжки, шляпку цилиндра можно зафиксировать пальцем или другой крестовой отверткой.

1.2 Сборка планок ложа

а) Соединить вместе детали 7 и 9 под углом 90°, вкрутить евровинт 7x70 и 7x50. Прикрутить планки ложа к спинкам с помощью евровинтов 7x50 на выбранном уровне ложа *. Планки 7 и 9

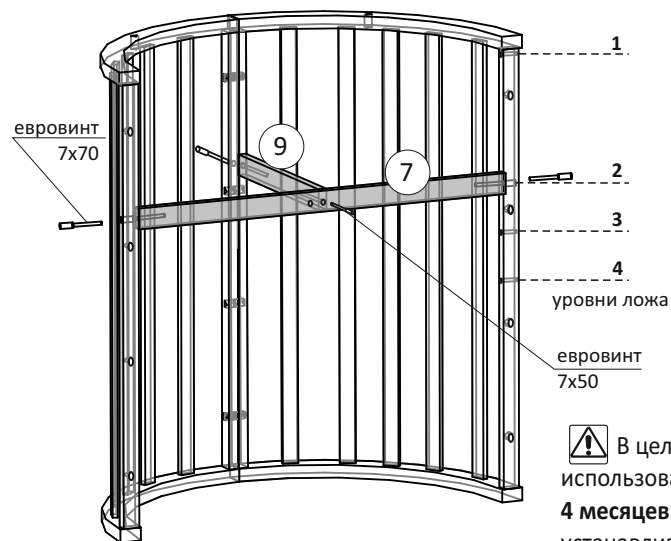

б) Соединить спинки аналогично пункту 1.1

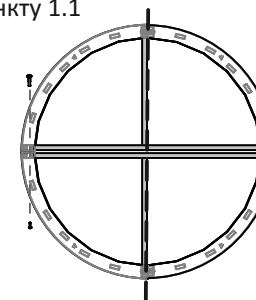

Малые планки ложа нужно устанавливать с одной стороны

В целях безопасности **4 уровень ложа** использовать только до достижения ребенком **4 месяцев**. Производитель **рекомендует** устанавливать ложе на 2 или 3 уровни.

Особенности сборки круглой кровати (1):

Чтобы установить круглую кровать на колёса - пункты 1.3 и 1.8

Чтобы установить круглую

1.3 Установка колёсиков

- Прикрутить колёсики к царгам.
- Прикрутить царги к собранным спинкам с помощью межсекционных стяжек.

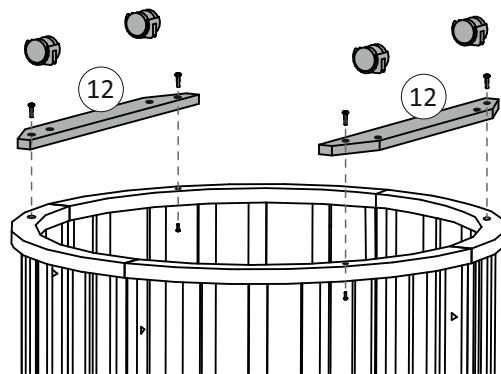

1.4 Сборка основания маятника

Соединить вместе детали 4 и 6, вкрутив евровинты 7x50.

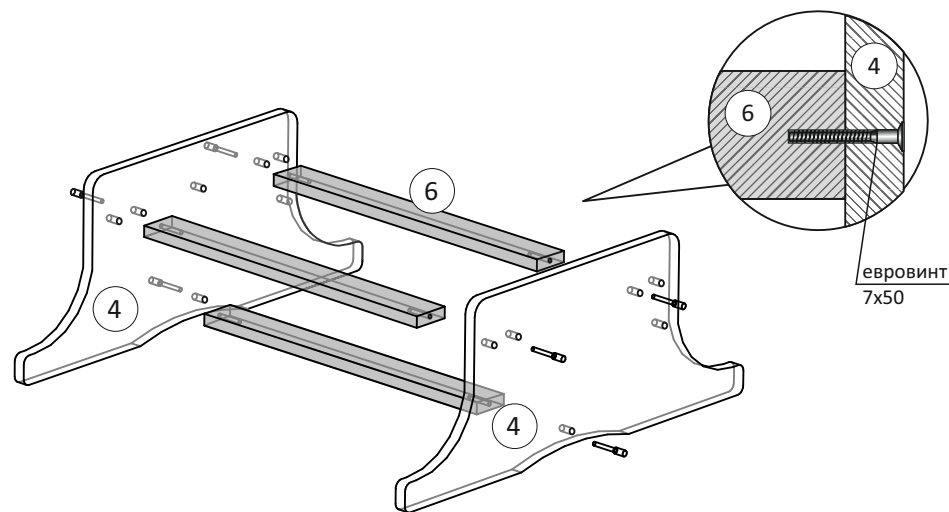

1.5 Установка маятников

Прикрутить маятники, как показано на схеме с помощью винтов М6х25 и втулок.

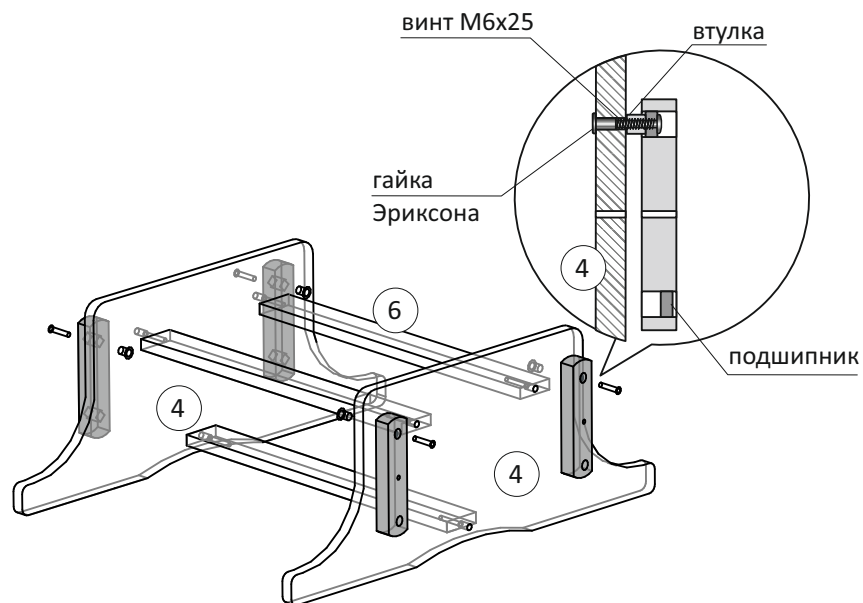

1.6 Установка опорной царги

Прикрутить царги, как показано на схеме с помощью винтов М6х25 и пластиковых втулок.

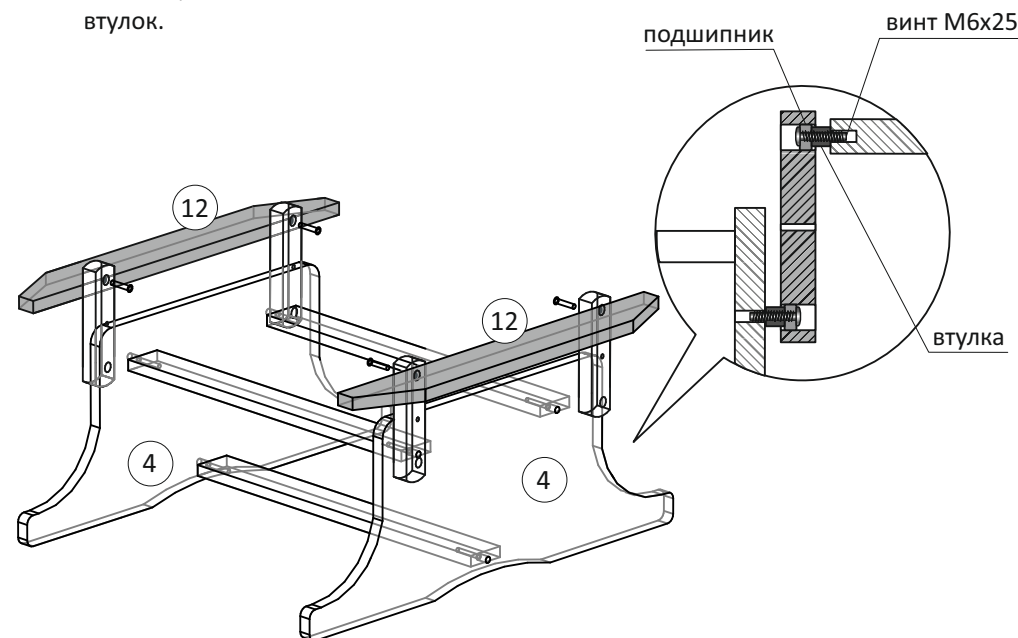

1.8 Установка опорной царги на спинки

Прикрутить царги, как показано на схеме с помощью межсекционных стяжек.
! Для удобства установки можно зафиксировать маятник стопорами.

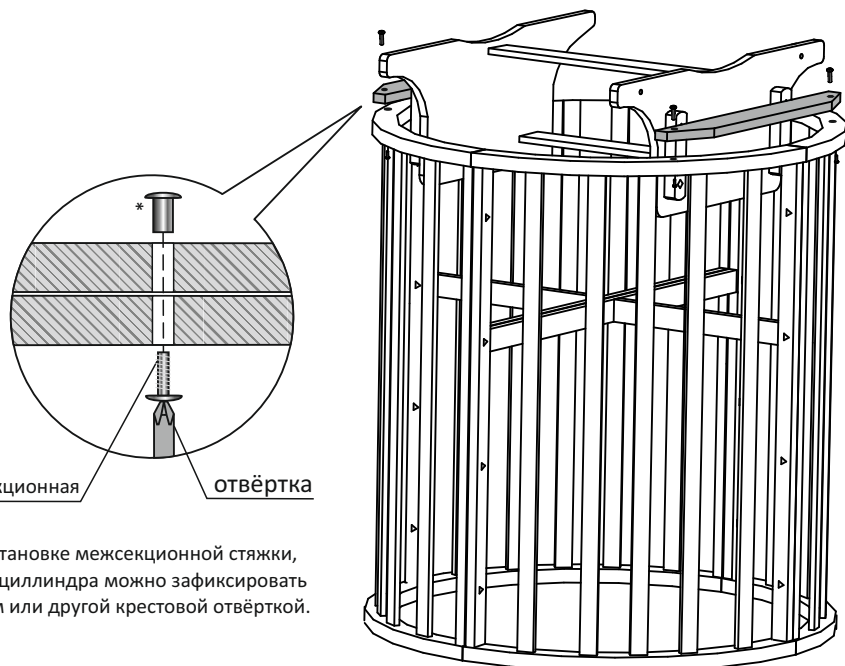

* при установке межсекционной стяжки, шляпку цилиндра можно зафиксировать пальцем или другой крестовой отвёрткой.

1.7 Установка ложа

а) Переверните кровать
б) Установить боковые части ложа, как показано на схеме, закрепить их саморезами

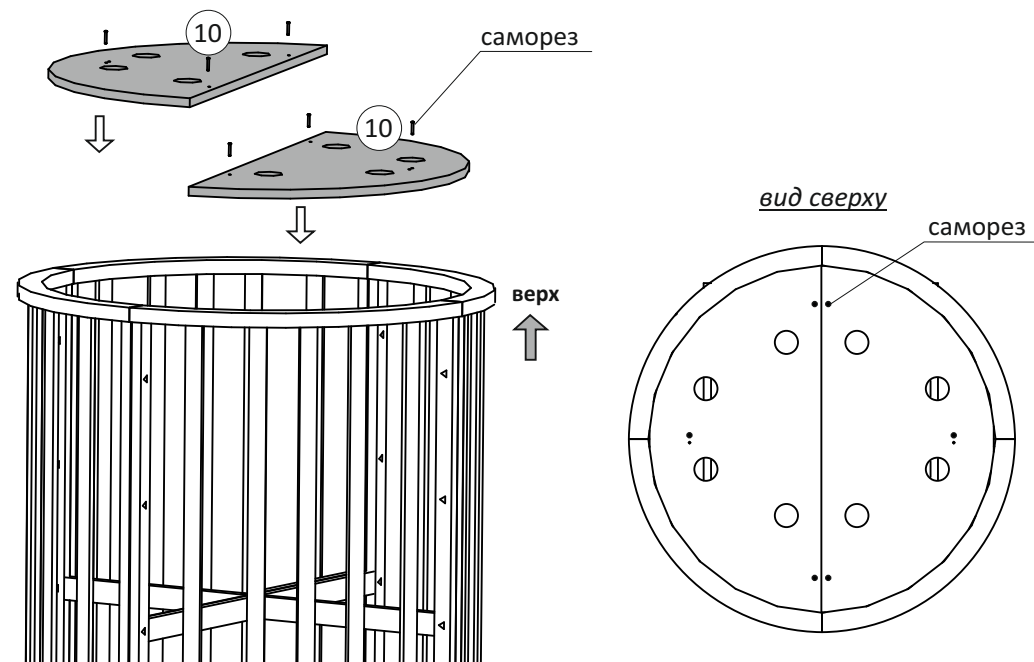

2 Сборка овальной кровати

2.1 а) Повторите сборку по пунктам 1.1 и 1.2

б) Установить 3 малых планки ложа (6) на евровинты

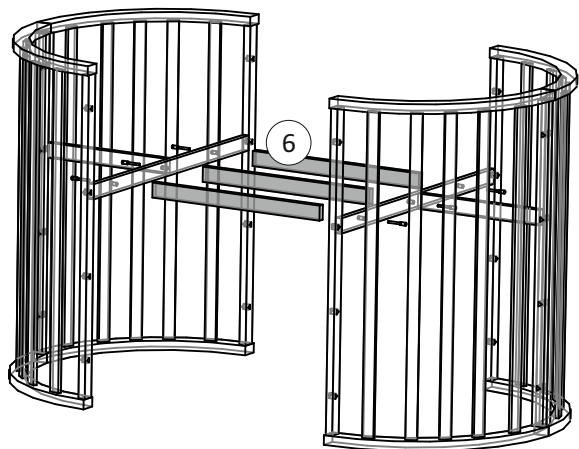

2.2 Установка боковых ограждений

Установить боковые ограждение на межсекционные стяжки (по 4 шт. на каждое боковое ограждение).

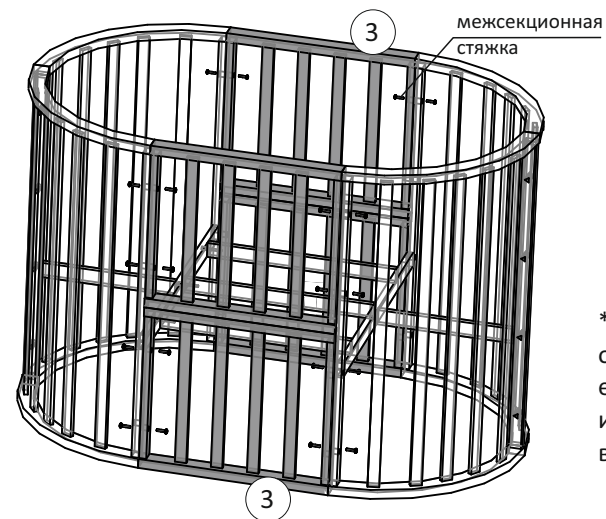

! Если ограждения не встают на место, ослабить евровинты п. 2.1, после снова затянуть.

* Переднее верхнее боковое ограждение можно снять, если Вы хотите, чтобы малыш имел возможность самостоятельно выбираться из кровати.

Особенности сборки овальной кровати (2):

Чтобы установить овальную кровать на маятник - выполните пункт 2.3, затем пункты 1.5 - 1.6.

Чтобы установить овальную кровать на колёса - пункт 1.3

Чтобы установить овальную кровать на основание - пункт 2.4.

2.3 Сборка основания маятника

Соединить вместе детали 4 и 6, вкрутив евровинты 7x50.

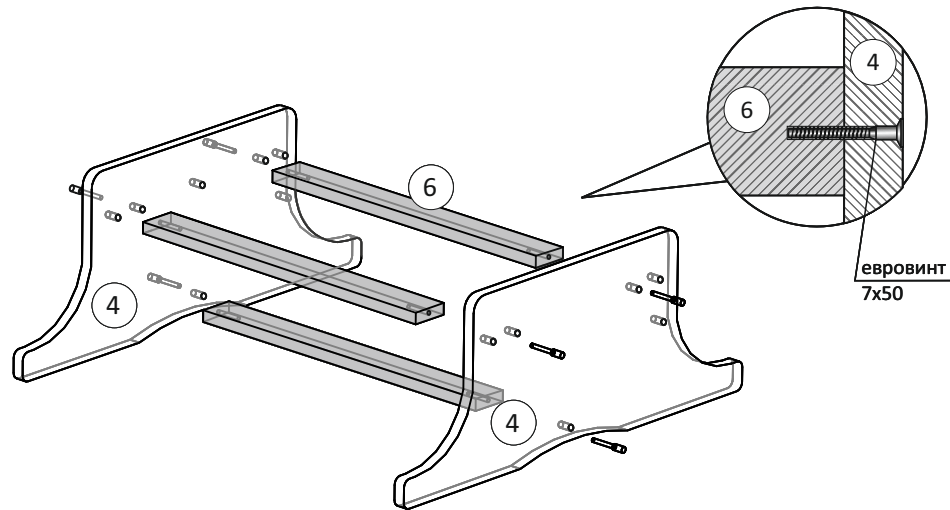

2.4 Установка царги для жесткости

Прикрутить царги к спинкам с внутренней стороны (как показано на рисунке) с помощью межсекционных стяжек.

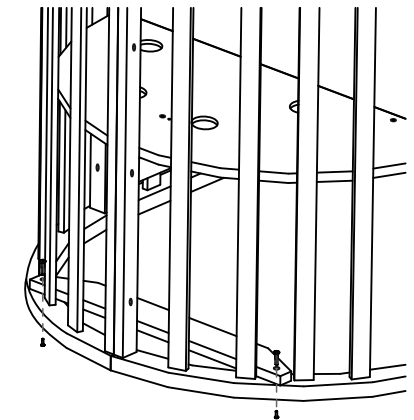

2.5 Установка ложа

Установить 2 боковые части ложа (10) и 1 центральную (11), как показано на схеме, закрепить их саморезами

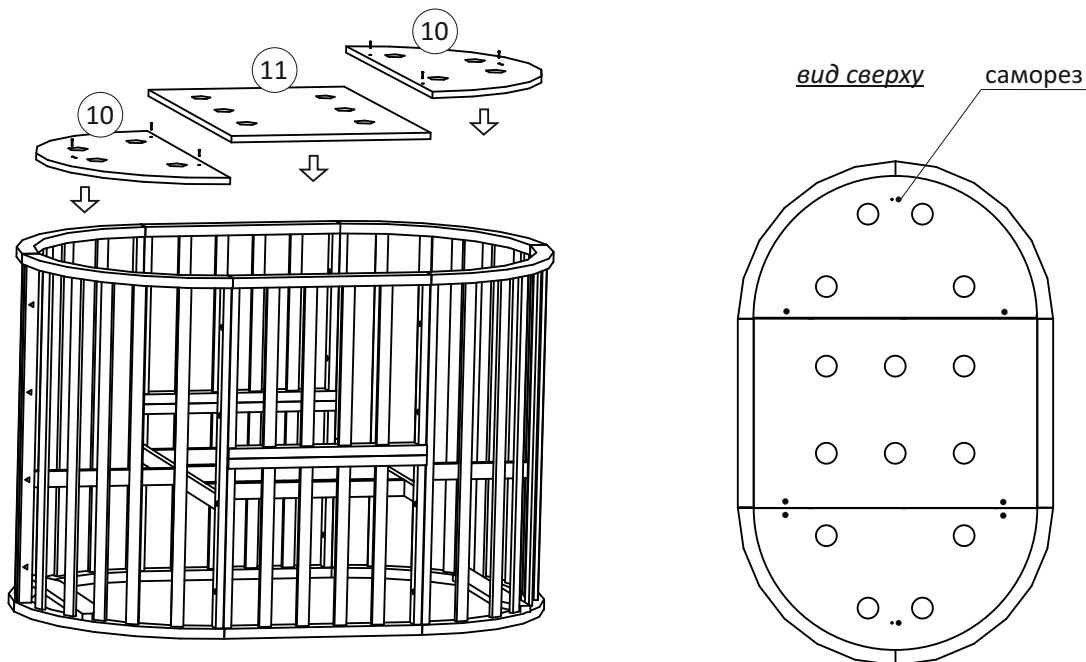

3 Сборка большой кровати

- 3.1 а) Повторите сборку по пунктам 1.1 и 1.2
б) Установить 3 планки маятника (5) на евровинты
! Ложе устанавливается на 2-м уровне

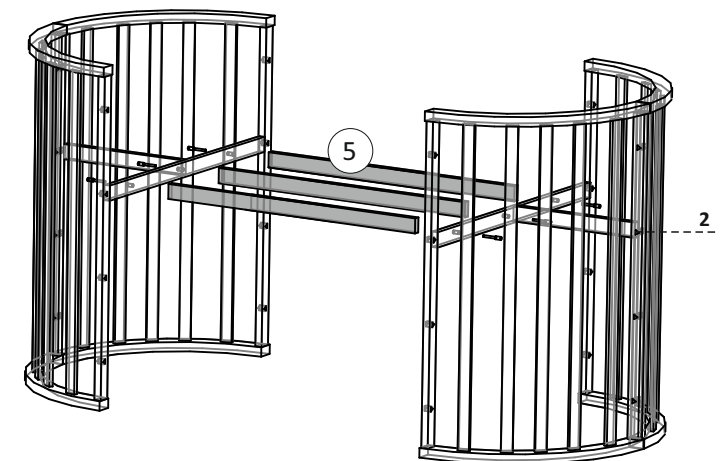

3.2 Установка боковых ограждений

- а) Переверните кровать.
- б) Установить по 2 боковых ограждения в ряд на межсекционные стяжки (по 4 шт. на каждое боковое ограждение).

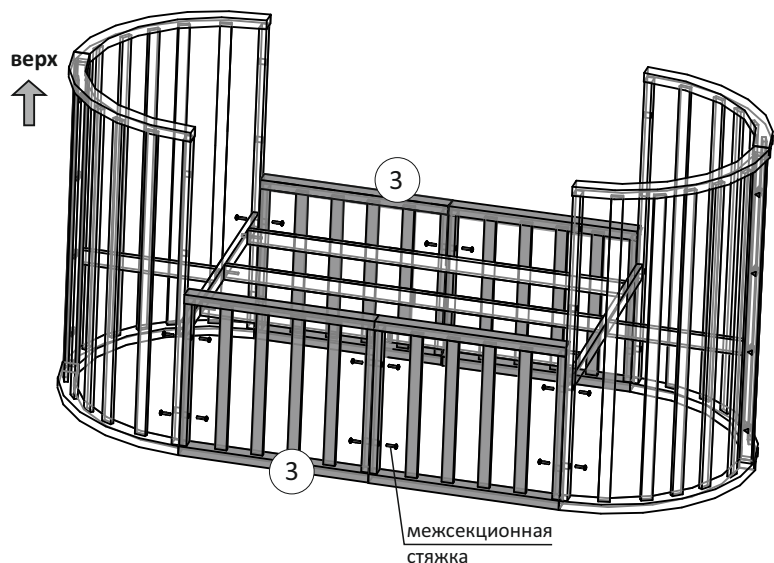

! Если ограждения не встанут на место, ослабить евроинты п. 3.1, после снова затянуть.

3.3 Установка перемычек

Прикрутить 2 планки (8) к боковым ограждениям (4) на евроинты 7x70 с двух сторон, как показано на рисунке!
! Для жесткости конструкции под ложе ставится основание маятника п. 1.4 (как показано на рис. 3 стр. 1)

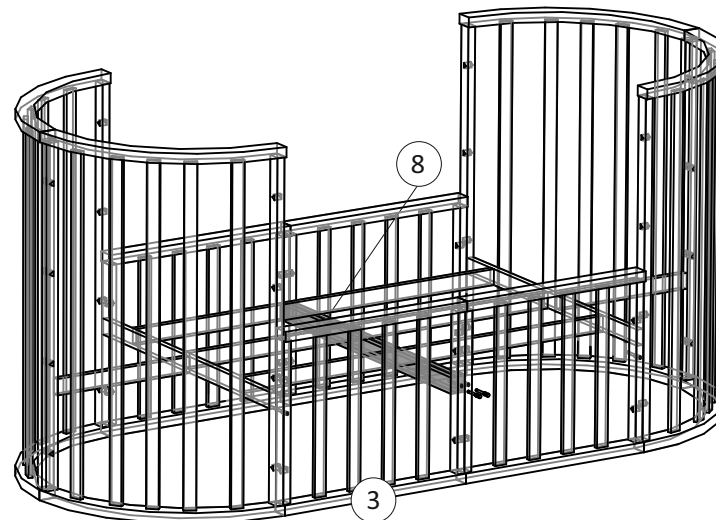

Завершение сборки большой кровати (3):

- 1) Установите опорные царги как в пункте 2.4.
- 2) Установите все 4 детали ложа (10 и 11) как в пункте 2.5



В целях безопасности **4 уровень ложа** использовать только до достижения ребенком **4 месяцев**. После необходимо обязательно закрепить ложе на 2 или 3 уровне. Производитель **рекомендует** устанавливать ложе на 2 уровне.



Убедитесь в прочности и безопасности креплений!
Кровать готова к использованию!

В целях улучшения продукции производитель оставляет за собой право вносить изменения в конструкцию, комплектацию и принципиальную схему изделия, не ухудшающие его характеристик, без специального уведомления. При этом изделия комплектуются инструкциями по сборке, куда внесены необходимые изменения.